

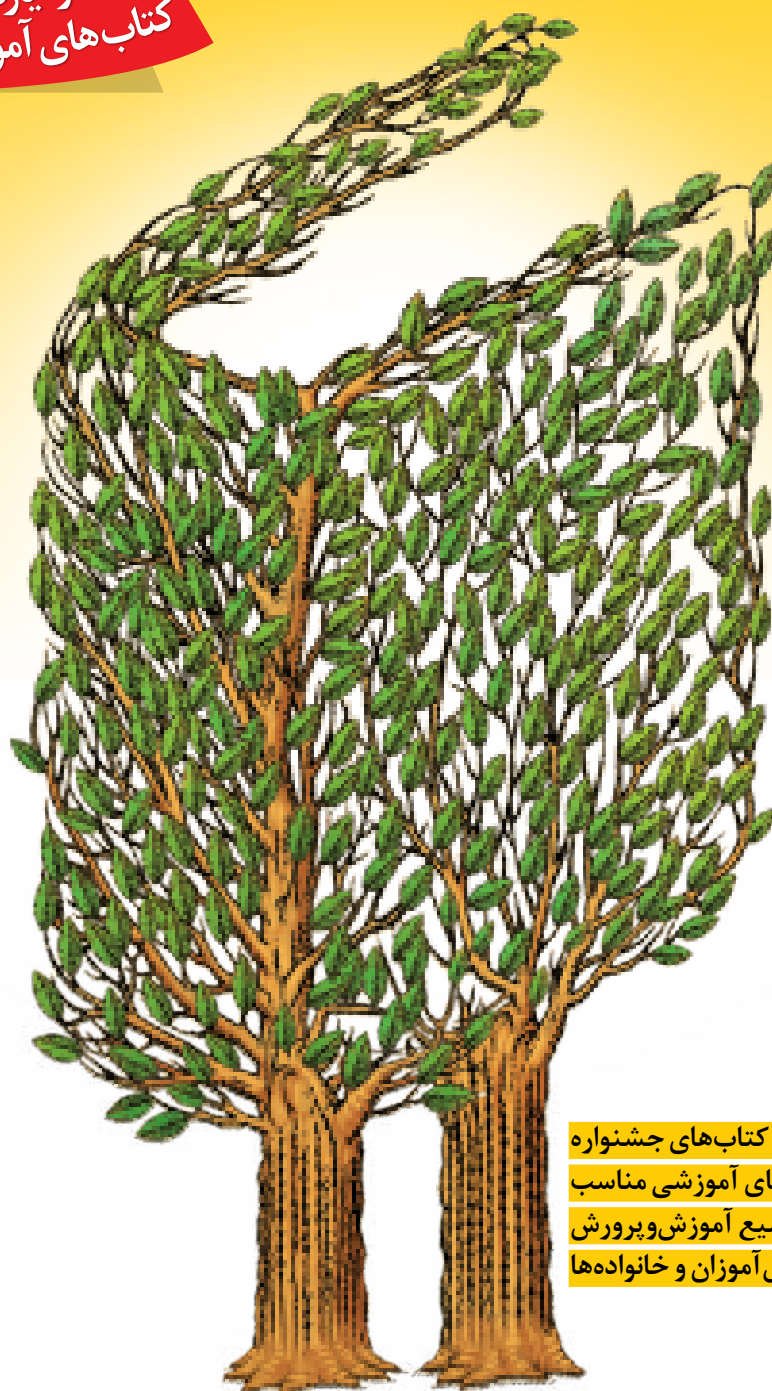

فصل‌نامه تخصصی سامان‌دهی مواد و منابع آموزشی و تربیتی / زمستان ۱۳۹۳ / ۱۹۶ صفحه
برای ناشران، پدیدآورندگان، معلمان، مدیران مدارس، اولیا و کارشناسان آموزشی و پرورشی

ویژه‌یازدهمین جشنواره کتاب‌های آموزشی و تربیتی رشد



پای صحبت نویسندگان کتاب‌های جشنواره
جایگاه استانداردها در کتاب‌های آموزشی مناسب
جورچینی چهل تکه از قلمرو وسیع آموزش و پرورش
طبقه‌بندی کتاب‌ها برای دانش‌آموزان و خانواده‌ها



در جامعه کتاب خوان، پدیدآورنده کتاب و
عرضه کننده آن باید گرامی داشته شود.

رهبر معظم انقلاب اسلامی



ما همه باید تلاش کنیم مسیر خلق کتاب و
کتاب خوانی و دوست داشتن کتاب و یار
کتاب بودن را بیشتر تسهیل کنیم.

رئیس جمهور دکتر حسن روحانی





جوانه

۴۶

زمستان ۱۳۹۳ / ۱۹۶ صفحه
فصلنامه تخصصی سامان‌دهی
مواد و منابع آموزشی و تربیتی



وزارت آموزش و پرورش
سازمان پژوهش و برنامه‌ریزی آموزشی
دفتر انتشارات و تکنولوژی آموزشی

مدیر مسئول: محمد ناصری
سردبیر: فریبا کیا
شورای برنامه‌ریزی:
بهروز رضایی
دکتر محمود معافی
داوود نجف‌زاده
علاء نوری
محبت... همتی
مدیر داخلی: فریده نورمحمدی
ویراستار: بهروز راستانی
طراح گرافیک: عبدالحمید سیامک‌نژاد
کاریکاتوربست: سعید رزاقی
عکاس:
رضا بهرامی
اعظم لاریجانی
مریم فرحی

نشانی پستی دفتر مجله:
تهران، ایرانشهر شمالی، پلاک ۲۶۶
صندوق پستی ۱۵۸۷۵/۶۵۸۵

تلفن: ۸۸۸۳۹۱۶۶
دورنما: ۸۸۳۰۶۰۷۱
سامانه پیام‌کوتاه: ۳۰۰۰۸۹۹۵۱۸
وبگاه: samanketab.roshdmag.ir
پیام‌نگار: javaneh@roshdmag.ir



۴ یادداشت سردبیر

جشنواره یازدهم: آرمان‌ها، رویکردها، دستاوردها

۶ کتاب و فرهنگ مطالعه در نگاه وزیر آموزش و پرورش

۷ گفت‌وگو

سهام و میزان حضور ناشران آموزشی را افزایش دهید! / پای صحبت حجت‌الاسلام دکتر محمدیان

۱۲ گزارش

هیچ چیزی نمی‌تواند جایگزین کتاب درسی شود!

۱۶ امتیازات جشنواره یازدهم / گزارشی از نشست توجیهی داوران یازدهمین جشنواره

۲۱ جایگاه استانداردها در کتاب‌های آموزشی مناسب / گزارشی از میزگرد ناشران آموزشی و تربیتی درباره «چگونگی فرایند تولید کتاب‌های آموزشی و تربیتی مناسب»

۲۷ گفت‌وگو

کتابخانه‌های آموزشی، زمینه‌ای برای دسترسی مخاطبان به کتاب‌های آموزشی مناسب

۲۸ گفت‌وگو با نویسندگان یازدهمین جشنواره کتاب‌های آموزشی و تربیتی رشد

تفکر پژوهی؛ تفکری مبتنی بر ۲۸ شعر خوب، نیازمند کشف‌های نوست ۳۰ تلنگری برای هویت‌جویی ۳۲ قطره ناچیز چگونه به دریای بی‌کران راه می‌یابد؟! ۳۴ نمایش‌نامه‌های آسان برای اجرا در مدرسه ۳۶ با مشق نیکو زیباتر بنویسیم ۳۹ ارتقای سواد بصری از دوربین مدیریت چشم مخاطب

۴۲ گفت‌وگو با کمیته علمی یازدهمین جشنواره کتاب‌های آموزشی و تربیتی رشد

طبقه‌بندی کتاب‌ها برای دانش‌آموزان و خانواده‌ها

۴۸ گفت‌وگو با داوران یازدهمین جشنواره کتاب‌های آموزشی و تربیتی رشد

جای تعریف بومی تفکر خالی است ۴۸ / ردپای کمرنگ آموزش‌های نوین ۵۰ / نوآوری در آثار مؤلفان گروه شیمی ۵۲ / مؤلفان و ناشران از اهداف برنامه درسی کار و فناوری اطلاع ندارند ۵۴ / هدایت نسل تبلیت به سوی کتاب ۵۶ / که دراز است ره مقصد... ۵۸ / هنر، تشنه نگاه نو ۶۰ / وقتی کتاب‌ها پاسخ‌گوی نیاز معلمان نیستند! ۶۲

۶۴ گفت‌وگو مسئولانه

دکتر حمیدرضا کفایش: برای مخاطب نواندیش و کنجکاو با موج تغییر همراه شوید ۶۴ / مهندس نوید ادهم: حضور بخش غیردولتی در زمینه تولید کتاب‌های آموزشی یک ضرورت است! ۶۷ / مهندس علی زرافشان: مرجع انتخاب کتاب آموزشی نیاز دانش‌آموز و انتخاب معلم است! ۷۰ / مهندس دیمه‌ور: کتاب‌های تست، پاسخ به سؤالات و حل‌المسائل برای دوره ابتدایی سم مهلک هستند! ۷۳ / دکتر مهرداد حمیدی: نشانه‌های خوب: تدوین کتاب درسی برای آموزش تربیت‌بندی و سلامت دانش‌آموزان ۷۶ / سیدنصرتا... فاضلی: به بهره‌گیری از خرد جمعی در مأموریت‌های سازمانی اعتقاد راسخ و عملی داریم! ۷۷ / مهندس صادق صادق‌پور: کتاب‌های مغایر با شاخص‌های آموزشی، همه رشته‌های ما را پنبه می‌کنند ۸۰ / دکتر محمد علی اکبرزاده: حجم زیاد آموزش جای پرورش را تنگ کرده است ۸۲ / دکتر عظیم محبی: سامان‌دهی نیازمند همکاری همه نهادهای فرهنگی و اجتماعی است ۸۴

۸۶ نامزدهای جشنواره یازدهم

جشنواره، کانونی برای درخشش دانشوران و ستارگان / فهرست نامزدهای گروه‌های داوری

۹۴ نقد و بررسی کتاب

جورچینی چهل تکه از قلمرو وسیع آموزش و پرورش ۹۴ / تجربیات زندگی خود را دست‌کم نگیرید ۹۷ / نمایش‌نامه‌ای برپایه ادبیات عامیانه و فرهنگ بومی ۹۸ / نظم نوین یا بی‌نظمی منظم ۱۰۰ / چالش پایان‌ناپذیر ۱۰۳ / نگاهی دیگر به سنت و تجدد ۱۰۴ / چگونه بر اضطراب ریاضی غلبه کنیم؟ ۱۰۷ / این بچه دوست‌داشتنی است ۱۰۸ / یک کتاب تاریخی در حوزه کودک و نوجوان ۱۱۰ / توسعه فرهنگ پژوهش چتری بر ساحت‌های تربیتی ۱۱۲ / غفلت از جنبه‌های نگرشی و مهارتی ۱۱۴ / مطالعات تطبیقی آموزش و پرورش ۱۱۶ / هم‌سو با محتوای آموزشی حوزه مکانیک خودرو ۱۱۸ / کتابی کاربردی با رویکردی روان‌شناختی ۱۲۰

۱۲۱ سوابق علمی-اجرایی و بیانیتهای گروه داوران یازدهمین جشنواره کتاب‌های آموزشی و تربیتی رشد

۱۸۶ فرایند انتخاب ناشران برتر

۱۸۷ بازتاب خبری

جشنواره یازدهم در آینه رسانه‌ها

۱۹۰ مقاله

چکیده‌ای از یافته‌های ارزشیابی میزان موفقیت طرح سامان‌دهی کتاب‌های آموزشی / پژوهش: دکتر محمود شهبایی



جشنواره یازدهم:

آرمان‌ها، رویکردها، دستاوردها

فریبا کیا

به یاری خداوند، امسال یازدهمین جشنواره کتاب‌های آموزشی و تربیتی را برگزار می‌کنیم؛ با کوله‌باری از تجارب ارزشمند و دستاوردهای گران‌قدر، و با خاطراتی شیرین و تلخ از همراهی یاران و دشواری مسیری که پیمودیم. امروز با نگاه به راه رفته بر خود می‌بالیم و خوش‌حال از آنیم که به همت و درایت رهروان و آغازگران این راه مقدس، بوستانی امیدبخش و وسیع برای همدلی و همراهی اهل فرهنگ و قلم و اندیشه فراهم آمده و کانونی منسجم برای مشورت و تلاش در این عرصه ایجاد شده است. کوشش ایثارگرانه همکارانمان زمینه‌ای را ایجاد کرد تا اندیشمندان، مؤلفان و ناشران روزبه‌روز با گام‌هایی مصمم‌تر برای یاری به آموزش و پرورش ترغیب شوند و مجدانه برای تعلیم و تربیت نونهالان و نوباوگان به همراهی ما بشتابند.

آمارها و شواهد تجربی و عینی نشان می‌دهند که همراهان اندکمان در شروع این طریق دانشورانه، هم‌اکنون به خیلی از فرهنگ‌دوستان فرزانه در حوزه‌های گوناگون علمی و کارشناسی افزایش یافته‌اند. بر این همراهی افتخار می‌کنیم و معتقدیم که این برکت به یمن تلاش اصحاب اندیشه و پایداری عزیزان حوزه ترویج و سامان‌دهی منابع آموزشی و تربیتی حاصل شده است. ما بر این باوریم که برپایی جشنواره، فضای باشکوه تعامل، گفت‌وگو و اندیشه‌ورزی به‌منظور چگونه اندیشیدن فرزندانمان است. بر این نظریم که جشنواره کانونی برای تقدیر و بزرگداشت دانشوران و ستارگانی است که همت خود را برای نورافشانی بیشتر در آسمان تعلیم و تربیت کشور صرف کرده‌اند.

جشنواره فرصتی است برای بازاندیشی و نو شدن، فرصتی برای ارزیابی و بازبینی آنچه شد و آنچه باید بشود. کانونی برای بررسی و تحلیل داشته‌ها و سرمایه‌هاست. جشنواره، جلوه‌ای از تلاش‌های انجام شده است. محفلی ذی‌قیمت است برای طراحی چشم‌انداز و دشواری‌های پیش‌رو.

برپایی جشنواره زمانی است برای تمرکز بر اطلاع‌رسانی بیشتر؛ هم‌صدایی و هم‌نوایی آموزش و پرورش با ناشران و رسانه‌ها. شکوهمندی جشنواره فرصتی فراهم می‌آورد تا ناشران به تولید کتاب، و مردم و مخاطبان به مطالعه و کتاب‌خوانی تشویق شوند و برای استفاده از کتاب‌های مناسب و استاندارد، با آگاهی و حساسیت بالاتری عمل کنند.

جشنواره فضای مناسبی است که می‌تواند به هم‌راستایی و تقریب فرایند تولید، توزیع و مصرف منابع تربیتی استاندارد کمک کند و نظام آموزشی را برای بهبود وضعیت آموزشی و ترویج فرهنگ اندیشه و پرسشگری یاری رساند.

«دفتر انتشارات و تکنولوژی آموزشی»، با بهره‌گیری از اندوخته‌های پیشین، رویکردها و سرفصل‌های جدیدی را در سال ۱۳۹۳ مدنظر قرار داده است. معلمان بیشتری به تولید آثار استاندارد ترغیب شدند و جایگاه معلمان در فرایند تألیف، بررسی و داوری آثار تقویت شد. فضای تعامل و گفت‌وگوی بیشتری برای هم‌راستایی صاحبان کتاب و دانش با نظام آموزش و پرورش رسمی کشور به وجود آمد و برای اولین بار امکان ورود، رقابت و ارزیابی کتاب‌های داستانی و موادی که به‌طور غیرمستقیم اهداف نظام آموزشی را دنبال می‌کنند، ایجاد شد. همکاری عمیق‌تری با دفاتر و واحدهای طلایه‌دار تدوین و تألیف کتاب‌های درسی در حوزه آموزش عمومی و فنی و حرفه‌ای به عمل آمد و مدیران محترم این دفاتر در شورای سیاست‌گذاری و تصمیم‌گیری، و کارشناسان و مؤلفان کتاب‌های درسی در عرصه تدوین شاخص‌ها و ملاک‌ها، و همچنین ارزیابی و داوری آثار رسیده به دبیرخانه، حضور و مشارکت فعال داشتند.

توجه مضاعف برای تطابق کتاب‌ها و آثار تولیدی با اسناد تحولی، سیاست‌های کلی فرادست، و همچنین حوزه‌های یازده‌گانه یادگیری، از دیگر رویکردهای مدنظر بود. تلاش شد تا منابع استاندارد و برگزیده، علاوه بر دارا بودن ملاک‌هایی چون دقت در صحت علمی، روزآمدی محتوا و جذابیت، با نیازهای امروز و آینده جامعه متناسب باشند و در آن‌ها ویژگی‌های سنی و فرهنگی مخاطبان مورد توجه قرار گیرد. از همه مهم‌تر، این منابع در مسیر تحقق تربیت مطلوب و ساحت‌های تعریف شده در سند تحول بنیادین و برنامه درسی ملی تهیه شده باشند.

حمایت مادی و معنوی افزون‌تر از ناشران و برگزیدگان، راه‌اندازی «پخش مدرسه» برای توزیع مناسب آثار استاندارد در مدارس و تکمیل حلقه تولید، و سامان‌دهی توزیع و مصرف و همچنین معرفی دقیق‌تر و وسیع‌تر منابع تربیتی مناسب در کتاب‌های درسی، از دیگر سیاست‌های این حوزه بوده‌اند که با هدف دسترسی آسان‌تر خانواده‌ها به کتاب‌های مناسب مدنظر قرار گرفته‌اند. امید می‌رود اجرای همه این موارد به تکمیل فرایند تولید و مصرف کتاب مناسب، کیفیت، کمیت و سرعت بیشتری ببخشد.

با درایت و همکاری واحدهای ستادی، به‌ویژه معاونت‌های آموزش ابتدایی و متوسطه، و اهتمام ویژه پرورشی و فرهنگی، بخشی از بودجه مدارس به تهیه کتاب و تجهیز کتابخانه‌های مدارس تخصیص یافت، ارتباط با مؤسسات انتشاراتی برای تبادل نظر و معرفی ظرفیت‌ها و انتظارات متقابل به مناسبت‌های متفاوت توسعه پیدا کرد و با مشارکت فعال مدیریت سامان‌دهی در «شورای سیاست‌گذاری و اجرایی برپایی پنجاه هزار نمایشگاه در پنجاه هزار مدرسه»، ارتباط و تعامل عمیق و تعریف‌شده‌ای با دیگر واحدهای مربوط به کتاب و کتاب‌خوانی در حوزه آموزش و پرورش ایجاد شد. بی‌شک استمرار این روند می‌تواند به هم‌افزایی توانایی‌ها و بهره‌گیری متقابل از ظرفیت‌ها در مسیر تسهیل حصول هدف ترویج کتاب مناسب و سامان‌دهی منابع آموزشی و تربیتی بسیار مفید و سازنده بینجامد.

خوش‌بختانه با این تلاش‌ها، نسبت کتاب‌های استاندارد در رشته‌ها و زمینه‌های گوناگون علمی، حرفه‌ای، هنری و آموزشی، در روندی ۱۵ ساله و از سال ۱۳۷۸ تاکنون، از ۱۸ درصد کتاب‌های بررسی شده در این سال‌ها، علی‌رغم لزوم رعایت ملاک‌های بیشتر و دقیق‌تر و ارتقای استانداردهای کارشناسی، به ۵۸/۵ درصد افزایش یافته است. ارتقای این بیشتر کتاب‌های استاندارد نیازمند اطلاع‌رسانی هر چه بهتر، تقویت سیاست‌ها و رویکردهای گفته‌شده، تفاهم بیشتر با مؤلفان و ناشران، و تنظیم درخواست‌های خانواده‌ها و مصرف‌کنندگان است.

در پایان برگزاری یازدهمین جشنواره کتاب‌های آموزشی و تربیتی، دبیرخانه سامان‌دهی منابع آموزشی و تربیتی مراتب تشکر خود را از همه همراهان و اندیشه‌ورزانی که در طی این مسیر پیچیده و دشوار، ما را یاری کرده‌اند، اعلام می‌دارد. در اینجا از همه اصحاب قلم و اندیشه دعوت می‌کند، از طریق تعامل با سازمان پژوهش و برنامه‌ریزی آموزشی و دفتر انتشارات و تکنولوژی آموزشی، به هم‌گرایی نظرات و هم‌افزایی علمی و تجربی تلاشگران این عرصه کمک کنند تا جشنواره‌های آتی با کیفیتی بالاتر و در عرصه‌ای وسیع‌تر برگزار شوند.



کتاب و فرهنگ مطالعه در نگاه وزیر آموزش و پرورش

● وزارت آموزش و پرورش در دولت یازدهم به دنبال مشارکت‌پذیری و مشارکت‌جویی در کارهای خود است تا بتواند امور فرهنگی را در آموزش و پرورش نهادینه کند.

● طبق بند ۶/۱ سند تحول بنیادین، ایجاد و توسعه واحد اطلاعات و منابع آموزش و پرورش در سطح مدرسه، مانند کتابخانه و تجهیز آن و آزمایشگاه‌ها در مدارس امری ضروری است. و یکی از کارهایی که به دنبال آن هستیم، تأسیس کتابخانه‌های کلاسی به‌خصوص در مدارس ابتدایی است تا با همکاری معلمان، فرهنگ مطالعه را تقویت کنیم و سرانه مطالعه کتاب را بالاتر ببریم. البته وجود کتابخانه لازم است، اما مهم‌تر از آن کتابخوانی است.

● وجود کتاب و کتابخانه در مدارس برای دانش‌آموزان نیازمند سازوکار اجرایی و امکانات است و اگر فراهم نشود نمی‌توانیم به اهداف خود دست یابیم؛ بنابراین با تهیه امکانات باید نسل آینده را کتابخوان تربیت کنیم.

● ما به دنبال تعلیم و تربیت تک بعدی نیستیم؛ مطالعه و دانش‌اندوزی و استفاده از دانش لازمه‌اش انس با کتاب است و فرهنگ مطالعه و تحقیق باید در وجود دانش‌آموزان نهادینه شود.

● ذکر ۲۵۵ بار واژه کتاب، ۵۸۲ بار واژه علم، ۲ بار واژه قلم و ۳ بار واژه اقرأ در قرآن کریم، نشان توجه مکتب اسلام به خواندن، نوشتن و علم‌آموزی است.

● یکی دیگر از مسائل مهم بالا بردن فرهنگ مطالعه در دانشجو - معلمان است. همچنین برای بالا بردن سطح مطالعه فرهنگیان در ارزشیابی‌ها این نکته دیده شده است.

سخنان وزیر محترم آموزش و پرورش
به مناسبت هفته کتاب - آبان ۱۳۹۳



پای صحبت حجت‌الاسلام دکتر محمدیان
معاون وزیر و رئیس سازمان پژوهش و برنامه‌ریزی آموزشی

سه‌م و میزان حضور

ناشران آموزشی را افزایش دهید!

فرزانه‌بنی هاشمی‌نژاد

روی‌کرد دفتر در توجیه به حوزه پیش‌دبستانی و ایجاد خطی ویژه برای پرداختن هدفمند به این حوزه پایه و تأثیرگذار هم روی‌کردی درست و با اهمیت است که به نظر می‌رسد، باید در همهٔ زمینه‌ها از جمله داستان، کار و فناوری، آداب زندگی و بقیهٔ موضوعات مورد نظر برای آن برنامه‌ریزی و تولید محتوا شود. ناشران را تشویق کنید تا نقش فعال‌تر و مؤثرتری در اصل کار سامان‌دهی منابع مکتوب و مواد آموزشی و تربیتی داشته باشند و سهم آنان را در کارها و برنامه‌ها افزایش

دهید. من عمیقاً اعتقاد دارم که ناشران ما و به‌خصوص ناشران آموزشی کسانی هستند که حتماً دغدغهٔ فرهنگ و جامعه خود را دارند که در این وادی پرمشغله و سخت و در عین حال با چشم‌انداز درامدزایی نه چندان سودآور پا گذاشته‌اند و در طول همهٔ این سال‌ها و ۱۰ دوره‌ای که از برگزاری جشنوارهٔ کتاب‌های آموزشی می‌گذرد، همراه و هم‌پای آموزش و پرورش، عملیاتی شدن کار بزرگی چون «سالم‌سازی فضای نشر آموزشی» را وجههٔ

اشاره

رئیس سازمان پژوهش و برنامه‌ریزی آموزشی در آستانه برگزاری یازدهمین جشنواره کتاب‌های آموزش و تربیتی رشد، یکبار دیگر بر حمایت این سازمان از ناشران آموزشی متعهدی که سرمایه و منابع مادی و معنوی خود را صرف تولید کتاب‌های مناسب و استاندارد می‌کنند، تأکید کرد.

حجت‌الاسلام دکتر محمدیان با انتقاد از سری‌دوزی‌های فرهنگی، برخی آثار منتشره را برای مصرف‌کنندگان بسیار زیانبار دانست اما در عین حال رویکرد وزارت آموزش و پرورش در مواجهه با این آثار را ترغیبی و هدایت‌کننده می‌خواند.

در این گفت‌وگو فریبا کیا معاون سازمان‌دهی مواد و منابع آموزشی و تربیتی دفتر انتشارات و تکنولوژی آموزشی نیز گزارشی از برنامه‌ها، سیاست‌ها و اقدامات اجرایی این دفتر در جهت بهبود تعامل با ناشران و حوزه‌های مختلف ستادی و مشارکت‌جویی آنان در تدوین و اجرای استانداردها ارایه کرد.

چرا سازمان پژوهش و برنامه‌ریزی آموزشی، تلاقی خود با ناشران را کجا و چگونه می‌بیند؟

○ ابتدا عرض کنم که تعامل با دفاتر و بخش‌های گوناگون سازمان و وزارت آموزش و پرورش و بخش‌های مرتبط در خارج از این مجموعه، کار ارزشمند و مهمی است که باید تعمیق پیدا کند. ما باید به این سمت و سو برویم که همهٔ کسانی که در این موضوع نقشی دارند، به واقع احساس کنند که در برگزاری جشنواره سهیم هستند. اینکه به برنامهٔ درسی ملی توجه و اهتمام داشته‌اید، نشان از ژرفاندیشی و برنامه‌ریزی درست و هوشمندانه در دفتر انتشارات و تکنولوژی آموزشی است. اسناد تحولی و از جمله «سند تحول بنیادین آموزش و پرورش» و «برنامهٔ درسی ملی»، همواره باید چون تابلویی راهنما در معرض نگاه و توجه کارشناسان و حرفه‌ای شما و همهٔ دوستان مؤثر در این کار مهم باشند.





عمل و در اولویت برنامه‌های کاری خود قرار داده‌اند.

چرا شما سیاست‌ها و خط‌مشی‌های آموزش و پرورش را چگونه به ناشران آموزشی اعلام می‌کنید؟

من به نظارت شدداد و غلاظ در حوزه کارهای فرهنگی و آن هم برای کسانی که خود دغدغه کار فرهنگی و علمی دارند، معتقد نیستم و اساساً می‌گویم که نوع نظارت ما در این حوزه باید از همین جنس کارهای جشنواره‌ای باشد. به این مفهوم که ما وقتی کار خوب و مناسب را در رخدادی شفاف و روشن، مانند یک جشنواره حرفه‌ای و علمی، معرفی و تشویق می‌کنیم، به نوعی کارهای ضعیف و یا احیاناً نامناسب این حوزه را هم که به لحاظ معیارها و شاخص‌های استاندارد همین حوزه مورد اعتنا واقع نشده‌اند، مشخص می‌کنیم و در این مجموعه اقدامات می‌تواند به شکل‌گیری درست و معطوف به هدف بازار کتاب‌های آموزشی مناسب منجر شود. مفهوم این حرف آن است که حمایت از کار فرهنگی در گرو ایجاد بازار برای این نوع از تولیدات است و در چنین کارهایی، موضوعی مانند تزریق پول و دادن یارانه، راه اساسی و چاره برطرف کردن اصل مشکل نیست.

چرا به نظر شما جشنواره رشد چگونه می‌تواند در انتقال این سیاست‌ها نقشی ایفا کند؟

نکته اول این است که امروزه بازار انبوه‌سازی ترویج پیدا کرده و دنیای امروز به نوعی دنیای کمیت است. در همه انواع تولیدات همه می‌خواهند تولید انبوه داشته باشند که البته چنین تولیدی می‌تواند صرفاً اقتصادی بیشتری هم داشته باشد و به تأمین اهداف اقتصادی آن‌ها هم کمک کند. این در حالی است که مصرف‌کننده اصولاً نمی‌تواند انبوه مصرف کند و به دنبال به‌گزینی است، و البته همه کس توانایی به‌گزینی را ندارد. اما جشنواره‌ای مانند جشنواره کتاب‌های آموزشی و تربیتی رشد به‌گزینی هدفمند و مستمر در این حوزه کمک می‌کند تا مخاطب و خواننده و مشتری کتاب‌های آموزشی بتواند با حداقل تلاش، اثر مورد نظر خود را با حداکثر اطمینان و راحتی خیال به‌دست آورد. یعنی جشنواره با به‌کارگیری نیروهای متخصص و آگاه از شاخص‌ها و معیارهای کتاب‌های مناسب، نقش مشاوره امین و راهنمایی آگاه را دارد. از سوی دیگر، این به‌گزینی به سلامت میدان رقابت در این حوزه و شفاف‌سازی اصول و اعلام شاخص‌های استاندارد کمک می‌کند تا کار سره از ناسره و کار مناسب از نامناسب تشخیص داده شود و معین گردد.

به‌گزینی مزبور در ساحتی دیگر، از به وجود آمدن رانت و نهادینه شده آن در این حوزه هم جلوگیری می‌کند. این موضوع قبلاً هم مورد تأکید بوده است و امسال هم دوباره باید در جشنواره یازدهم اعلام شود که ما ناشران آموزش و پرورش را هم به‌گزینی می‌کنیم. آثاری که به دبیرخانه جشنواره می‌رسند، حتماً آثار دارای حداقل‌های انتشار در این زمینه هستند که مجوز انتشار گرفته‌اند. اما از نگاه ما این آثار دارای درجه و رتبه‌های متفاوت و

متنوعی هستند و تنها آثار منتشر شده در مطابقت با شاخص‌ها و ملاک‌هایی که قبلاً آموزش و پرورش به ناشران اعلام کرده است، می‌توانند در این بازار رقابت علمی حاضر شوند و با روش‌هایی شفاف و قابل دفاع، به‌عنوان آثار مناسب گزینش و در قالب ملاک‌ها و شاخص‌هایی که نشانگر رتبه و جایگاه آن در مجموعه آثار مناسب این جشنواره هستند، جایگاه خاص و ویژه‌ای را به خود اختصاص دهند و از پشتیبانی و حمایت‌های اعلام شده از سوی آموزش و پرورش برخوردار شوند.

مخاطب ما انتظار دارد که این جشنواره در سیر تکمیلی و اهداف توسعه‌ای خود، بتواند از مرز معرفی کارهای کم اثر عبور کند و بدون هیچ اغماضی، کارهای مخرب و غیرسازنده را معرفی و اعلام کند. من اعتقاد دارم که بعضی از تولیدات حوزه نشر آموزشی هم از جنس سری‌دوزی هستند. یعنی خیلی با مخاطب و نیازهای اصیل او کاری ندارند. می‌خواهند با تولید آنچه وافی به مقصود خودشان است، کتابی را تولید کنند و با اغواگری مخاطب را بفریبند و کالای خود را بفروشند تا به منافع کم ارج و قرب خودشان به لحاظ محتوایی برسند.

در حوزه نشر آموزشی هم وجود آثار بدون محتوای مناسب و یا احیاناً دارای محتوای مخرب، شبیه غذاهای فست‌فودها و مراکز غذاهای فوری و آماده است که تنها شکم را پر و اشتها را کور می‌کند. و بیشتر از آنکه انرژی و کالری لازم را برای مشتری فراهم کند، دخل و حساب بانکی فروشنده را فربه می‌کند. باید مجدانه و قاطعانه از بروز و ظهور ریشه‌های منجر به سرطان آموزشی از ناحیه چاپ و انتشار این آثار در مرکز آموزشی و بین خانواده‌ها جلوگیری شود. چاره اساسی این کار دادن آگاهی و آموزش به جامعه، خانواده، دانش‌آموزان و معلمان است تا اساساً خود را در معرض چنین ابتلائی که از ابتدا نتیجه مخرب آن‌ها روشن است، قرار ندهند و اساس این دکان و گیشه سود محور و فارغ از اخلاق و مروت را از ریشه بر کنند.

در این میان، اگر شما در دبیرخانه این طرح و در کار انتخاب، گزینش و اعلام آثار برتر و مناسب خوب کار کنید، اعتماد مشتری را جلب خواهید کرد و این به‌گزینی و انتخاب آثار مناسب و مؤثر مهلک‌ترین ضربه‌ای است که می‌تواند ریشه سرطان فرهنگی را در زمینه نشر کتاب‌های مخرب آموزشی بخشکاند. این مشکل و بیماری که زمینه و بافت فرهنگی دارد، جز با کار فرهنگی قابل درمان نیست. البته چنین کاری اهداف بلند، صبر و حوصله و جلب اعتماد و اطمینان مخاطب و مشتری را نیاز دارد. جلب اطمینان و اعتماد مخاطب که می‌تواند از طریق درج نشانی خاص مبنی بر تأیید سلامت و مفید بودن یک اثر صورت گیرد، در آینده‌ای نزدیک باعث توسعه و گسترش آثار مناسب و موجب از میدان به در شدن آثار ضعیف و احیاناً مخرب در این حوزه خواهد شد.

چرا در این زنجیره‌ای که شما می‌فرمایید و از تولیدکننده شروع و به مشتری ختم می‌شود، سازمان شما

وزارت آموزش و پرورش نقش و حکم مغز افزار موضوع را دارند و این سازمان جایگاه و هسته اصلی شکل گیری خوراک اصلی برای مخاطبانی است که از آن‌ها نام بردیم. بفرمایید که این مغز افزار نظام آموزشی تا چه حد دغدغه توجه به منابع غیر درسی را در نظام آموزشی ترویج می‌دهد؟ چون یکی از معضلات و سؤالات اصلی این است که اگر بسیاری از خانواده‌ها و یا دانش آموزان به سوی منابع کمک درسی رفته‌اند، شاید یک دلیل همین تحمیل حجم زیاد کتاب‌های درسی و عدم درک و آمادگی کافی مخاطب برای مواجهه با آزمون‌ها و امتحاناتی باشد که جزء ناگزیر این سیستم هستند. در برنامه‌ریزی‌هایی که در این سازمان صورت می‌گیرد، چه قدر ظرف توجه به آموزش‌های غیر رسمی چه در بعد آموزشی و چه در بعد تربیتی فراهم می‌شود؟

○ ما در سیاست‌های جدید و برنامه‌های تحولی به دنبال آن هستیم که همه محتوای خود را بر محور و هسته آموزشی تعقل و تفکر سامان دهیم. یعنی در حال حاضر و در برنامه درسی ملی، اولین عنصری که ما خودمان را در رویکرد شکوفایی فطرت بدان متعهد می‌دانیم، «عنصر تعقل» است. حتی عنصر ایمان حول محور تعقل مورد توجه قرار گرفته است. این هسته اصلی تعقل که با ایمان پوشیده می‌شود و قدسیت پیدا می‌کند، علم، عمل و اخلاق را به همراه می‌آورد که در واقع این همان مفهوم «عقلانیت محوری» است. لذا معنا و مفهوم عقلانیت محوری در آموزش، فعال کردن عقلانیت است.

در برنامه‌های تربیتی هم که امسال دوستان به انجام آن اهتمام کرده‌اند، آموزش «پژوهش مینا» مورد توجه و اعتنا بوده که بر بستر تربیت جاری و ساری شده است. یعنی دروندادهای آموزشی ما بر مبنای پژوهش انتخاب و بر بستر و یا فرایند فرهنگی برای بروندادهای تربیتی سامان دهی می‌شوند. لذا وقتی که چنین شد، آموزش به معنای مستقیم‌گویی، مستقیم‌خوانی و یا تعلیم می‌تواند در خدمت تربیت و رشد و شکوفایی فطرت و برنامه‌های آموزشی و تربیتی قرار گیرد. به عبارت دیگر، ما الان به دنبال آن هستیم که از پرورش و یا رشد کاریکاتوری دانش آموزان و همان دغدغه‌ای که شما هم به نوعی در سؤال خودتان به آن اشاره کردید، جلوگیری کنیم تا او بتواند به شایستگی‌های لازم در همه ساحت‌های تربیتی و آموزشی دست پیدا کند.

دانش آموز خوب در چنین نگاهی، دانش آموزی است که بتواند احساسات و عواطف خود را بروز دهد و هر جا لازم بود، آن را کنترل کند، هم بتواند هیجانات دوران سنی خود را متبلور سازد و هم هر جا لازم بود آن‌ها را کنترل کند. هم از سلامت جسمی و روحی و عقل معیشت و معاش برخوردار باشد و هم با خودکنترلی، مسیر رشد خود را به سوی تعالی و به‌گزینی و به‌شدن طی کند. هم در محیط اجتماعی بتواند تعامل داشته باشد و هم در محیط خانواده بتواند با آرامش زندگی کند. یعنی در چنین نگاهی به همه ساحت‌های وجودی دانش آموز و توانایی‌هایی که باید در

دوران تحصیل کسب کند، تا فرد مفید و مؤثری برای خود و جامعه‌اش باشد، توجه و اهتمام شده است. با چنین نگاهی، اگر دانش آموزی دیپلم بگیرد و همه نمراتش هم ۲۰ باشد، اما نتواند با دوستانش کنار بیاید و یا فرد مفید و مسئولی برای جامعه خودش باشد، تربیت نشده است.

دانش آموز باید در مدرسه به مجموعه این صفات که ما در برنامه درسی ملی به آن‌ها شایستگی‌های پایه (که امتزاجی از شایستگی‌های ایمانی، عقلانی، علمی و اخلاقی هستند) متصف شود، تا ما بتوانیم ادعا کنیم آموزش و پرورش در کارش موفق و تأثیرگذار بوده است. لذا هر تولید محتوایی اعم از کتاب، مقاله، مجلات و هر فعالیت جانبی دیگری هم باید در همین راستا و هم‌سو با این اهداف و شایستگی‌ها باشد تا محصول نهایی بتواند همان چیزی شود که در برنامه‌های اصولی و اساسی قصد کرده‌ایم. در این میان همه باید به کمک بیایند و دستگاه آموزش و پرورش را به مثابه دستگاهی تربیتی- فرهنگی ببینند. قبلاً هم اشاره کردم که آموزش‌ها دروندادهایی هستند که در بستر فرهنگ و

تربیت به واقعیت می‌انجامند. در همین ارتباط انتظار ما این است که همکاران ما در ارزیابی آثار رسیده به این شاخص‌ها و معیارها و وجود آن‌ها در محتوای آثار انتخابی توجه داشته باشند تا آنچه که در خصوص کتاب‌های غیر درسی مورد اشاره و انتظار شما هم هست، تحقق پیدا کند.

حالا و در زمانه‌ای که دیگر متن، نوشته و دانش در اختیار همگان است، موضوع مهم و اصلی نحوه نگاه و پردازش این دانش و تهیه محتوایی است که بتواند به آموزش و تربیت منجر شود و به همان انسان صالحی بینجامد که در اسناد تحولی و بالادستی آموزش و پرورش قصد شده است. بخش زیادی از این همه حساسیت و توجه به متون غیر درسی و اراده برای سامان‌دهی این منابع به دلیل همین ضرورت‌ها و نیازهای پیش‌رو و اساسی و اصولی است.

چوناً حالا اینجا با چنین نگاه‌های آرمانی، این سؤال پیش می‌آید که: این صحبت‌ها، آرزوهای ما هستند و یا نه، آن چیزی هستند که در سر داریم و برای تحقق آن برنامه‌ریزی کرده‌ایم.

○ هر دو! یعنی این‌ها هم آرزوهایی هستند که ما برای فرزندانمان داریم و هم در عمل به سمت تحقق آن‌ها در حال حرکت هستیم. مفهوم این حرف آن است که وقتی همکاران من دارند کتابی برای پایه اول ابتدایی طراحی می‌کنند، در واقع بخشی از این آرزوها در آثار، منابع و محتوای تولید شده متبلور می‌شود. حالا این موضوع وقتی جای خوش حالی و خرسندی بیشتر دارد که من و همکارانم در مدرسه شاهد حضور دانش آموزی باشیم که او

مخاطب ما انتظار دارد که این جشنواره در سیر تکمیلی و اهداف توسعه‌ای خود، بتواند از مرز معرفی کارهای کم اثر عبور کرده و بدون هیچ اغمازی، کارهای مخرب و غیر سازنده را معرفی و اعلام کند



هم همین احساس را داشته باشد و خودش را با همهٔ مشخصات سنی کودکی، نوجوانی و جوانی همانی ببیند که با ندای فطرت می‌خواهد آن باشد.

با چنین نگاهی امروز به‌دنبال دانش‌آموزی نیستیم که بتواند به سؤال من پاسخ دهد، بلکه به‌دنبال دانش‌آموزی هستیم که بتواند از من در مورد آنچه خودش می‌خواهد، سؤال کند و جوهرهٔ وجودی ناشی از کمال درون خود را به رخ بکشد. این همان مرز تلاقی آرزوها و تحقق آرمان‌هاست که می‌تواند به تولد و بالندگی دانش‌آموزان جامع‌الاطراف و شایسته در نظام آرمانی آموزش و پرورش جمهوری اسلامی ایران منجر شود.

چوایه اما با همهٔ این اوصاف به نظر می‌رسد که ما در تعریف مفهوم استاندارد هنوز خیلی وحدت رویه و شاخص‌های روشنی نداریم. انگار بخشی از اشکال و گره کار همین تدوین و اعلام این استانداردها برای رسیدن به رویه‌ای واحد و حرکت به‌سوی اهداف مشترک و اصولی است. برنامه و راه رسیدن به این استانداردها در چشم‌انداز شما چیست؟ این موضوع از دو جهت، یعنی داشتن تصویری مشترک نزد همگان و داشتن الگویی معین برای ارزشیابی آثار، اهمیت دارد و می‌تواند طرح سامان‌دهی کتاب‌های آموزشی را به سرانجامی مطلوب و مورد نظر برساند.

○ بله! این نگاه و تصور درستی است و بخش زیادی از هم و غم همکاران ما در دبیرخانهٔ طرح سامان‌دهی کتاب‌های آموزشی و

تربیتی روی همین موضوع متمرکز است. خوش‌بختانه در همه حوزه‌ها استانداردهایی تعیین و ابلاغ شده‌اند که شاید به بازنگری، تکمیل و توسعه نیاز داشته باشند. البته ممکن است که در بعضی حوزه‌ها، مانند شعر و ادبیات، این استانداردها خیلی قطعی، یقینی و مورد توافق همگان نباشند که باید در آنجا به اجماع حداکثری بسنده کرد. بحث‌های نظری اساساً مانند علوم دقیقه نیستند که بتوان برای آن‌ها وزن و ترازویی معین قائل شد. به همین دلیل هم ما تاکنون به اطلاقی مطلق که بتوانیم بگوییم همین است و جز این نیست، نرسیده‌ایم. ولی تلاش می‌کنیم که با استفاده از توان کارشناسی و حرفه‌ای و خرد جمعی موجود در جامعه و از جمله ناشران آموزشی، به ملاک‌ها و استانداردهای قابل قبولی برسیم.

چوایه البته قصد من از طرح این سؤال و تلاش برای رفع ابهام در این زمینه، تنها محدود به محتوا نیست، بلکه می‌خواهم نظر شما را در این مورد هم که برخی می‌گویند کتاب کمک آموزشی و کمک درسی برای مثلاً دورهٔ ابتدایی معنا و مفهومی ندارد، چیست؟

○ نه! ما چنین نگاهی نداریم که بگوییم مطلقاً این‌گونه کتاب‌ها برای مقطع سنی و دورهٔ تحصیلی خاصی ممنوع است. ما با منابع غیراستاندارد مخالفیم. در حال حاضر در ایران به دلیل تمرکز نظام آموزشی، محتوا را به‌صورت ملی تولید می‌کنیم. آموزش و پرورش در کل کشور براساس یک سلسله ویژگی‌های مشترک، محتواهای واحدی را برای همهٔ دانش‌آموزان تهیه و تولید می‌کند و تأکید آن بر مشترکات بیشتر از تفاوت‌های فردی است. البته که



آموزش و پرورش فعال و جامع باید بتواند پاسخ‌گوی نیازهای فردی و متفاوت همه مخاطبان باشد. اما ما الان داریم از وضعیت موجود و الزامات آن صحبت می‌کنیم. نمی‌توانیم بدون توجه به واقعیت‌ها و جریان جاری فعلی بحث‌ها را پیش ببریم با وجود اینکه همیشه متوسط استعدادها، پاسخ‌گوی همه نیازهای مخاطبان نیست، ما فعلاً به دلیل ذات نظام آموزشی متمرکز، میانگین متوسط استعدادها را مورد توجه قرار می‌دهیم. البته معنای این حرف آن نیست که ما به این واقعیت‌ها بی‌توجهیم. اتفاقاً کاری مثل سامان‌دهی و تعیین استاندارد برای کتاب‌های آموزشی نشان از این دارد که می‌خواهیم با انتشار این منابع، به کسانی که نیاز بیشتری به آموزش دارند، کمک کنیم تا سطح سواد خود را ارتقا دهند. کسانی هم که مواد بیشتری برای درک مطلب نیاز دارند، به منابع مطمئن و مناسبی دسترسی داشته باشند.

تعبیر من از آنچه که ما به عنوان کتاب‌های به اصطلاح کمک آموزشی و کمک درسی با آن مخالفیم، آن سخن و موضعی است که با انتشار آثار می‌خواهد به مخاطب بگوید من به جای تو فکر می‌کنم و برایت می‌نویسم. تو تنها بخوان و تکرار کن و نمره بگیر و دیگر هیچ. یعنی آثاری که طوطی وار خواندن و بعد هم فراموش کردن را ترویج می‌کنند، مورد اشکال هستند و ما به دلیل مسئولیتی که در نظام رسمی آموزش و پرورش نسبت به دانش‌آموزان بر عهده داریم، با آن مخالفیم.

این در حالی است که معتقدیم، در فرایند یاددهی-یادگیری، تفکر، خلاقیت، تمرین و تکرار ضرورت دارد و هر خوراک آماده و کم‌ارزشی که مانعی برای این شاخص‌ها باشد، غیر کارآمد، مخرب و آسیب‌زاست و باید از انتشار و تکثیر آن در مدارس و در میان دانش‌آموزان جلوگیری شود. البته چنین کاری فقط برای دانش‌آموزان نیست. گاهی روش تدریس‌هایی نوشته می‌شوند که می‌خواهند همان شیوه آماده‌خوانی و سهل‌گیری را در میان معلمان هم رواج دهد. اینکه خداوند به پیامبرش می‌فرماید هر شب بگو «رب زدنی علما» یک معنایش این است که معلم هم به عنوان یک رهبر و راهنما برای دانش‌آموزانش، همواره باید سواد، دانش و روش تدریس خود را تازه و به روز کند. با چنین نگاهی، انتشار کتاب‌های روش تدریس معلمان به روشی خشک و ثابت، حکم همان کتاب‌های کمک آموزشی مخرب را دارد و باید جلوی آن‌ها را با انتشار کتاب‌های مناسب و رقابتی قوی و با محتوا گرفت.

چونچه؟ بفرمایید که از نگاه شما به عنوان یک متخصص و کسی که مسئولیت مهمی را در حوزه تولید و انتشار کتاب‌های درسی بر عهده دارید، مهم‌ترین خلأ ما در تولید کتاب‌های غیر درسی چیست؟

○ من نمی‌گویم که در حال حاضر کتاب غیر درسی و آموزشی خوب کم است. بر عکس اعتقاد داریم که این کتاب‌ها به قدر کفایت موجود هستند. آنچه که ما در حوزه مطالعه کم داریم، عادت به مطالعه کتاب خوب است. باید به دنبال این باشیم که با همکاری و همدلی و تولید آثار مفید و جذاب این عادت خوب

ایجاد شود. البته شاید شما همین الان برگردید و در این خصوص بگویید، پس خلائی وجود دارد! بله من هم موافقم و اعتقاد دارم، ما در خصوص آثار و کتاب‌هایی که بتوانند مزه کتاب خوب را به دانش‌آموزان ما بچشانند، خلأ داریم.

برای رفع نسبی چنین خلائی می‌توان برخی متون درسی را به صورت متون داستانی و ادبی تدوین و ارائه کرد. یعنی وجود این خلأها نشان از بسته بودن راه ندارد و اتفاقاً همین هم فکری، هم‌آیی و هم‌داستانی ما و ناشران آموزشی در بعد محتوا و تعاملات حرفه‌ای می‌تواند چنین مسیرهایی را بگشاید و خلأهای موجود را در سایه همکاری و هم‌فکری کاهش دهد و یا برطرف کند. مثل کتاب «بلوهر و یوذاسف» که در سنت علمی ما هست و یا مثل کتاب عرفانی «شیخ صنعان و دختر ترسا» که کتابی آموزشی است، اما در قالب یک منظومه شعری آمده است. البته اروپاییان در این زمینه از ما بیشتر کار کرده و آثار متنوع‌تری منتشر کرده‌اند.

چونچه؟ آقای دکتر، به نظر شما آیا کتاب‌های تألیفی شما از آن چابکی و پویایی لازم که مورد انتظار مخاطب و پاسخ‌گوی نیازهای امروز او باشد، برخوردار هستند؟

○ باید عرض کنم، ما به قدر کفایت متخصص مجرب و کارشناس متبحر برای تدوین کتاب‌های درسی در همه حوزه‌های موجود نداریم. شاید بتوان گفت که

دانشگاه‌های ما نسبت به این موضوع مهم تنبلی کرده‌اند. ما دانشکده ریاضی داریم، اما باید دید در این دانشکده‌ها متخصص آموزش ریاضی برای تألیف و تدوین متون ریاضی چه قدر داریم. در زمینه فیزیک و زیست‌شناسی و دیگر رشته‌ها هم وضعیت به همین منوال است. الان وضعیت این گونه است که هر کسی از ظن خودش یار ما شده است و توان و ظرفیت موجود کمتر از ظرفیت و نیاز مورد انتظار در این حوزه‌هاست که به طور طبیعی در تولید، تدوین و ارائه این کتاب‌ها اثرگذار است. ما در حال حاضر در خیلی از حوزه‌ها به طور تجربی کار کرده‌ایم و چون متأسفانه تجربه‌نگاری هم در کشور ما کم است، بسیاری از تجارب موفق گاه با رفتن و غیبت صاحبان تجربه، از دسترس و حیطة استفاده عموم خارج می‌شود. برای همین ما از همکاران خود و عموم معلمان تقاضا کرده‌ایم که تجارب خود را مکتوب و برای انتشار در متون موجود در اختیار سازمان و آموزش و پرورش و از جمله مجموعه مجلات رشد قرار دهند. این تجارب اگر به تجربه‌های قابل تکرار تبدیل و یا به نظریه‌پردازی منجر شوند، آن‌گاه مورد استفاده عام و فراگیر قرار خواهند گرفت و خواهیم توانست قوانین و استانداردها را هم از همین تجارب متراکم که به نظریه و دانش تبدیل شده‌اند، به دست آوریم.

به دنبال آن هستیم که از پرورش و یا رشد کاربکاتوری دانش‌آموزان و همان دغدغه‌ای که شما هم به نوعی در سؤال خودتان به آن اشاره کردید، جلوگیری کنیم تا او بتواند به شایستگی‌های لازم در همه ساحت‌های تربیتی و آموزشی دست پیدا کند

محمد ناصری، مدیر کل دفتر انتشارات و تکنولوژی آموزشی و دبیر
یازدهمین جشنواره کتاب‌های آموزشی و تربیتی رشد

هیچ چیزی نمی‌تواند جایگزین کتاب درسی شود!

گزارشی از نشست خبری یازدهمین جشنواره کتاب‌های آموزشی تربیتی رشد

محمددشتی

نیت خالصی که در وجود عزیزان سراغ داریم، ادامه و توسعه یابد. شاید لازم باشد که در ابتدای صحبت، در خصوص برخی صحبت‌ها و ابهاماتی که در حوزه کتاب‌های آموزشی وجود دارد، اشاره‌ای کنم تا با انعکاس خوب و جامع آن از سوی شما به رفع این ابهامات و روشن شدن برخی موضوعات اساسی در این زمینه کمک کند.

کتاب‌های آموزشی موضوع جدیدی نیست!

اول اینکه اساساً صحبت در مورد کتاب‌های آموزشی موضوع جدیدی نیست و از هنگامی که بشر خواندن را آموخته است، همیشه این زمینه وجود داشته است تا مطلب غامض یک کتاب یا نوشته را به کمک کتاب دیگری بهتر بفهمد و درک کند. در سیستم متمرکز آموزش و پرورش ما، در تألیف کتاب‌های درسی، میانگین دانش‌آموزان کشور مد نظر قرار می‌گیرد. قطعاً دانش‌آموزانی هستند که به لحاظ درک موضوع پایین‌تر یا بالاتر از سطح متوسط باشند. ممکن است بخشی از این افراد برای درک دقیق مفاهیم کتاب‌های درسی، نیاز به منابع کمکی پیدا کنند و نیاز به کار و تمرین بیشتر داشته باشند. اما این دلیل نمی‌شود که ما بخواهیم کتاب درسی را در حد یک کتاب داستان عامه‌فهم پایین بیاوریم. باید استانداردها و شاخص‌های حرفه‌ای و تخصصی لازم برای تولید کتاب درسی را در تهیه و تدوین هر کتاب درسی رعایت و لحاظ کنیم.

ذات کتاب درسی درک مطالب و باز کردن گره افکنی‌های هوشمندانه با کمک معلم است

مثلاً یکی از ویژگی‌های کتاب درسی این است که باید توسط

اشاره

نشست خبری یازدهمین جشنواره کتاب‌های آموزشی تربیتی رشد، روز یکشنبه ۱۴ دی ۱۳۹۳ با حضور خبرنگاران، عکاسان و دیگر نمایندگان رسانه‌های جمعی، و محمد ناصری، مدیر کل دفتر انتشارات و تکنولوژی آموزشی و دبیر این جشنواره، همچنین سید کمال شهابلو، دبیر اجرایی و فریبا کیا، دبیر کمیته علمی این جشنواره در محل سالن اجتماعات سازمان پژوهش و برنامه‌ریزی آموزشی برگزار شد.

در ابتدای این نشست فریبا کیا، معاون ساماندهی کتاب‌های آموزشی و تربیتی، ترویج خواندن و توسعه فرهنگ مطالعه را هدف مشترک مجموعه خود و رسانه‌ها خواند و گفت: دفتر انتشارات و تکنولوژی آموزشی با تولید سالانه بیش از ۴۰ میلیون نسخه مجله رشد (در ۳۵ عنوان) و به‌گزینی کتاب‌های مناسب آموزشی به دنبال چنین هدف بزرگی است و شاید بتوان گفت جشنواره کتاب‌های آموزشی و تربیتی، حلقه اتصال و کانون این تعاملات است تا بهترین کتاب‌ها و نوشته‌ها انتخاب و با همکاری و همراهی رسانه‌ها به مخاطبان معرفی شود. سپس در ادامه نشست محمد ناصری، از ویژگی‌های یازدهمین جشنواره کتاب‌های آموزشی و تربیتی رشد سخن گفت.

بنده میلاد با سعادت حضرت محمد(ص) و آغاز هفته وحدت را خدمت همه شما تبریک عرض می‌کنم و از استقبال شما و حضورتان در این نشست صمیمانه و پرشور متشکرم.

باید از روشننگری رسانه‌ها و آگاهی و شناختی که در ارتباط با کتاب‌های آموزشی و کتاب‌های مناسب در بین مخاطبان ما ایجاد کرده‌اند، تشکر کنم. امیدوارم این همکاری‌های موثر با تعهد و

دانش‌آموزی در سطح متوسط به کتاب کمک‌درسی نیاز ندارد

اگر جایی به وجود کتاب کمک‌درسی و کار و تمرین نیاز باشد، در مورد دانش‌آموزانی است که پایین‌تر از سطح میانگین قرار دارند؛ در این صورت طبعاً تبلیغ یک کتاب در سطح گسترده و تولید آن در سطح انبوه منطقی نیست. تبلیغات سطحی و کم محتوا، تولید انبوه برخی کتاب‌ها، هزینه‌های گزاف تبلیغاتی به‌خصوص از صدا و سیما که نرخ بسیار بالایی دارد و نهایتاً به خریدار و مخاطب تحمیل می‌شود، و وجود فضایی که می‌خواهد

به هر قیمتی مخاطب را مشتری کالای خود کند، نشان از انحراف در این زمینه دارد و همین امر موضوع ساماندهی این حوزه را ضروری و الزامی می‌کند. این در حالی است که مخاطبین این کتاب‌ها، از جمله خانواده، دانش‌آموزان و معلمان قادر به شناخت و آگاهی درست نسبت به همه این کتاب‌ها نیستند و جایی مثل آموزش و پرورش که متولی آموزش رسمی و کتاب‌های درسی است باید در این زمینه اقدام کند.

البته آنچه بیان شد در مورد کتاب‌های کمک‌درسی بود که خود جزئی از کتاب‌های

آموزشی هستند و اصلاً هم قرار نیست که جای کتاب درسی را بگیرند، چون کتاب درسی خود شأن بالایی دارد که همواره باید حفظ شود و هیچ چیز نمی‌تواند جایگزین آن شود.

ورود کتاب‌های ادبیات داستانی به جشنواره

ما در دوره جدید و در یازدهمین جشنواره کتاب‌های آموزشی و تربیتی رشد، شاخه داستان، شعر و نمایشنامه را هم

افزافه کرده‌ایم، چون اعتقاد داریم ادبیات ما و برقراری ارتباط با آن و لذت بردن دانش‌آموزان از ادبیات فقط

نمی‌تواند منحصر به مواردی مثل یادگرفتن معانی بیان و دستور زبان فارسی باشد و ادبیات غنی ما لایه‌های دیگری دارد که باید در متن خواننده و درک شود تا مخاطب به حظ و لذت واقعی

معلم و با راهنمایی معلم تفهیم شود. این جزء ویژگی‌های ذاتی کتاب درسی است. قرار نیست ما با تولید کتاب‌هایی که پخته‌خواری و رونویسی را به دانش‌آموز یاد می‌دهد و با پنبه کردن رشته‌های یک تشکیلات بزرگ آموزشی و فرهنگی، همه اهداف و برنامه‌های درسی را بی‌معنا و خنثی کنیم. هدف آموزش و پرورش از ساماندهی کتاب‌های آموزشی هم همین است که این اتفاق نیفتد و یادگیری به طریق درست و برنامه‌ریزی شده صورت گیرد. امروزه نقش معلم، نقش راهنما و تسهیل‌کننده امر یاددهی یادگیری است و منابع آموزشی هم باید با چنین نگاهی نوشته و تولید شوند.

کتاب‌هایی با پاسخ آماده، خلاف اهداف نظام آموزشی حرکت می‌کنند

معلمان بزرگ ما هم همیشه این شیوه را دنبال کرده‌اند و تلاششان این بود که ویژگی‌ها و نیازهای فردی دانش‌آموزان را به دقت مورد توجه قرار دهند. به عنوان مثال استاد غلامحسین شکوهی، چهره ماندگار تعلیم و تربیت و اولین وزیر آموزش و پرورش جمهوری اسلامی ایران، خاطره‌ای نقل می‌کنند. می‌گویند در همان روستایی که درس خوانده بودم، یعنی روستای خوسف از توابع شهر بیرجند در خراسان جنوبی معلم شدم. به همه دانش‌آموزانم توجه داشتم و در این بین دانش‌آموزی داشتم که بسیار با هوش بود و از همکلاسی‌های خود چند قدم جلوتر بود. یک روز مسئله‌ای را طرح کردم تا ببینم این دانش‌آموز می‌تواند به آن پاسخ دهد یا نه. روز پنج‌شنبه از آنان خواستم برای روز شنبه ارتفاع درخت سنجدی را که داخل حیاط مدرسه بود اندازه بگیرند و به عنوان حل مسئله برایم بیاورند. شنبه شد و از چهره و حالت دانش‌آموزان معلوم بود که موفق به حل این مسئله نشده‌اند، اما همان دانش‌آموز ز رنگ دستش را بالا برد و گفت من مسئله را حل کرده‌ام. او با استفاده از یک چوب دو متری و اندازه گرفتن سایه چوب و سایه درخت و بستن یک تناسب ساده، به پاسخ مسئله رسیده بود.

امروز انتظار ما از کتاب کمک‌درسی و آموزشی چنین کارکردی است تا بتواند با تعمیق و توسعه مفاهیم درسی نقش واقعی خود را ایفا کند و اگر به خلاقیت دانش‌آموز کمک نمی‌کند، خلاقیت او را نکشد و از بین نبرد.

کتاب آموزشی چیپس نیست

موضوع بعدی نگاهی است که نسبت به کتاب‌های آموزشی وجود دارد و همان طور که در رابطه با تنقلات و چیپس و پفک تبلیغ می‌شود، در مورد کتاب‌های آموزشی هم با همان شکل و کیفیت تبلیغ می‌شود. چنین تبلیغی یک کالای فرهنگی و آموزشی را به یک حوزه تجاری و سطحی تنزل می‌دهد. اتفاقاً این یکی از نشانه‌های انحراف در موضوع کتاب‌های آموزشی است.

قرار نیست ما با تولید کتاب‌هایی که پخته‌خواری و رونویسی را به دانش‌آموز یاد می‌دهد و با پنبه کردن رشته‌های یک تشکیلات بزرگ آموزشی و فرهنگی، همه اهداف و برنامه‌های درسی را بی‌معنا و خنثی کنیم



برسد.

امسال بالغ بر ۱۵۳۰ کتاب، در حوزه‌های مختلف از ۴۲۲ ناشر آموزشی به دبیرخانه سامان‌دهی رسیده بود که ۲۸۵ عنوان از این کتاب‌ها به جشنواره راه پیدا کردند.

کتاب‌های این ۴۲۲ ناشر توسط ۳۲ گروه داوری در ۱۱ حوزه یادگیری و دو حوزه داستان و پیش‌دبستانی، مورد داوری قرار گرفته‌اند و اگر همه گروه‌ها از تمام سهمیه خود استفاده کنند، در روز اختتامیه ۳۲ برگزیده و ۱۳ اثر تقدیری و نهایتاً ۴۵ اثر برتر را معرفی خواهیم کرد.

تقدیر از معلمان مؤلف

و اما یک خبر دست اول اینکه همیشه بخشی از نویسندگان آثار برگزیده و تقدیری جشنواره کتاب رشد، معلمان بوده‌اند. امسال ما این معلمان مؤلف، یعنی آن دسته از معلمانی را که رسماً هم‌اکنون مشغول به تدریس در مدرسه هستند، به صورت ویژه تقدیر خواهیم کرد و انشأ... بتوانیم از سال آینده بخش مستقلی هم تحت عنوان معلمان مؤلف داشته باشیم.

پخش مدرسه، راهی برای رساندن

کتاب‌های مناسب ناشران به خانواده‌ها

اقدام دیگر هم این است که با توجه به مشکل توزیع کتاب و در پاسخ به تقاضاهای جامعه و ناشرین محترم آموزشی، همه کتاب‌های مناسب معرفی شده در کتابنامه‌های رشد، از سوی پخش مدرسه، به صورت متمرکز ابتدا در تهران و سپس در مراکز استان‌ها و شهرستان‌ها به علاقه‌مندان عرضه خواهد شد. به این ترتیب این خانواده‌ها و مدارس می‌توانند کتاب‌های ناشران گوناگون را از یک جا تقاضا و تهیه کنند. پخش مدرسه علاوه بر احداث یک فروشگاه مرکزی در خیابان سپهبد قرنی تهران، فروش اینترنتی هم خواهد داشت.

هیچ اجباری برای خرید کتاب مناسب وجود ندارد

نکته آخر هم این که اجباری در خصوص خرید کتاب‌هایی که به عنوان کتاب‌های مناسب معرفی می‌شوند، برای خانواده‌ها، دانش‌آموزان و معلمان وجود ندارد. کتاب‌های پیشنهادی البته مفید هستند و پیشنهاد ما این است که مدارس خرید این کتاب‌ها را برای کتابخانه‌های آموزشی و کلاسی در لویت قرار دهند. تأکید می‌کنم که خرید هیچ کتابی در کنار کتاب درسی اجباری نیست و البته ما انتخاب و تشخیص معلم را راجح می‌دانیم و امیدواریم که با آگاهی و شناخت لازم کتاب‌های مناسب آموزشی به شیوه‌ای قابل دسترس و مؤثر در اختیار مخاطبان قرار گیرد.

اقدام دیگر هم این است که با توجه به مشکل توزیع کتاب و در پاسخ به تقاضاهای جامعه و ناشرین محترم آموزشی، همه کتاب‌های مناسب معرفی شده در کتابنامه‌های رشد، از سوی پخش مدرسه، به صورت متمرکز ابتدا در تهران و سپس در مراکز استان‌ها و شهرستان‌ها به علاقه‌مندان عرضه خواهد شد



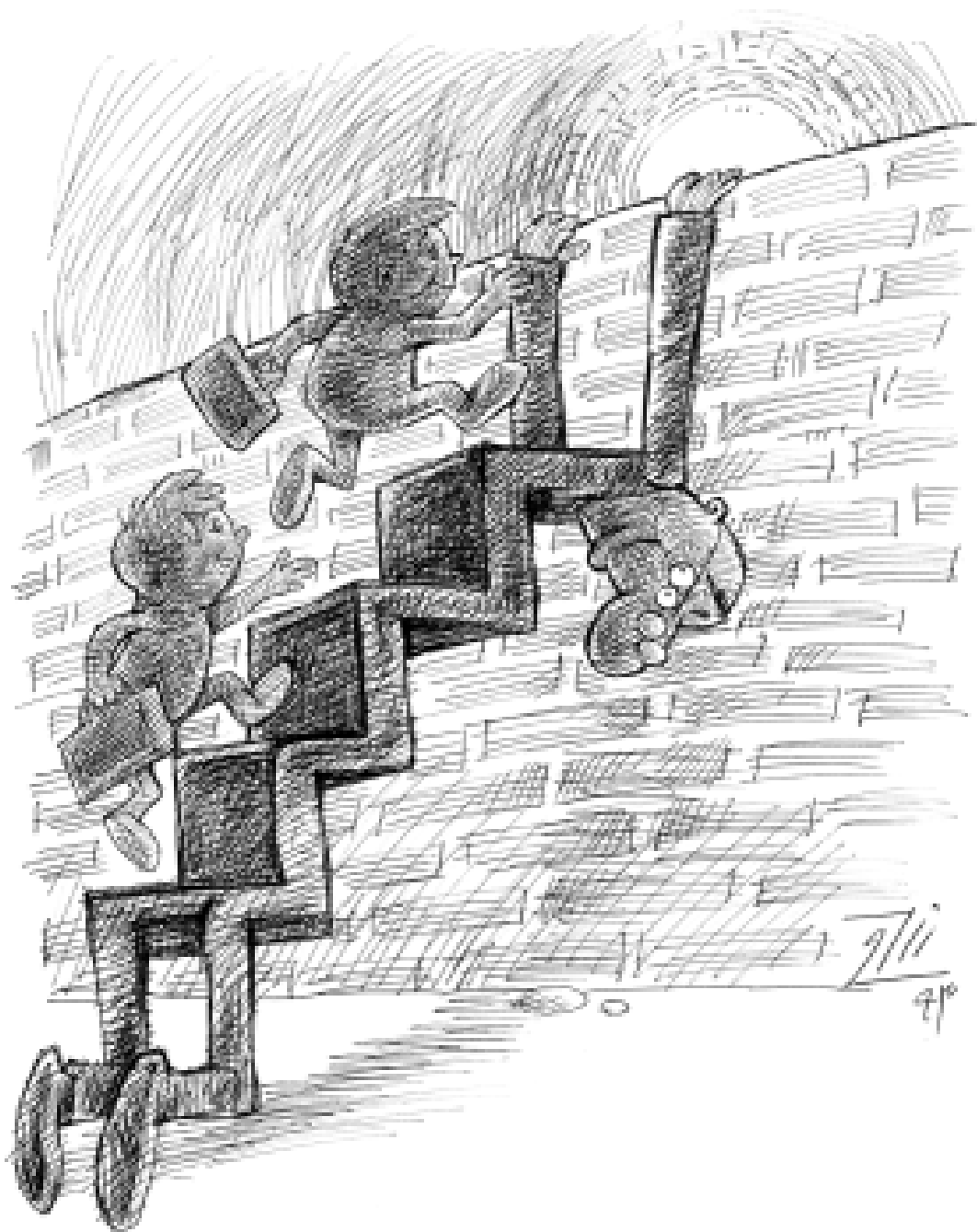

طراح: سعید رزاقی



امتیازات جشنواره یازدهم



گزارشی از نشست توجیهی داوران یازدهمین جشنواره کتاب‌های آموزشی و تربیتی رشد

طیبه‌الدوسی

محمد ناصری، دبیر جشنواره یازدهم

تعداد کتاب‌های مناسب چهل درصد رشد کرده است

به بدترین وجه ممکن پاسخ داده می‌شد. هنگامی که نخستین جشنواره در سال ۱۳۷۹ برگزار شد، رقم کتاب‌های مناسب ۱۸ درصد بود که امسال این رقم به ۵۸/۵ درصد از کتاب‌های بررسی شده رسیده است.»

همکاری مستمر ۶۵۰ ناشر

وی ضمن اشاره به ارتباط مستمر و دوسویه با ناشران و ابراز رضایت از همراهی آن‌ها در طرح سامان‌دهی افزود: «اگر در اولین دوره‌ها، فقط ناشران بزرگ و صاحب نام کتاب‌هایشان را برای جشنواره ارسال می‌کردند، اکنون خوش‌بختانه ۶۵۰ ناشر با ما همکاری مستمر دارند. همه هم این نکته را معترفاند که سازمان پژوهش و برنامه‌ریزی آموزشی به نوبه خود در توسعه فرهنگ کتاب و معرفی کتاب‌های مناسب نقش مؤثری دارد.»

محمد ناصری، دبیر یازدهمین «جشنواره کتاب‌های آموزشی

و تربیتی رشد»، با اشاره به رشد ۴۰ درصدی تعداد کتاب‌های مناسب در طول اجرای برنامه سامان‌دهی منابع آموزشی و تربیتی گفت: «سنگ بنای این جشنواره در سال ۱۳۷۸ گذاشته شد که سیل کتاب‌های نامناسب بنای یاددهی و یادگیری را



هدف تهدید و تخریب قرار داده بود و به نیازهای دانش‌آموزان

کتاب‌های مناسب در کتاب‌های درسی

ناصری، مدیرکل «دفتر انتشارات و تکنولوژی آموزشی»، با توجه به ضرورت معرفی منابع مناسب آموزشی در پایان کتاب‌های درسی و بدون تغییر ماندن چند ساله برخی فهرست‌های قبلی، گفت: «ما توافق کرده‌ایم، ضمن اینکه فهرست‌های مزبور در پایان همه کتاب‌های درسی، خصوصاً کتاب‌های تازه‌تألیف آورده شوند، شامل منابع تازه نیز باشند. حجم این فهرست‌ها نیز ممکن است بین یک تا چهار صفحه متغیر باشد که بالطبع بخش غالب آن کتاب خواهد بود.»

امتیازات جشنواره یازدهم

ناصری با اشاره به نقش کمیته علمی در نظارت بر روند داوری‌ها و اعتماد و اطمینان‌بخشی نسبت به آن در این جشنواره گفت: «در جشنواره یازدهم از مدیران کل محترم دفاتر تألیف سازمان، از جمله جناب آقای دکتر **امانی تهرانی**، مدیرکل محترم دفتر تألیف کتاب‌های درسی ابتدایی و نظری، و جناب آقای مهندس **دوراندیش**، مدیرکل محترم دفتر تألیف کتاب‌های فنی و حرفه‌ای که فارغ از شخصیت حقوقی خود، هر دو از شخصیت‌های فرهنگی و اهل قلم هستند و اشراف کاملی بر حوزه‌های درسی دارند، دعوت کرده‌ایم در این کمیته حضور داشته باشند. همین‌طور است جناب آقای **گرام‌الدینی** که شخصیتی علمی و فاضل‌اند. من و خانم **کیا**، معاون سامان‌دهی منابع آموزشی و تربیتی هم در این کمیته در خدمت شما هستیم.»

دبیر جشنواره کتاب‌های آموزشی و تربیتی رشد، در بخش دیگری از سخنان خود، سالانه شدن و در عین حال همه‌گیر شدن جشنواره کتاب رشد را از دیگر اتفاقات جدید جشنواره خواند و گفت: «در دوره‌های گذشته، هر دوره از جشنواره معمولاً مختص دو دوره تحصیلی بود. مثلاً در یک سال کتاب‌های دوره‌های ابتدایی و راهنمایی مورد داوری قرار می‌گرفتند و سال بعد کتاب‌های متوسطه نظری و فنی و حرفه‌ای به این ترتیب در هر دوره از جشنواره برای برخی دوره‌های تحصیلی کتابی معرفی نمی‌شد. به‌علاوه از انتشار کتاب‌های معرفی شده ممکن بود سه تا چهار سال گذشته باشد. در این دوره‌ها جشنواره را تجمیع کردیم. یعنی ضمن برگزاری سالانه جشنواره، کتاب‌های رسیده حداکثر با فاصله‌ای یک ساله در جشنواره شرکت می‌کنند.»

ناصری دسته‌بندی و داوری کتاب‌های رسیده در حوزه‌های یازده‌گانه یادگیری را از دیگر مشخصات جشنواره امسال خواند و گفت: «ما مطابق اسناد بالادستی آموزش و پرورش، از جمله برنامه درسی ملی، تصمیم گرفتیم کتاب‌ها را در این ۱۱ حوزه یادگیری مورد قضاوت قرار دهیم.»

ناصری در همین زمینه افزود: «در سال‌های گذشته، تعداد

فراوانی کتاب در قالب داستان به دبیرخانه جشنواره می‌رسید. از این رو در جشنواره گذشته اعلام کردیم که در سال آینده بخش داستان را به چرخه داوری جشنواره اضافه خواهیم کرد. بخش پیش‌دبستان هم یکی از بهترین جاهایی است که به دلیل حساسیتی که موضوع آن دارد و هزینه‌ای که خانواده‌ها در این زمینه می‌پردازند، حوزه نشر روی آن سرمایه‌گذاری می‌کند.» وی با اشاره به اینکه تمهیدات بسیاری اندیشیده شده است تا نتیجه داوری‌ها عادلانه باشد، گفت: «همه داوران جشنواره از مؤلفان مجرب، کارشناسان برنامه درسی و کتاب و از کارشناسان درجه یک حوزه‌های خود هستند. بنابراین اگر کتابی از یک ناشر انتخاب نشد، دلیل قضاوت ناعادلانه و غیرمنصفانه نیست.»

تولید ۴۶ سند راهنما

او همچنین معیارهای داوری جشنواره را روشن خواند و گفت: «ما ۴۶ سند راهنمای تولید کتاب آموزشی در حوزه‌ها و موضوعات گوناگون برای ناشران و مؤلفان منتشر کرده‌ایم که در آن‌ها معیارهای کتاب مناسب در هر حوزه آورده شده است. این سندها در **وبگاه سامان کتاب** در دسترس همگان قرار دارند.»

تشکیل شورای سیاست‌گذاری سامان‌دهی

دبیر شورای سیاست‌گذاری سامان‌دهی منابع آموزشی و تربیتی، با اشاره به برپایی دو دوره از نشست‌های این شورای مهم در سازمان پژوهش و برنامه‌ریزی آموزشی، گفت: «تقریباً همه معاونین مرتبط وزارتخانه و نیز معاون فرهنگی وزارت فرهنگ و ارشاد اسلامی، مدیر بازرگانی صدا و سیما و نمایندگان ناشران در این شورا حضور دارند که امیدواریم با تصمیمات آتی این شورا، شاهد ثمردهی بیش از پیش آن باشیم. گرچه متأسفانه چالشی که با سیمای جمهوری اسلامی ایران درباره تبلیغ کتاب‌های نامناسب داریم و نماینده آن سازمان در این شورا قول همکاری کاملی به ما داده‌اند، هنوز برطرف نشده است. امیدواریم در دوره مدیریت جدید صداوسیما جمهوری اسلامی شاهد رفع این نقیصه باشیم.»

خرید حداقل یک میلیارد تومان کتاب مناسب

دبیر جشنواره خاطر نشان کرد: «امسال مقرر شده است، حداقل یک میلیارد تومان از پنج میلیارد تومان بودجه‌ای که آموزش و پرورش به خرید کتاب برای تجهیز کتابخانه‌های آموزشی اختصاص می‌دهد، از بین کتاب‌هایی صورت بگیرد که در کتاب‌نامه‌های رشد معرفی شده‌اند.»

ناصری در پایان نشست، با تقدیر از حضور گروه‌های داوری در جلسه گفت: «داوران چشم و چراغ جشنواره هستند، چون آن‌ها نقش اصلی را در انتخاب کتاب‌های برتر دارند.»

فریبا کیا، دبیر علمی جشنواره یازدهم

امسال پای کتاب‌های داستانی به جشنواره باز شد

فریبا کیا، «دبیر کمیته علمی» جشنواره کتاب‌های آموزشی

و تربیتی رشد نیز در ابتدای این نشست، ضمن بیان هدف‌های برگزاری یازدهمین دوره این جشنواره گفت: «این جشنواره یکی از راهکارهای حمایتی، تشویقی و ترغیبی ناشرانی است که تولید هم‌سو و هم‌راستا با اهداف تعلیم و تربیت و



برنامه درسی دارند. همچنین به منزله معرفی الگوهایی مناسب برای تولیدات آموزشی و تربیتی از سوی سازمان پژوهش و برنامه‌ریزی درسی است که بر اساس اهداف مصوب ۸۲۸ شورای عالی آموزش و پرورش پیگیری می‌شود.

وی در تشریح تفاوت‌های جشنواره یازدهم با دوره‌های پیشین جشنواره گفت: «بنا بر تصمیمی که سال گذشته گرفته شد، جشنواره کتاب‌های رشد به صورت سالانه و با دآوری کتاب‌های همه دوره‌های تحصیلی برگزار می‌شود.»

دبیر کمیته علمی جشنواره خاطر نشان کرد: «کتاب‌های راه‌یافته به جشنواره رشد توسط بیش از ۲۰۰ کارشناس متخصص و خیره بررسی و کارشناسی می‌شوند که از معلمان مجرب و کارشناسان دفاتر تألیف کتاب‌های درسی سازمان پژوهش هستند.»

فریبا کیا، ضمن اشاره به حوزه‌های گوناگون جشنواره گفت: «مبنای بررسی ما کتاب‌هایی است که در کتاب‌نامه رشد تأیید می‌شوند. در جشنواره‌های قبلی کتاب‌های مناسب و بررسی نشده باهم مورد قضاوت و ارزیابی قرار می‌گرفتند. اما از سال گذشته، فقط کتاب‌هایی به جشنواره راه می‌یابند که پیش از این در چرخه بررسی کارشناسان قرار گرفته و در کتاب‌نامه رشد، به‌عنوان کتاب مناسب معرفی شده باشند. بنابراین جشنواره کتاب رشد، جشنواره کتاب‌های مناسب است. بنا به گفته وی، امسال ۱۵۳۴ کتاب مناسب، امکان رقابت در جشنواره را به‌دست آورده‌اند.

وی با اشاره به اهمیت تبیین بحث سامان‌دهی منابع آموزشی

و تربیتی، جشنواره کتاب‌های آموزشی و تربیتی رشد را فرصتی برای تبیین این موضوع دانست و از ۱۰۰ داور این جشنواره خواست، با عنایت به فرصت مناسبی که فضای جشنواره فراهم آورده است، در گفت‌وگوهای مطبوعاتی، دیدگاه‌ها و تجربیات خود را در حوزه‌های تولید کتاب‌های آموزشی و داستانی شرح دهند و با بیان بایدها و نبایدهای تولید این کتاب‌ها به جامعه فرهنگی یاری برسانند.

معاون ساماندهی منابع آموزشی و تربیتی دفتر انتشارات و تکنولوژی آموزشی توضیح داد، مبنای بالا آمدن کتاب‌ها امتیازی است که کتاب در مرحله نخست از بررسی‌ها دریافت کرده است. وی گفت: «امسال از بین ۱۵۳۴ عنوان کتاب مناسب، با توجه به فراوانی کتاب‌های رسیده به حوزه‌های یادگیری یازده‌گانه و سهم هر حوزه از جوایز، حدود ۲۸۰ عنوان کتاب مناسب که بالاترین امتیازها را در گروه خود کسب کرده بودند، در اختیار داوران نهایی قرار گرفتند که از این تعداد، ۴۵ کتاب به‌عنوان کتاب‌های برتر معرفی خواهند شد.»

دبیر علمی جشنواره با اشاره به اینکه جوایز گروه‌ها امسال براساس حوزه یادگیری اهدا و اعلام خواهد شد، درخصوص نحوه توزیع جوایز نیز گفت: «تقسیم سهم جوایز با در نظر گرفتن فراوانی و حجم کتاب‌های هر حوزه انجام گرفته است. به‌طور کلی، ۳۲ گروه دآوری ذیل ۱۳ حوزه شکل گرفته‌اند: ۱۱ حوزه یادگیری، به علاوه حوزه‌های داستان و پیش‌دستانی.»

کیا افزود: «امسال در راستای اجرایی کردن آیین‌نامه منابع آموزشی و تربیتی (مصوبه ۸۲۸)، از سال گذشته کمیته بررسی کتاب‌های داستانی در دبیرخانه شکل گرفت و امسال نیز پای این گروه از کتاب‌ها به جشنواره باز شد که ورود کتاب‌های داستانی به جشنواره از وجوه تمایز جشنواره یازدهم با جشنواره‌های پیشین رشد است.»

او ادامه داد: «کتاب‌های داستانی از منابع مهم تربیتی هستند و به همین خاطر در اولین فرصت فراهم آمده، دفتر انتشارات و تکنولوژی آموزشی نسبت به تأسیس کمیته بررسی کتاب‌های داستانی اهتمام کرد و با بهره‌گیری از حضور ۳۰ کارشناس متبحر طی یک سال گذشته، بیش از ۶۰۰ کتاب مورد بررسی قرار گرفتند.»

حوزه فنی و حرفه‌ای با ۷۰ درصد مشاغل کشور سر و کار دارد

سال‌های اخیر با توجه به سیاست‌های ابلاغی مربوط به اشتغال و سیاست‌های کلی حمایت از کار و سرمایه ایرانی و همچنین اقتصاد مقاومتی و برخی دیگر از این سیاست‌ها، بر آموزش‌های فنی و حرفه‌ای تأکید شده است. در راهکارهای ارائه شده در سند تحول بنیادین، به بحث تنوع حرف و مشاغل در آموزش‌های مربوط به آموزش و پرورش پرداخته و در برنامه درسی ملی که سند قانونی آموزش و پرورش است، آموزش‌های فنی و حرفه‌ای در حوزه تربیت و یادگیری کار و فن آوری تعریف شده است. ما باید قدر آموزش‌های فنی و حرفه‌ای و هر قدمی را که در این راه برداشته می‌شود، بدانیم.

وی در پایان سخنان خود، با قدردانی از اقدامات صورت گرفته در دفتر انتشارات و تکنولوژی آموزشی، به ویژه دست‌اندرکاران برپایی جشنواره کتاب‌های آموزشی و تربیتی رشد گفت: «هر جشنواره‌ای با سه هدف شناسایی، انتخاب و معرفی محصولات خود برگزار می‌شود و ما باید با تغییر سازوکار شناسایی کتاب‌های مرتبط با رشته‌های فنی و حرفه‌ای بتوانیم آمار کتاب‌های مربوط به این رشته‌ها را افزایش دهیم.»

احمد رضا دوراندیش، عضو کمیته علمی یازدهمین جشنواره

کتاب‌های آموزشی و تربیتی رشد، با تأکید بر اهمیت تقویت رشته‌های فنی و حرفه‌ای گفت: «ضرورت آموزش‌های فنی و حرفه‌ای بر هیچ کس پوشیده نیست. مطالعات نشان می‌دهند در کشورهای توسعه‌یافته، نرخ ثبت‌نام در هنرستان‌های فنی و حرفه‌ای با میزان

تولید ناخالص داخلی کشور ارتباط مستقیم دارد. از طرف دیگر، بیش از ۷۰ درصد از مشاغل و حرفه‌هایی که در دنیای کار در کشور ما وجود دارند، مربوط به رشته‌های فنی و حرفه‌ای هستند.» دوراندیش مدیرکل دفتر تألیف کتاب‌های فنی و حرفه‌ای و کاردانش، با اشاره به لزوم فاصله گرفتن از معضل مدرک‌گرایی و روی آوردن بیشتر به آموزش‌های فنی و حرفه‌ای گفت: «در



دکتر محمود امانی تهرانی، عضو کمیته علمی یازدهمین جشنواره:

فضای تازه‌ای در حال شکل‌گیری است

ضلع این مثلث یکدیگر را پشتیبانی و تکمیل کنند.» محمود امانی تهرانی، مدیرکل دفتر تألیف کتاب‌های درسی ابتدایی و متوسطه نظری، نخستین ضلع این مثلث را تولید خواند و گفت: «ناشران و تولیدکنندگان محصولات آموزشی به‌طور نسبی فعال هستند و ما هم هر سال در سازمان پژوهش و انتشارات تومار در جریان تولید کتاب و محصولات آموزشی تزریق می‌کنیم.»

او وجه دوم این مثلث را که وجه مفقود یا ناقص مثلث می‌شمارد، نبود یک نظام توزیع و پخش مناسب برای رساندن محصولات تولید شده به متقاضی دانست و در همین زمینه گفت: «ناشران کتاب‌های مناسب گله‌مندند که در حوزه پخش

دکتر امانی، عضو کمیته علمی یازدهمین جشنواره کتاب‌های

آموزشی و تربیتی رشد، در جمع سرگروه‌ها و داوران این جشنواره گفت: «تکمیل شدن فرایند آموزش سه ضلع دارد: تولید، توزیع و فرهنگ‌سازی برای مصرف. زمانی فضای مناسب برای آموزش ایجاد می‌شود که هر سه





فرقی بین کتاب‌های آن‌ها و کتاب‌های نامناسب تولید شده وجود ندارد. تولیدکنندگان فیلم‌ها و نرم‌افزارهای آموزشی هم گله دارند که بستر مناسبی برای پخش محصولاتشان موجود نیست. خوش‌بختانه به تازگی یک نظام پخش فراگیر به نام **پخش مدرسه** تدبیر شده است. البته پخش مدرسه با انتشارات مدرسه و پخش کتاب‌های انتشارات مدرسه فرق دارد و فعالیتی مستقل است. به‌طور کلی پخش مدرسه قرار است دو نوع محصول را پخش کند: محصولات خود سازمان پژوهش را و محصولات مورد تأیید سازمان را. ما امسال در سازمان دو میلیارد تومان برای توزیع محصولاتی که قرار بود در اختیار معلمان قرار داده شوند، هزینه کرده‌ایم. در پخش دانش‌آموزی هم برای اولین بار در کشور، ۱۵ میلیون حلقه سی‌دی و دی‌وی‌دی به ضمیمه کتاب‌های درسی توزیع شده است.»

دکتر امانی در معرفی بیشتر نظام جدید توزیع محصولات آموزشی توضیح داد: «در این نظام جدید باید انواع مسیرهای تهیه یک محصول، اعم از کتاب، فیلم، نرم‌افزار و ابزار برای دانش‌آموزان، معلم‌ها و خانواده‌ها وجود داشته باشد.» مدیرکل دفتر تألیف کتاب‌های درسی ابتدایی و متوسطه نظری ضلع سوم این مثلث را فرهنگ‌سازی و ایجاد زمینه و تشنگی

در مخاطب برای مصرف خواند و گفت: «به همین منظور ما از سال آینده تحصیلی، در آغاز کتاب‌های درسی، پشتیبان‌های تولید شده برای هر کتاب، از جمله کتاب‌های آموزشی، فیلم‌ها، نرم‌افزارها و وبگاه‌ها را معرفی خواهیم کرد و نحوه استفاده از هر یک را توضیح خواهیم داد. بنابراین از سال آینده به آوردن فهرست کتاب‌های آموزشی مناسب بسنده نمی‌کنیم.»

آقای امانی ابراز امیدواری کرد، در کنار هم قرار گرفتن این سه ضلع و پشتیبانی آن‌ها از یکدیگر، ما را به مسیری رشد یابنده سوق دهد و نظامی افزاینده را به ارمغان آورد که اجزای آن به هم کمک می‌کنند. او با اشاره به کوتاه بودن زمان حضور دانش‌آموزان در مدرسه، گفت: «ما امیدواریم با تکمیل شدن اضلاع این مثلث، فضای بیرون از کلاس نیز به کلاس درس تبدیل شود و کلاس صرفاً محلی برای گردآمدن، گفت‌وگو و پیدا کردن نقشه ادامه راه باشد. ما باید مدلی از آموزش و پرورش را دنبال کنیم که در آن، علاوه بر دانش‌آموز و معلم، جامعه و خانواده نیز در یادگیری سهیم و درگیر شوند.»

امانی در پایان گفت: «این همان آرمانی است که ما سال‌ها تحت عنوان یادگیرنده مادام‌العمر و یادگیرنده فعال دنبال می‌کردیم. با این نگاه، فضای تازه‌ای در حال شکل‌گیری است.»





گزارشی از میزگرد ناشران آموزشی و تربیتی درباره
«چگونگی فرایند تولید کتاب‌های آموزشی و تربیتی مناسب»

جایگاه استاندارد در کتاب‌های آموزشی مناسب

امید خراسانی

کتاب‌های آموزشی یکی از راهکارهای تشویق مادی و معنوی ناشران هم‌سو با برنامه‌داری است و معرفی منابع برتر و مناسب، معرفی الگوهای مناسب در خصوص این کتاب‌هاست. این جشنواره در سال‌های گذشته، به‌طور متناوب، هر سه سال یک بار کتاب‌های یک دوره تحصیلی را به داوری می‌گذاشت. از سال گذشته به دلیل نقش و اهمیت آن، جشنواره به‌صورت سالانه برگزار می‌شود و هر سال، کتاب‌های همه دوره‌های آموزشی را دربرمی‌گیرد.

امروز هم این میزگرد برگزار می‌شود تا ما در مجموعه طرح سامان‌دهی، با دیدگاه ناشران محترم که کتاب‌های آنان با درصد بالایی و گاه تا ۱۰۰ درصد، مناسب شناخته شده و در کتاب‌نامه‌های رشد معرفی شده است، تبادل نظری داشته باشیم و از فرایندی که به تولید کتاب‌های مناسب و منطبق با استاندارد انجامیده است، بیشتر آگاه شویم تا انشاء... بتوانیم برای ترسیم افق آینده از نتایج این نشست استفاده کنیم.

خوشبختانه در طول سال‌های اخیر و در حالی که در آستانه برگزاری یازدهمین جشنواره کتاب‌های آموزشی و تربیتی هستیم، بیش از ۶۰۰ ناشر از بین ناشران آموزشی با دبیرخانه طرح سامان‌دهی منابع و مواد آموزشی و تربیتی همکاری دارند. طی این مدت و پس از گذشت ۱۰ دوره برگزاری جشنواره، میزان کتاب‌های مناسب ارائه شده از سوی ناشران آموزشی که در آغاز شروع طرح ۱۸ درصد بوده است، به ۵۸/۵ درصد رسید، یعنی ۴۰ درصد رشد داشته است. این وضعیت، گرچه وضعیت آرمانی ما نیست، نشانگر حرکتی رو به جلوست.

اشاره

موضوع محوری نشست که روز یکشنبه ۹ آذرماه با حضور تعدادی از ناشران کتاب‌های مناسب برگزار شد، «چگونگی فرایند تولید کتاب‌های آموزشی و تربیتی مناسب» بود. ناشران حاضر از مجموعه‌ای بودند که بیش از ۵۹ درصد از کتاب‌هایشان مناسب تشخیص داده شده بود. به عبارت دیگر، همگی بالاتر از سطح میانگین کتاب‌های مناسب ۱۳۹۲ قرار داشتند.

نکته حائز اهمیت در این نشست، همدلی مسئولان ناشران با وزارت آموزش و پرورش و سامان‌دهی بود که به‌وضوح از زبان ناشران محترم شنیده می‌شد. آن‌ها همچنین معتقد بودند این طرح هنوز به‌قدر کافی تبیین نشده است و نگاه‌های ارزیابان کتاب‌ها نیز گاه با هم تفاوت‌هایی دارند. آنچه می‌خوانید گزارش این میزگرد است که البته حاضران در جلسه، گریزی هم به دغدغه‌های همیشگی ناشران، یعنی فروش و توزیع زده‌اند.

۴۰ درصد رشد در کتاب‌های مناسب از آغاز طرح سامان‌دهی

فریبا کیا، معاون برنامه‌ریزی و سامان‌دهی منابع آموزشی و تربیتی دفتر انتشارات و تکنولوژی آموزشی از حضور همه ناشران گرمی در این نشست سپاس‌گزارم. جشنواره



تعیین استاندارد برای انتخاب کتاب‌های مناسب، آری یا نه؟

بهروز رضایی، کارشناس اجرایی طرح سامان‌دهی:



از بین ۴۲۴ ناشری که در سال گذشته کتاب‌های تولیدی خود را برای ما ارسال کرده‌اند، با ۱۲ ناشر صحبت کردیم. ۱۱ نفر از آن‌ها توانستند در این میزگرد شرکت

کنند. بیش از ۸۰ درصد کتاب‌های ارسالی ناشران دعوت شده مناسب بود. همین‌جا لازم است به پنج ناشر تلاشگری که آثار مرتبط و بررسی شده آن‌ها در سال گذشته ۱۰۰ درصد مناسب تشخیص داده شده‌اند، تبریک عرض کنیم. این ناشران عبارت‌اند از: انتشارات سوره مهر با ۳۰ عنوان کتاب، نشر افق با ۱۷ عنوان کتاب، نشر ما و شما با ۱۳ عنوان کتاب، نشر مرآت با ۱۲ عنوان کتاب و انتشارات هفت برادران با ۱۲ کتاب.

برای گفت‌وگو درباره موضوع این جلسه، از اینجا شروع کنیم که آیا از نگاه شما، اساساً نیازی هست که مرکزی مانند دبیرخانه طرح سامان‌دهی منابع و مواد آموزشی و تربیتی، دست به انتخاب و معرفی کتاب‌های مناسب بزند؟ و اگر بله، چنین مرکزی تا چه اندازه باید در این موضوع دخالت داشته باشد؟

استانداردهای تولید کتاب‌های آموزشی را اعلام کنید!

مصطفی خرامان، مدیر فرهنگی نشر افق



ظاهراً سؤال شما ناظر بر این است که تعیین استاندارد برای منابع آموزشی و تربیتی تا چه حد لازم است. به‌عنوان مقدمه باید عرض کنم، ناشران تمایل دارند در

مدارس حضور داشته باشند و البته این کار خیلی سخت است و هنگامی که مرکزی مثل این دفتر و از طریق طرح سامان‌دهی این مجوز ورود را تا حدی به ناشران آموزشی می‌دهد، طبیعی است ناشران هم به استانداردهای اعلام شده تن در خواهند داد و تلاش خواهند کرد کتاب‌هایشان تا حد ممکن با این استانداردها منطبق باشد. نکته مهم این است که ما در حالی که در مراحل قبلی از خیلی از استانداردهای اعلام شده خبر نداشتیم، خوشبختانه بسیاری از آثار تولید شده‌مان استاندارد بودند. این امر نشانگر وحدت نگاه در محتوای آثار تولیدی و تبعیت از شاخص‌هایی است که در آن‌ها یک وحدت نظر و رویه دیده می‌شود. می‌توان گفت این جریان از اتخاذ شاخص‌ها و استانداردهای قابل قبول هر دو طرف حکایت می‌کند.

اما با توسعه این کار و گام‌های رو به تحول پیش‌رو، خوب است استانداردهای موردنظر به طور دقیق و عملیاتی، تعیین، تعریف و ابلاغ شوند تا پس از این بتوانیم به‌عنوان دو طیفی که کار

همدیگر را کامل می‌کنند، از همان ابتدا بر مبنای استانداردها برنامه‌ریزی و آثار مورد نظر را تولید کنیم.

این نکته را هم نباید از نظر دور داشته باشیم که پروسه تولید آثار آموزشی، فرایندی زمان‌بر و پرهزینه است که خروجی آن هم خیلی زود کهنه می‌شود. بنابراین باید در زمانی مشخص و محدود ارزیابی، تعیین سطح و اعلام شود تا در زمان مقرر خود به‌دست مخاطب برسد و ناشر هم بتواند به منافع معقول خود دست یابد. این موضوع مهم که باید به دقت مورد توجه قرار گیرد؛ به‌خصوص درباره کتاب‌هایی مانند دانش‌نامه‌ها که در ظرف چهار سال کهنه و غیر قابل استناد می‌شوند، باید به سرعت اعلام نظر کرد. ضمناً پیشنهاد می‌شود، کتاب‌های مناسب نشانه خاص و شناخته شده‌ای داشته باشند تا خانواده‌ها و مخاطبان بتوانند با شناخت و اطمینان از اصالت و صحت این آثار، به‌راحتی از آن‌ها استفاده کنند.

آیا استانداردهای مانع خلاقیت ناشران نخواهد شد؟



علی خاکبازان، معاون انتشارات کانون پرورش فکری کودکان و نوجوانان

نکاتی را که آقای خرامان بدان اشاره کردند، نکات ارزشمند و قابل تأملی است. در همین زمینه استانداردهای به مسائل دیگری

هم باید توجه داشت. از جمله اینکه وقتی استاندارد و معیاری برای کتاب آموزشی تعیین و ابلاغ می‌شود، این خطر و آسیب هم وجود دارد که استانداردهای مذکور، مانع خلاقیت، تنوع و نوآندیشی شوند و در نتیجه، ما بعد از چند سال شاهد کتاب‌هایی باشیم که همه شبیه به هم‌اند. آیا اعلام این استانداردها باعث نمی‌شود ناشر صرفاً به رعایت این شاخص‌ها فکر کند و از نوآندیشی و بهره‌گیری از قوه خلاقیت و تنوع‌بخشی به آثار غافل شود؟

در مورد دانش‌نامه‌ها هم گاه این معضل دیده می‌شود که یک دانش‌نامه بدون ویرایش مجدد، برای سال پانزدهم تجدید چاپ می‌شود؛ در حالی که به دلیل ماهیت دانش‌نامه که شامل مسائل روز دنیا می‌شود، معمولاً هر سه یا چهار سال یک بار باید در محتوای آن تجدید نظر شود. ضمناً خوب است شاخص‌هایی که باعث شده است، کتاب‌های این پنج ناشر آموزشی به طور ۱۰۰ درصد مناسب تشخیص داده شوند، اعلام شوند.

استانداردها معمولاً حداقلی و تعالی بخش هستند!



محرم نقی‌زاده، قائم‌مقام نشر مرآت دانش

در صحبت کوتاه خودم به سه نکته اشاره خواهم کرد که ممکن است بخشی از آن تأکید بر صحبت‌های قبلی دوستان باشد. ما از ابتدای سال جاری مکاتباتی

با دبیرخانه طرح سامان‌دهی مواد و منابع آموزشی و تربیتی داشته‌ایم که خوشبختانه پاسخ گرفته‌ایم. در همین مدت، ۱۷۴ کتاب هم برای این دبیرخانه ارسال کرده‌ایم و خرسندیم که بسیاری از این کتاب‌ها مناسب تشخیص داده شده‌اند.

اما نکته اول صحبت من این است که ما هم مانند بسیاری از دوستان ناشر، به دلیل نبود و اعلام نشدن استانداردهای مشخص، استانداردهای خاص مورد نظر دوستان را، نداشتیم و البته خودمان تلاش کرده‌ایم براساس استانداردهایی که برای کارمان تعریف می‌کنیم، این آثار قابل دفاع و برای مخاطب مفید و قابل استفاده باشند.

نکته دوم هم این که احساس می‌کنیم در داوری کتاب‌های آموزشی، وحدت رویه و وحدت نظر مورد انتظار، وجود ندارد؛ به گونه‌ای که برخی ملاک‌ها را که یک داور به رسمیت می‌شناسد، داور محترم دیگر قبول ندارد و براساس تشخیص و ملاک‌های دیگری عمل می‌کند. با عنایت به توسعه این طرح، انتظار می‌رود در داوری‌ها و نحوه قضاوت درباره آثار تجدید نظر شود و هماهنگی بیشتری در این زمینه به‌وجود آید.

نکته سوم هم بی‌ارتباط با صحبت‌های دوستان نیست. از یک طرف تعیین شاخص و استاندارد در هر کاری امری بدیهی و لازم است و به‌خصوص در کاری جمعی و تعاملی بدون وجود محور پیوند دهنده‌ای مثل موضوع استاندارد، اساساً نمی‌توان گام برداشت و از طرف دیگر استانداردها معمولاً حداقلی و تعالی‌بخش هستند و کف انتظارات را مشخص می‌کنند. به همین دلیل، مانع پیشرفت، بروز خلاقیت و ایجاد تنوع و نواندیشی نمی‌شوند. خوب است، در رابطه با استاندارد، این دو مفهوم مورد توجه همکاران محترم باشد. صحبت آخر اینکه خوب است این امکان وجود داشته باشد که اگر اثری مناسب تشخیص داده نمی‌شود، ناشر یا مؤلف مربوطه دلایل آن را بدهد تا بتواند برای تولیدات آینده خود اصلاحات لازم را انجام دهد.

حق پرسش برای ناشران محفوظ است!

فریبا کیا: من از حسن نظر و التفات ناشران محترم به موضوع سامان‌دهی مواد و منابع آموزشی و تربیتی صمیمانه سپاس‌گزارم. اجازه بدهید توضیح کوتاهی درباره نکته مهمی که در صحبت‌های دوستان طرح شد، بدهم. عرض می‌کنم نگاه ما نگاه اثباتی، تعاملی و سازنده است. صد البته که ناشران محترم می‌توانند خواهان بیان دلایلی باشند که باعث شده است یک اثر مناسب تشخیص داده نشود و این امکان الان هم وجود دارد. البته عنایت دارید که مناسب تشخیص داده نشدن، به مفهوم نامناسب بودن کتاب نیست، بلکه بدین معنی است که یک کتاب در عین همه حسن و ارزشی که ممکن است داشته باشد، منطبق و هم‌سو با استانداردهای منبعث از برنامه درسی نیست. در مورد کتاب‌هایی که بین دو ارزیاب محترم، که معمولاً یک نفر از مؤلفان دفتر تألیف کتاب‌های درسی و نفر دیگر معلمی صاحب تجربه است، اشتراک نظر وجود ندارد، از کارشناس سوم

استفاده می‌کنیم و اگر لازم باشد و ناشر بخواهد، این امر حتی تا گفت‌وگوی کارشناسان و ارزیابان و نماینده ناشر هم ادامه پیدا می‌کند تا خدای ناکرده حقی از کسی ضایع نشود. از همه ارزیابان محترم هم خواسته‌ایم، در مورد کتاب‌هایی که رد می‌شوند، حتماً دلیل یا دلایل رد را به‌طور مکتوب و مشروح در سند داوری ذکر و ثبت کنند تا در صورت نیاز و مراجعه ناشر بتوانیم بدون فوت وقت در این خصوص اطلاعات لازم را به ناشر نشان دهیم.

در مورد موضوع خلاقیت هم که خوشبختانه مورد توجه ناشران قرار گرفته است، باید عرض کنم، اتفاقاً یکی از اهداف طرح سامان‌دهی منابع آموزشی و تربیتی، ایجاد زمینه مناسب برای

خلاقیت و نوآوری در تولید آثار است. کما اینکه یکی از آسیب‌هایی که به راه‌اندازی این طرح منجر شد، خطر ساده‌انگاری، بی‌محتو شدن و نبود خلاقیت در زمینه تولید این گونه آثار بود که با چاپ انبوه کتاب‌های تست یک‌شکل و فقط با نام‌های متفاوت، به منصف ظهور رسید. همان‌طور که دوستان محترم اشاره کردند، استانداردها کف و حداقل‌ها را مشخص می‌کنند که آثار پایین‌تر از آن‌ها از دروازه ارزیابی نمی‌گذرند، اما به‌نظر نمی‌رسد مانع از خلاقیت باشند. حداقل در ارزیابی‌های ما، آثاری که خلاقانه‌تر و نوآورانه‌تر باشند، امتیاز بیشتری می‌گیرند. اتفاقاً یکی از دلایل وجودی جشنواره کتاب‌های آموزشی و تربیتی، همین رسمیت بخشیدن به خلاقیت، نواندیشی و شکستن قالب‌هایی است که مانع از انتشار آثار مناسب و مؤثر می‌شوند. ما همه تلاش خود را می‌کنیم تا به‌جای تعیین استانداردهایی که ممکن است

محدود کننده به نظر برسند، چارچوب‌هایی را تعیین و ابلاغ کنیم که نه تنها کتاب، بلکه همه مواد و منابع آموزشی را پوشش دهند و چنان منعطف باشند که مانع از خلاقیت و نوآوری نشوند.

ضمانت تشویقی و حمایتی طرح سامان‌دهی چیست؟

امیر اشلاقی، مدیر تولید کانون اندیشه جوان (انتشارات



پژوهشگاه فرهنگ و اندیشه اسلامی)

اشاره شد که استانداردهای مورد نظر روی سایت قرار دارند. انشاء... مراجعه می‌کنیم و از کم و کیف آن مطلع می‌شویم. حتماً لازم است که هر ناشری برای همراهی

با این طرح از این استانداردها مطلع باشد. اما در این میان یک موضوع مهم وجود دارد که اساساً ضمانت تشویقی و حمایتی شما

محرم نقی زاده:

تعیین شاخص و استاندارد در هر کاری امری بدیهی و لازم است و به‌خصوص در کاری جمعی و تعاملی بدون وجود محور پیوند دهنده‌ای مثل موضوع استاندارد، اساساً نمی‌توان گام برداشت و از طرف دیگر استانداردها معمولاً حداقلی و تعالی‌بخش هستند و کف انتظارات را مشخص می‌کنند. به همین دلیل، مانع پیشرفت، بروز خلاقیت و ایجاد تنوع و نواندیشی نمی‌شوند.



چیست؟ بی تعارف باید بگویم، تشویق اصلی برای ناشران، به وجود آوردن یا ایجاد زمینه برای دسترسی آنان به بازار فروش است و اساساً کلید مشکل گشای هر ناشری، دسترسی به بازار، مشتری و مخاطب است. حال باید دید این پذیرفتن و نپذیرفتن استاندارد، چه تضمینی برای دسترسی داشتن و یا نداشتن به این بازار ایجاد می‌کند؟ ناشر وقتی بخواهد از این استانداردها پیروی کند، حتماً از خودش خواهد پرسید که در صورت رعایت استانداردها، سهم من برای دسترسی به بازار بزرگ آموزش و پرورش چه خواهد بود؟ البته در کوتاه مدت شاید اتفاقاتی بیفتد، اما این امر در درازمدت قابل دوام نخواهد بود و نه به ناشر و نه به آموزش و پرورش کمکی نخواهد کرد. ما باید ابتدا این سؤال را از خودمان بپرسیم که چند درصد معلمان ما کتاب می‌خوانند و بعد در درازمدت به گونه‌ای عمل کنیم که با همکاری معلم، کتاب‌ها را به دست دانش‌آموزان و مخاطبان برسانیم. برای تداوم موفقیت‌های حاصل شده، در این عرصه باید به این سؤال پاسخ داده شود و راهکاری برای آن اندیشیده شود.

مایل به همکاری بیشتر هستیم!

محمد حسین فراهانی، معاون انتشارات آوای نور



من هم از دعوت صورت گرفته و تلاش‌هایی که برای سامان‌دهی منابع آموزشی و تربیتی صورت می‌گیرد، تشکر می‌کنم. ما در انتشارات آوای نور در زمینه روان‌شناسی و علوم تربیتی و مددکاری اجتماعی فعالیت و آثاری را منتشر می‌کنیم و در زمینه کتاب‌های کمک‌درسی چندان فعال نیستیم. البته در موضوع‌های روان‌شناسی و علوم تربیتی با مدارس استثنایی ارتباطاتی داریم و ضمناً والدین را هم تحت پوشش آثار خودمان قرار داده‌ایم. در همین ارتباط و در مراجعاتی که به برخی مدارس داشته‌ایم، این احساس وجود دارد که در آموزش کتاب‌های درسی مشکلاتی وجود دارد و نیاز به آموزش والدین و معلمان وجود دارد که اگر لازم باشد و برنامه‌ریزی شود، حاضریم در این زمینه با آموزش و پرورش همکاری و معاضدت کنیم. در همین ارتباط، مایلیم اگر شاخص و استاندارد خاصی در این زمینه وجود دارد، از آن اطلاع داشته باشیم.

حلقه مفقوده فروش همچنان مفقود است!

خسرو رحمت‌اللهی، معاون انتشارات محراب قلم



بنده هم از ایجاد این فرصت هم‌اندیشی و هم‌فکری بین همکاران در آموزش و پرورش و ناشران آموزشی تشکر می‌کنم. گمان می‌کنم سازمان پژوهش و

برنامه‌ریزی آموزشی در خصوص موضوع سامان‌دهی مواد و منابع آموزشی و کمک‌آموزشی که بیشتر در زمینه منابع مکتوب صورت گرفته، موفق بوده است و در همین ارتباط توانسته است ذائقه ناشران را به سوی انتشار کتاب‌های مناسب سوق دهد. اساساً سیاست اصلی انتشارات محراب قلم تولید آثار آموزشی منطبق با برنامه درسی است و البته در درجه دوم ذائقه بازار، یعنی معلم و دانش‌آموز را هم در نظر دارد. نکته‌ای که باید بدان خوب توجه شود، این است که با وجود این موفقیت نسبی و البته ارزشمند و همراهی ناشران با این طرح، هنوز هم حلقه مفقوده فروش و رسیدن حتی همین آثار مناسب به دست مخاطب وجود دارد و اقداماتی از قبیل برگزاری نمایشگاه‌های سراسری در مدارس توسط انتشارات منادی تربیت با فروش ۹۰ تا ۱۰۰ نسخه هم نتوانسته است اتصال این حلقه مفقوده را برقرار کند.

این صحبت من از نگاه بدبینانه و منفی ناشی نمی‌شود. من زمانی جزو بدنه کارشناسی همین سازمان بوده‌ام و مسائل، ضرورت‌ها و الویت‌های شما را درک می‌کنم. اساساً حرفم این است که ناشر علاوه بر کار فرهنگی، با اقتصاد و دو دو تا چهار تا سروکار دارد. باید کار به گونه‌ای پیش برود که ضمن محقق شدن اهداف آموزش و پرورش، ناشر هم به سود معقول و منطقی خود برسد.

سؤال من این است که آیا شما توانسته‌اید به معلمان خود بگویید کتاب‌های مورد نظر خود و دانش‌آموزانشان را از همان انتشارات سوره مهر یا نشر افق که امسال ۱۰۰ درصد کتاب‌های ارسالی‌شان مناسب تشخیص داده شده است، بخرند. در مجموع می‌توانم بگویم، دلیل توفیق ناشرانی که کتاب‌هایشان مناسب بوده، رعایت استانداردهای پایه‌ای است که همان‌طور که در صحبت‌های دوستان هم بود، از استانداردهای بین‌المللی اخذ کرده‌اند. قطعاً شما هم تا حد زیادی این استانداردها را که مبنای علمی دارند، قبول دارید. از نگاه من می‌توان گفت: آموزش و پرورش در سیاست‌های ارشادی خود موفق بوده است، اما در سیاست‌های حمایتی به برنامه‌ریزی و سیاست‌گذاری‌های مناسب‌تر و جدی‌تر نیاز دارد.

به داوری‌ها و هماهنگی‌های درون آموزش و پرورش توجه بیشتری داشته باشیم!

داریوش هفت برادران، مدیر مسئول انتشارات داریوش هفت برادران و انتشارات فرای علم:



ارتباط ما با این طرح مسبوق به سابقه است و در دوره‌های گذشته تعاملات زیادی با این دفتر

داشته‌ایم. اما باید اشاره کنم، در زمینه داوری آثار، سلیقه‌های داوران بسیار اثرگذار است و نیاز است به این امر توجه بیشتری شود. در یک مورد، کتابی از انتشارات ما رد شد که حتی کپی

از نشر الکترونیکی و امکانات دنیای مجازی غافل نباشید!

حسین شیخ‌الاسلامی، معاون نشر چکه:



ما در نشر چکه تلاش می‌کنیم کارهایمان کاراکترمحور باشد تا در حوزه کودک و نوجوان شکل‌های جدیدی از نشر و کتاب و مواد آموزشی و تربیتی را تجربه کنیم. برخلاف نظر دوستان، من گمان می‌کنم ما یکطرفه به قاضی

می‌رویم. برای موفقیت این طرح باید سهم بیشتری، حداقل برای ناشران صاحب تجربه و موفق قائل باشیم. ناشران قدیمی و مجرب برای خودشان تجربه‌ها و یافته‌هایی دارند که شاید اساساً از نگاه کارشناسان و مسئولان آموزش و پرورش پنهان مانده باشد. از آن‌ها می‌توان به‌عنوان وجه غیررسمی آموزش کودک و نوجوان نام برد. این واقعیت‌ها با به رسمیت نشناختن ما و شما از بین نمی‌رود و هر طور هست راه خود را پیدا می‌کند. چه خوب است که ما قبل از چنین اتفاقی برای آن فکری بکنیم. در حال حاضر، اتفاقاً بخشی از تلاش ناشران موفق، پاسخگویی به همین نیاز اصیل

است. حتماً سازمان شما باید از تجربیات محراب قلم و افق و دیگر ناشران موفق استفاده کند. همین طرح‌ها و برنامه‌ها از تمایل آموزش و پرورش در این خصوص نشان دارد و ارزشمند است.

وقتی ما با ناشرانی که کتاب‌های آن‌ها مناسب تشخیص داده شده است صحبت می‌کنیم، می‌گویند کتاب‌های ما هم که انتخاب شده‌اند، ۶۰ تا ۷۰ درصد شامل کتاب‌هایی هستند که محافظه‌کارتر بوده‌اند و در زمینه ادبیات کودک و نوجوان خطر یا به نوعی نوآوری و مخاطب‌بینی واقعی کمتری داشته‌اند. به همین دلیل، من عرض می‌کنم باید تحلیل دقیقی از وضعیت ناشران داشته باشید. این را هم

بگویم که اتفاقاً در وضعیت کنونی، اصلاً ظرفیت آموزش و پرورش برای خرید کتاب بالا نیست و این که تیراژ فروش کتاب یک ناشر از ۵۰ نسخه به ۲۰۰ نسخه برسد، مسئله و درخواست ناشران از آموزش و پرورش نیست، بلکه موضوع اصلی این است که کانالی مطمئن و رسمی ایجاد شود تا این آثار به مدارس و به‌دست معلمان و دانش‌آموزان برسند.

در حال حاضر، مجموعه‌ای هم که این کار را دنبال می‌کند، چندان قادر به استفاده از فناوری‌های نوین نیست. دوره خرید و عرضه کتاب به شکلی که انتشارات منادی تربیت اکنون دنبال می‌کند، سرآمده است. شما اگر کار را خوب برنامه‌ریزی و مدیریت کنید، می‌توانید با امکانات موجود در دنیای مجازی، فرصتی

همین کتاب که توسط فردی دیگر و توسط ناشری دیگر ارائه شده بود، پذیرفته شده بود. البته زمانی که اعتراض و پی‌گیری کردیم، پذیرفته شد.

ما هم به‌عنوان کسانی که زمانی با این مجموعه‌ها همکاری کرده‌ایم، از شما انتظار بازاریابی و فروش نداریم، اما انتظار هم نداریم در نمایشگاه‌های کتاب آموزش و پرورش، مانند نمایشگاه‌های منادی تربیت، کارشناسان استانی انتخاب کتاب، کتابی را که شما مناسب اعلام کرده‌اید، کنار بگذارند.

هماهنگی درونی در وزارت آموزش و پرورش مهم است. ما پذیرفته‌ایم که برابر استانداردهای اعلامی شما کتاب تولید کنیم، اما شما این استانداردها را به مدارس هم اعلام کنید تا مسئله به گونه‌ای نباشد که این اقدامات فقط برای همین ساختمان آموزش و پرورش باشد و مثلاً معلم ما بی‌اطلاع باشد و با این طرح همراه نشود. به این نکته هم توجه داشته باشیم که معلم‌ها کمتر به سایت مراجعه می‌کنند و باید منابع مکتوب در اختیارشان قرار گیرد. شاید یکی از راه‌های مهم توفیق طرح سامان‌دهی منابع آموزشی و تربیتی، تجهیز کتابخانه‌های مدارس باشد تا هم این مراکز مهم تجهیز شوند و هم کتاب‌ها بتوانند در سیستمی معین به دست مخاطبان برسند.

همه به دنبال اصلاح و بهتر شدن امور هستیم

سید جعفر ساداتیان، معاون انتشارات ما و شما



من هم وظیفه خودم می‌دانم. از این کار پسندیده تشکر کنم. طرح سامان‌دهی در واقع ما را به سوی تولید کتاب‌های کاربردی سوق داده است؛ کتاب‌هایی که

بتوانند نظر جامعه مخاطب را هم برآورده کنند. در واقع سیاست انتشارات ما این است که کتاب‌های تولید شده بتوانند مورد استفاده معلمان، مشاوران، مدیران و دیگر مخاطبان قرار گیرند و نیازی را از آنان برطرف کنند. اینجا هم اگر از عیب و اشکالات کار صحبت می‌شود، دلایل آن است که ما خودمان را در این موضوع عضو همین خانواده می‌دانیم و در کنار شما به دنبال اصلاح و بهتر شدن امور هستیم؛ همان چیزی که خودتان هم به‌عنوان بخشی از فلسفه وجودی این طرح به آن اشاره کردید.

از نگاه من هم انتقاداتی به موضوع داوری‌ها وارد است که باید به آن‌ها توجه و از داوری‌های سلیقه‌ای جلوگیری شود. جالب این که بسیاری از کتاب‌های ما جزو منابع آزمونی استان‌ها هستند و همین کتاب‌ها توسط داوران رد می‌شوند. این موضوع نشانگر آن است که دیدگاه‌های شخصی داوران در داوری دخالت دارد. من خودم هم در آموزش و پرورش کار می‌کنم و به گمانم یکی از راهکارهای توسعه طرح سامان‌دهی این باشد که گروه‌های آموزشی، مشاوره، پرورشی و دیگر گروه‌ها هم در جریان طرح باشند تا بتوان از نظرات کارشناسی آن‌ها در توزیع کتاب‌ها استفاده کرد.

فریباً کیا: ما همه تلاش خود را می‌کنیم تا به جای تعیین استانداردهایی که ممکن است محدود کننده به نظر برسند، چارچوب‌هایی را تعیین و ابلاغ کنیم که نه تنها کتاب، بلکه همه مواد و منابع آموزشی را پوشش دهند و چنان منعطف باشند که مانع از خلاقیت و نوآوری نشوند

ایجاد کنید که مدیران مدارس با یک کلیک یا یک پیامک، به کتاب‌های ناشران دسترسی داشته باشند و سایت سامان کتاب یکی از وبسایت‌های پر مراجعه و مرجع شود. یک گله کوچک هم داریم که ناشی از همین کم‌توجهی به شرایط و اقتضائات روز جامعه است. چون نشر چکه در حوزه نشر الکترونیکی هم کار می‌کند، بخشی از آثارش توسط این دبیرخانه دیده نشده است. امیدواریم با نگاهی که شما به عبور از کتاب و پرداختن به همه منابع و مواد آموزشی و تربیتی دارید، نشر الکترونیکی هم به‌عنوان یکی از ضروریات آینده نشر به‌خوبی دیده شود.

رعایت استانداردها برای ورود به مدرسه

هایده کروبسی، رئیس هیئت مدیره شرکت انتشارات فنی ایران



به‌نظر من دلیل کشیده شدن موضوع صحبت همه ناشران به بحث بازار و فروش این است که موضوع برای آن‌ها حیاتی است و

به همین دلیل باید به آن توجه ویژه‌ای شود.

این خوب است که همه دوستان در یک روند طبیعی به جایی رسیده‌اند که آثار آنان مناسب تشخیص داده شده است و در حالی که به منابع واحدی از استانداردها دسترسی نداشته‌اند، کتاب‌هایی مبتنی بر استانداردهای مورد نظر آموزش و پرورش تولید کرده‌اند. البته رسیدن این آثار استاندارد به دست دانش‌آموزان و معلمان مسئله مهمی است که اگر اتفاق نیفتد، به نظر می‌رسد این چرخه در جایی که همان نقطه فروش است، مشکل دارد و باید برای آن راه حلی پیدا شود.

با حضور شما جلوی ورود کتاب‌های نامناسب به مدارس را می‌گیریم!

فریبا کیا: باز هم از حضور فعال و سازنده شما در بحث‌های این میزگرد سپاس گزارم. گرچه قدری از محور اصلی جلسه که بحث درباره فرایند چگونگی تولید کتاب‌های مناسب آموزشی و تربیتی بود، فاصله گرفتیم، اما نفس شرکت در جلسه و اظهار نظر شفاف و کارشناسانه، آن هم از سوی کسانی که مستقیماً درگیر کار سخت نشر آموزشی هستند، برای ما مغتنم و ارزشمند است. شاید براینده کلی صحبت همکاران در بخشی از موضوع، نشان از ناکافی بودن سیستم اطلاع‌رسانی ما در زمینه طرح سامان‌دهی مواد و منابع آموزشی و تربیتی باشد. ما قطعاً به فکر توسعه و اصلاح آن خواهیم بود. البته این مهم در دو سه سال اخیر بیشتر مورد توجه قرار گرفته و برای مثال این میزگرد چهارمین نشستی است که امسال با حضور شایسته ناشران محترم آموزشی برگزار شده است. ما در چند سال گذشته به‌طور مرتب در نمایشگاه بین‌المللی کتاب تهران حضور داشته‌ایم و با داشتن یک غرفه مشخص در جوار ناشران آموزشی، جلسات متعدد کارشناسی،

نشست با داوران جشنواره و میزگردهای موضوعی برگزار کرده‌ایم. اما نکته مهم این است که از نگاه ما عمود برپادارنده خیمه آموزش کتاب درسی است که هیچ جایگزینی ندارد و جز کتاب درسی که بر وجود و حضور آن در کلاس درس تأکید داریم، هیچ کتاب دیگری را برای معلم و دانش‌آموز اجبار نمی‌کنیم. اتفاقاً طرح سامان‌دهی مواد و منابع آموزشی و تربیتی هم به این دلیل راه‌اندازی شده است که هیچ کتاب دیگری برای نقش‌آفرینی کتاب درسی مزاحمتی ایجاد نکند. قرار نیست ما با تجویز یا سفارش خرید کتاب‌هایی خاص، قدرت انتخاب معلم و دانش‌آموز را بگیریم. ما کتاب‌های مناسب را معرفی می‌کنیم و در نهایت این معلم و دانش‌آموز است که با آگاهی و اختیار و متناسب با نیاز خود، کتابشان را انتخاب می‌کنند.

البته ما حمایت مادی و معنوی از ناشران آموزشی را وظیفه خود می‌دانیم. همه این جلسات و تلاش‌ها هم برای انجام همین تعهد است و اصرار داریم گام به گام به نقطه مطلوب و مشترک بین وزارت آموزش و پرورش و ناشران آموزشی نزدیک شویم.

در هفدهمین دوره طرح «۵۰ هزار نمایشگاه کتاب، ۵۰ هزار مدرسه»، به‌عنوان اولین قدم، کتاب‌های معرفی شده در کتاب‌نامه‌های رشد، از کارشناسی مجدد معاف شدند. در مراسم افتتاحیه این نمایشگاه هم از اهمیت و جایگاه این کتاب‌ها برای کارشناسان استانی صحبت شد.

در این نمایشگاه، البته برای خرید مدارس محدودیت‌هایی وجود دارد و معمولاً کتاب‌های با قیمت پایین انتخاب و خریداری می‌شوند. این مسائل هم در نتیجه کارها اثر دارد و انشاء... باید برای آن فکری بشود. شاید یکی از اقدامات مؤثر راه‌اندازی توزیع و پخش مدرسه باشد. این موضوع در دست اقدام است و خواهد توانست کتاب‌های مناسب را به‌صورت متمرکز و با سرعت بیشتر در اختیار مدارس قرار دهد.

بررسی و کارشناسی کتاب‌های آموزشی رسماً در سازمان پژوهش و برنامه‌ریزی آموزشی انجام می‌شود، ولی همان‌طور که اشاره شد، معلمان و خریداران کتاب‌ها می‌توانند از بین آثار معرفی شده، اثر یا آثار مورد نظر خود را حتی با عنایت به موضوع قیمت، انتخاب کنند و نمی‌توان آن‌ها را به خرید کتاب خاصی مجبور کرد. جالب است بدانید، بر اساس بررسی‌های انجام شده در خصوص همین طرح سامان‌دهی، ۷۰ درصد خانواده‌ها معلم را مرجع انتخاب و معرفی کتاب‌های آموزشی می‌دانند.

ضمناً یک میلیارد تومان از بودجه معاونت فرهنگی و پرورشی وزارت آموزش و پرورش که به تجهیز کتابخانه‌های مدارس اختصاص یافته است، قرار است به خرید کتاب‌های معرفی شده در کتاب‌نامه‌های رشد اختصاص داده شود.

سخن آخر هم این که اگرچه راه سختی پیش رو داریم، اما مطمئن هستیم که می‌توانیم با کمک و حمایت شما جلوی ورود کتاب‌های نامناسب را به مدارس بگیریم و قدرت اثربخشی آثار مناسب را در مدارس افزایش دهیم. ما اعتقاد داریم، باید رابطه برد - برد بین آموزش و پرورش و ناشران آموزشی برقرار باشد.



کتابخانه‌های آموزشگاهی، زمینه‌ای برای دسترسی مخاطبان به کتاب‌های آموزشی مناسب

کامران حسینی

کتاب‌نامه‌های رشد معرفی شده‌اند، چیست؟

○ اطلاع دارید که ما فقط به شناسایی و معرفی این کتاب‌ها می‌پردازیم و اجباری برای استفاده دانش‌آموزان و معلمان از این کتاب‌ها وجود ندارد. اما به مدیران محترم مدارس، معلمان و همه کسانی که در انتخاب کتاب برای مدارس و دانش‌آموزان نقش دارند، توصیه می‌کنیم که از این کتاب‌ها برای تجهیز کتابخانه‌های مدارس و یا کتابخانه‌های کلاسی، استفاده کنند و در انتخاب کتاب برای مدرسه و دانش‌آموزان، این کتاب‌ها را در اولویت انتخاب خود قرار دهند.

اشاره

در آستانه برگزاری یازدهمین جشنواره کتاب‌های آموزشی و تربیتی رشد، به سراغ سید کمال شهابلو، معاون انتشارات دفتر انتشارات و تکنولوژی آموزشی و دبیر اجرایی این جشنواره رفتیم و در گفت‌وگویی کوتاه، نظرات وی را در خصوص توسعه حمایت‌های آموزش و پرورش برای دسترسی بیشتر مخاطبان کتاب‌های آموزشی به کتاب مناسب که عمدتاً در کتاب‌نامه‌های رشد معرفی شده‌اند، جویا شدیم. آنچه می‌خوانید حاصل این گفت‌وگفت صمیمی است.

چوایه دلیل این پیشنهاد شما چیست؟ در واقع شما به مدارس و معلمان توصیه می‌کنید که کتابخانه‌هایشان را تجهیز کنند، یا قصدتان استفاده بیشتر از کتاب‌های مناسب آموزشی است؟

○ هر دوی این‌ها! چون هم وجود کتابخانه در مدرسه و حتی در کلاس درس موضوع خیلی مهمی است و هم استفاده از کتاب‌های مناسب آموزشی کاری اساسی و اثرگذار است. بررسی‌ها نیز نشان داده‌اند که کتابخانه

آموزشگاهی، در صورتی که از سوی معلمان برای تدریس مورد استفاده قرار گیرد و دانش‌آموزان نیز به استفاده از آن تشویق شوند، نقش مفید و مؤثری در یادگیری و پیشرفت تحصیلی دانش‌آموزان دارد. افزون بر آن، فعالیت‌ها و همکاری معلمان و کتابداران در کتابخانه‌ها باعث گسترش و توسعه خدمات کتابخانه‌های آموزشگاهی به دانش‌آموزان می‌شود.

چوایه آقای شهابلو! در آستانه برگزاری یازدهمین جشنواره کتاب‌های آموزشی و تربیتی رشد و بعد از برگزاری ۱۰ دوره از این جشنواره، ارزیابی شما از تأثیر و عملکرد این جشنواره به‌عنوان بخشی از طرح سامان‌دهی کتاب‌های آموزشی و تربیتی چیست؟

○ به نظر من علی‌رغم راه‌های مانده‌ای که باید برای کامل شدن این کار طی شوند، قدم‌های خوبی در این زمینه برداشته شده است. ما در دو بخش معرفی استانداردها و شاخص‌های تولید کتاب‌های آموزشی در شاخه‌های مختلف موفق بوده‌ایم. همچنین توانسته‌ایم با برگزاری ۱۰ دوره جشنواره کتاب‌های آموزشی و تربیتی رشد، الگوهای موردنظر خود را در زمینه کتاب‌های مناسب آموزشی معرفی کنیم. اما در زمینه حمایت و پشتیبانی از تولیدات مناسب ناشران آموزشی باید گام‌های جدی‌تر و مؤثرتری برداریم و زمینه دسترسی بیشتر مخاطبان به این کتاب‌ها و رونق دادن به اقتصاد این نوع از نشر، اقدامات بیشتر و بهتری انجام دهیم. البته گمان می‌کنم با راه‌اندازی پخش مدرسه، در این زمینه قدم بزرگی برداشته خواهد شد.

چوایه به موضوع خیلی مهمی اشاره کردید. شاید توزیع این کتاب‌ها و دسترسی مخاطبان به آن‌ها، یکی از مهم‌ترین حلقه‌های تکمیل‌کننده تهیه، تولید و توزیع این کتاب‌ها باشد. پیشنهاد شما برای استفاده بیشتر از کتاب‌های آموزشی و به‌خصوص کتاب‌هایی که در



پای صحبت دکتر لیلا سلیقه‌دار، نویسنده



تفکر پژوهی؛ تفکری مبتنی بر مهارت‌های پژوهشی

صدیقه رضائزاد

بخواهند و من بتوانم انجام دهم و به آن کار علاقه‌مند باشم و نسبت به آن کار احساس نیاز بکنم، این سه عامل به من کمک می‌کنند که آن کار را هر چه بهتر انجام دهم. ممکن است از والدین و از منابع متفاوت کمک بگیرم، ولی در هر حال کار خودم است و نتیجه‌ای که از پژوهش می‌خواهیم بگیریم، می‌گیریم. حالا اگر معلم گرامی این نگاه را در هر دوره تحصیلی خصوصاً ابتدایی داشته باشند، و این سه عامل را در نظر بگیرند، تفکر پژوهشی در مدرسه تقویت می‌شود. یعنی لازم است خودشان را از پژوهش آکادمیک بیرون بیاورند و نگاه تفکر پژوهشی، یعنی تفکری که مبتنی بر مهارت‌های پژوهشی است، کسب کنند. آن وقت است که می‌توانند راه به جایی ببرند. اگر من به‌عنوان معلم پایه اول ابتدایی وارد کلاس شوم و بدون مقدمه بگویم دخترم، پسر من در مورد یک موضوع تحقیق کنید، این جمله یعنی من به‌طور کلی شایستگی حرفه‌ای برای برخورد با دانش‌آموز و کودک را ندارم.

چرا؟ پس به نظر شما پیش‌زمینه‌ای برای پژوهش‌های دانش‌آموزی خصوصاً در دوره دبستان باید وجود داشته باشد؟

بله، دقیقاً. این‌ها پایه دارد. مثلاً تحقیق در مورد یک سیب. اول باید بگوییم، بچه‌ها بیایند با هم اطلاعات بیشتری درباره سیب جمع‌آوری کنیم. برای رسیدن به اطلاعات بیشتر استفاده از حواس پنج‌گانه ضروری می‌شود. در شناخت سیب من دارم یک کار پژوهشی با دانش‌آموزان انجام می‌دهم. این مهارت پژوهشی رشد پیدا می‌کند و اگر همین‌طور پیوسته بالا برود و مهارت پژوهشی دانش‌آموز به اندازه کافی رشد کند، او خواهد توانست یک پژوهش را به‌درستی انجام دهد. توجه ما به پژوهش به شکل مهارت‌های پژوهشی باعث می‌شود که اگر فرد در زندگی‌اش با مسئله‌ای روبه‌رو شد، به‌درستی بتواند حلش کند.

اشاره

لیلا سلیقه‌دار دارای لیسانس علوم تربیتی، فوق لیسانس برنامه‌ریزی درسی از دانشگاه آزاد اسلامی و دکترای برنامه‌ریزی آموزشی از کالج لندن است. او یکی از مؤلفان کتاب «آموزگاران و پژوهش‌های دانش‌آموزی» است که در یازدهمین جشنواره کتاب‌های آموزشی رشد به‌عنوان نامزد دریافت جایزه شناخته شده است. دکتر سلیقه‌دار دارای سابقه تدریس از پیش‌دبستان تا پیش‌دانشگاهی است و در آموزش عالی نیز تدریس کرده است. با وی در خصوص ایده‌های پژوهشی برای آموزگاران و دانش‌آموزان به صحبت نشستیم.

چرا؟ سرکار خانم دکتر سلیقه‌دار خوش‌حالم که دعوت ما را برای گفت‌وگو پذیرفته‌اید. لطفاً تعریفی روان و ساده از پژوهش بفرمایید.

تعریفی که کاربردی و قابل‌اعتنا و نیاز الان مدارس و دانش‌آموزان باشد این است که: مقصود از پژوهش‌های دانش‌آموزی رشد و توسعه مهارت‌های پژوهشی دانش‌آموزان است. این تعریف کاملاً با تعریفی که در گذشته در شکل آکادمیک در مورد پژوهش وجود داشت، متفاوت است. از این لحاظ که خروجی آن لزوماً یک جلد کتاب نیست که بگوییم فصل‌های ۱، ۲ و ۳ این ویژگی‌ها را دارند. نگاه باید بر مهارت‌های پژوهشی متمرکز باشد. پژوهش نباید به‌عنوان یک عنصر جدا در کنار درس‌های دیگر قرار گیرد، بلکه باید در تلفیق با درس‌های بچه‌ها باشد و امکان پرورش داشته باشد.

چرا؟ پژوهش‌های دانش‌آموزی در دوره دبستان چگونه باید باشند که آموزگاران، اولیای دانش‌آموزان و دانش‌آموزان به انجام آن علاقه‌مند شوند؟

پژوهش باید برای همه دوره‌های تحصیلی حتی در دانشگاه، با توان، علاقه و نیاز مخاطب تناسب داشته باشد. اگر کاری از من

تعریف اضافه‌تری به معنای پژوهش اضافه می‌کنم. پژوهش به نوعی همان مهارت‌های زندگی است. اگر من مشکلاتی داشته باشم و مانعی سر راه من باشد، این تفکر پژوهشی است که به من کمک می‌کند برای عبور از مانع درست‌ترین راه را انتخاب کنم.

چوایه هدف کلی از پژوهش برای دانش‌آموزان چیست؟

هدف کلی و نقطه‌نهایی در امر پژوهش توانمند کردن هر فرد برای درست زندگی کردن است. ما غیر از این واقعاً دنبال چیز دیگری نیستیم. آیا وقتی بچه‌ها از آموزش و پرورش رسمی فارغ‌التحصیل می‌شوند و به جامعه می‌آیند، همه به دانشگاه می‌روند یا همه در رشته پژوهشگری تحصیل می‌کنند؟ فقط عده‌ای قرار است پژوهشگر بشوند. اما بقیه بچه‌ها چی؟ بقیه به تفکر پژوهشی احتیاج دارند و این یک مسئولیت عظیم برای آموزش و پرورش است که در خصوص تقویت تفکر پژوهشی دانش‌آموزان ایفای نقش کند و مؤثر باشد. به گونه‌ای که وقتی بچه‌ها از آموزش و پرورش رسمی خارج می‌شوند، افرادی باشند که بتوانند مسائل کوچک و بزرگ زندگی‌شان را به وسیله تفکر پژوهشی حل کنند.

چوایه آشنایی قبلی معلمان با روش‌های تحقیق

دانشگاهی و اقدام پژوهی چه قدر در امر هدایت دانش‌آموزان تأثیر دارد؟

پیش‌نیازی که همه معلمان احتیاج دارند تا وقتی وارد کلاس می‌شوند بتوانند مهارت‌های پژوهش را در دانش‌آموزان تقویت کنند، این است که خودشان به تحقیقات پژوهشی اشراف داشته باشند. معلم خود باید درگیر تفکر پژوهشی باشد. اگر معلم درگیر تفکر پژوهشی نباشد، چگونه می‌تواند دانش‌آموز را در امر پژوهش هدایت کند؟

بعد از مهارت‌های پژوهشی، اقدام پژوهی مطرح می‌شود که ماهیتش برای معلمان ساخته شده است و کمک می‌کند، نگاه معلم به هر چیز، نگاه حل مسئله باشد- اقدام پژوهی بر اساس تجربه خود و دیگران و سایر منابع شکل می‌گیرد و چون نگاه ساده‌تر و در دسترس‌تری دارد، به معلم کمک می‌کند که به راحتی خودش را با مهارت‌های پژوهشی انطباق بدهد- توجه داشته باشید، همه قرار نیست پژوهشگر به معنای حرفه‌ای آن بشوند اما همه می‌توانند تفکر پژوهشی داشته باشند.

چوایه برای انجام کارهای پژوهشی چگونه آموزگار در دانش‌آموز علاقه ایجاد کند؟

وقتی که نیاز اصلی دانش‌آموز مورد توجه قرار بگیرد، و وقتی او بفهمد که در اثر آن کار چیزی یاد می‌گیرد و خودش توانایی انجام آن کار را دارد، همکاری خوبی با آموزگار در زمینه پژوهشی خواهد داشت. اما اگر دیگری کار پژوهشی را برای دانش‌آموز انجام دهد، برایش جالب نخواهد بود و تمایلی به انجام آن نشان نخواهد داد. البته پژوهش باید در توان دانش‌آموز باشد.

چوایه بهترین و اثربخش‌ترین ابزار برای پژوهش چیست؟

به‌عنوان ابزارهای معینی برای پژوهش، فکر می‌کنم بسته‌های آموزشی مخصوص پژوهش مناسب باشند. اما اگر نگاهمان نگاه پژوهشی باشد، تمام ابزار موجود ابزار پژوهشی می‌شوند. یک کتاب یا یک فرد مطلع از پژوهش می‌تواند ابزار پژوهش باشد. حواس پنج‌گانه ما و همه ابزارهای داخل کلاس ابزار ما هستند. محدودیتی وجود ندارد. همه چیز می‌تواند ابزاری برای پژوهش باشد.

چوایه کتاب شما ظاهراً پس از تبادل نظر با گروه‌های

مختلف و گوناگون جامعه نوشته شده است. این تبادل

نظر به چه صورتی انجام گرفته است؟

این کتاب تألیف سه نفر است: من، آقای اصلائی و آقای مجدفر. هر سه نفر سال‌های زیادی در آموزش و پرورش خدمت کرده‌ایم و به تجربه‌های خوبی رسیده‌ایم. تنوع آدم‌هایی که دیده‌ایم، از پیش‌دبستان تا پیش‌دانشگاهی، و حجم عظیم مستنداتی که قبلاً به آن‌ها دسترسی داشته‌ایم، به ما کمک کرده است. اما فقط این نبوده است که پیمان را روی تجربه‌های گذشته گذاشته باشیم. ما هم‌زمان ارتباط مستقیمی با دانش‌آموزان و والدین آن‌ها داشته‌ایم. به علاوه، حضور در دوره‌های آموزش ضمن خدمت معلمان خیلی به ما کمک کرده است.

چوایه در کتاب شما، آموزگاران چگونه در رابطه با پژوهش‌های دانش‌آموزی، با موضوع پژوهش آشنا

می‌شوند؟

یک کتاب، برای معلمان و در مورد پژوهش نوشته شده است. کتابی هم برای دانش‌آموز تألیف کردیم به نام «رنگین کمان» و والدین هم کتاب دیگری دارند. این سه کتاب حلقه را کامل می‌کنند. آموزگار اگر برای پژوهش موضوعی بدهد، می‌تواند خودش از کتاب مربوط به خودش بهره بگیرد و هم‌زمان دانش‌آموز هم از کتاب مربوط به خودش و اولیا هم از کتاب مربوط به خودشان استفاده می‌کنند. این‌گونه پژوهش راهبردی‌تر است.

خلاقیت و تعالی هیچ‌وقت نقطه اشباع ندارد و تمام نمی‌شود. این جمله را از دکتر توراتی نقل می‌کنم. این نقطه هیچ‌وقت به انتها نمی‌رسد. معلم نباید خودش را بی‌نیاز از مطالعه و تحقیق بداند. همراهی والدین در صورتی امکان‌پذیر است که آگاه باشند و بگذارند دانش‌آموز جای خودش زندگی کند. آگاهانه فرزند خود را در زمینه پژوهش همراهی کنند تا دانش‌آموز هم‌زمان در مسیر درست قرار بگیرد. آن وقت تعالی و تلاش معلم در زمینه پژوهش‌های دانش‌آموزی مؤثر خواهد بود.

پژوهش باید برای همه دوره‌های تحصیلی حتی در دانشگاه، با توان، علاقه و نیاز مخاطب تناسب داشته باشد. اگر کاری از من بخواهند و من بتوانم انجام دهم و به آن کار علاقه‌مند باشم و نسبت به آن کار احساس نیاز بکنم، این سه عامل به من کمک می‌کنند که آن کار را هر چه بهتر انجام دهم



پای صحبت اکرم کشایی، شاعر

شعر خوب، نیازمند کشف‌های نوست

سودابه درخشنده

این طوری شعر گفتن من شروع شد. اما تا دوران دانشجویی هم شعر بزرگ‌سال می‌گفتم تا اینکه لطف خداوند شامل حال من شد و وارد «کانون پرورش فکری کودکان و نوجوانان» شدم. هم‌زمان با ورود به کانون و آشنایی بیشتر با ادبیات کودک و نوجوان، به شعر کودک و نوجوان گرایش پیدا کردم. در «کتاب ماه کودک و نوجوان» برای کتاب‌های تازه انتشار یافته در این حوزه نقد می‌نوشتیم و در «جلسات شعر رشد کودک» شرکت می‌کردم. در محضر صاحب‌نظران این حوزه نکته‌ها آموختم و به‌مرور تجربه اندوختیم. در مجلات کیهان بچه‌ها، رشد کودک، سلام بچه‌ها، روزهای زندگی، کوشش، باران و ... شعرهایم چاپ شدند. حالا احساس می‌کنم در خیابانی قدم می‌گذارم که هر چه بیشتر پیش می‌روم، راه را باریک‌تر و تاریک‌تر می‌بینم. شناخت مخاطب کودک و نوجوان آسان به‌دست نمی‌آید و شعر گفتن برای چنین مخاطبی کار دشواری است.

چگونه آیا بعد از کتاب صبح یک روز اردیبهشتی، کتاب دیگری در دست چاپ دارید؟

○ اخیراً یک کتاب شعر خردسال به کانون سپرده‌ام که برای چاپ مورد تأیید قرار گرفته است. از استادانم در این حوزه آموخته‌ام برای چاپ کتاب شتاب نداشته باشم. با انبوه‌سرای به‌ویژه برای مخاطبان کودک و نوجوان موافق نیستم.

چگونه کتاب شما چه مفهوم و مضمونی را به مخاطبان القا می‌کند؟

○ در بیشتر شعرهای مجموعه صبح یک روز اردیبهشتی شکلی از امیدواری نهفته است. این کتاب برای مقطع سنی نوجوانان سروده شده است. نوجوانی یکی از دوره‌های حساس زندگی به‌شمار می‌رود. نوجوانی دوره غلیان احساسات و طوفان هیجانات است. کشتی احساسات نوجوان در دریای متلاطم زندگی او مرتب دچار امواج سرکش ناامیدی می‌شود، اما این کشتی دوباره به دریای آرام امیدواری برمی‌گردد. در این مجموعه تلاش کرده‌ام در کنار بیان بعضی از حالات و احساسات غالب در این مقطع سنی، طعم شیرین امیدواری را به او یادآوری کنم.

اشاره

خانم اکرم کشایی متولد سال ۱۳۵۸ در تهران است. مجموعه شعر «صبح یک روز اردیبهشتی» نخستین مجموعه شعر نوجوان اوست که توسط «کانون پرورش فکری کودکان و نوجوانان» منتشر شده است. او در بیشتر اشعار این کتاب از طبیعت الهام گرفته است.

خدا / سایه ابر را / از سر درخت / سایه درخت را / از سر زمین / کم نمی‌کند / همه دور سفره خدا / نشسته‌اند

کتاب مذکور در «جشنواره ادبی، فرهنگی و هنری شمس» رتبه اول مجموعه شعر کودک و نوجوان را دریافت داشته و در «شانزدهمین جشنواره کتاب سال کانون پرورش فکری کودکان و نوجوانان، به‌علت نگاه تازه، جذابیت عناوین شعرها و پایان‌بندی‌های مناسب در بخش «کتاب‌های خودمان»، رتبه اول را کسب کرده است. اکرم کشایی بیش از ۲۰ مقاله نقد ادبی نیز منتشر کرده است.

این کتاب در فصل‌نامه «اقلیم» توسط آقای اصیلان قزل‌لو و در مجله کتاب ماه کودک و نوجوان «توسط خانم انسیه موسویان نقد شده است.

چگونه خانم کشایی، لطفاً بفرمایید از کی به سرودن شعر پرداختید و چه‌طور وارد حوزه شعر کودک و نوجوان شدید؟

○ شعر را کلام خیال‌انگیز تعریف کرده‌اند. شاید سابقه سرودن را برای یک شاعر باید در زمانی جست‌وجو کرد که اولین خیال‌های شاعرانه، هر چند به‌صورت پراکنده و غیرمنسجم، در ذهن او شکل می‌گیرند. من به‌صورت غیررسمی شعر گفتن را از کودکی شروع کردم. تصویری از دوران کودکی‌ام به یاد می‌آورم، زمانی که هنوز کلمات و جملات را درست ادا نمی‌کردم. در خودروی پدرم نشسته بودم و باد تندی لابه‌لای شاخ و برگ درختان می‌پیچید. تماشای این تصویر خیلی برایم جالب بود. با شادی دست می‌زدم و می‌خواندم: «درختا با می‌یاد!» ترجمه‌اش می‌شود: «باد می‌وزد و برگ‌های درختان تکان می‌خورد!»

من آن روز شعر گفته بودم و تصویر خیال‌انگیزی در ذهنم نقش بسته بود. این اولین شعر غیرمکتوب من بود!

چوایه ۹۱ شما سال‌هاست به‌عنوان مربی ادبی در کانون پرورش فکری کودکان و نوجوانان فعالیت می‌کنید. توصیه شما به نوجوانان و جوانانی که به سرودن شعر علاقه‌مند هستند، چیست؟

○ نوجوانانی که به شعر علاقه‌مند هستند، معمولاً خودشان مسیر خودشان را پیدا می‌کنند. علاقه و انگیزه مثل یک نیروی محرکه، مسیر را هموار می‌کند. فقط به کمی پشتکار و اراده هم نیاز دارد. گفته‌اند: «دانایی، توانایی است.» این یک جمله کلیدی است. نه تنها برای کسانی که به شعر علاقه‌مند هستند، بلکه برای تمام کسانی که به یک حوزه شناختی علاقه دارند. شعر نوعی درک و شناخت است؛ شناخت از طبیعت، از پیرامونمان و از خودمان. این شناخت به‌دست نمی‌آید مگر با بیشتر دانستن. مطالعه کتاب‌های شعر و آشنایی با نوع نگاه هر شاعر به پیرامونش و آشنایی با جریان‌های شعری معاصر در این زمینه بسیار راهگشاست. خداوند در قرآن کریم سوره مبارکه زمر آیه ۹ از بندگانش می‌پرسد: «هل یتوی الذین یعلمون و الذین لا یعلمون؟» آیا کسانی که می‌دانند با کسانی که نمی‌دانند برابرنند؟ بدون تردید برابر نیستند. بنابراین شاعرانی که در زمینه تخصصی مورد علاقه خود مطالعه دارند، شاعران موفق‌تری خواهند بود. دست به نوآوری می‌زنند و عیار شعرشان بالاتر از بقیه است.

همچنین، یکی از ویژگی‌های شاعران موفق این است که از ساده‌ترین اتفاقات الهام می‌گیرند. آن‌ها شعر را در دوردست‌ها جست‌وجو نمی‌کنند. گاهی شعر آن‌قدر به ما نزدیک است که آن را نمی‌بینیم. من فکر می‌کنم هر انسانی به‌صورت بالقوه شاعر است و شعری در سر دارد. شاعران آن دسته هستند که شعر را می‌بینند و دیگران نمی‌بینند. به دوستان نوجوان و جوان شاعرم پیشنهاد می‌کنم برای یافتن مضامین بکر شاعرانه کمی زاویه دیدشان را تغییر بدهند و در زندگی روزمره و در اطرافشان به دنبال این مضامین باشند.

چوایه ۹۲ از نظر شما ویژگی‌های شعر خوب چیست؟

○ در هر قالبی، رعایت اصول شاعرانه کافی نیست و به ایده نو و یا کشف جدید نیاز است. در غیر این صورت، شعر مورد استقبال مخاطب قرار نمی‌گیرد و تکرار حرف دیگران خواهد بود. سخن نو آوردن کار سختی است. در واقع، اثری ماندگار است که به کشف ایده نو بینجامد.

چوایه ۹۳ آیا وبلاگ و یا سایتی هست که شعرهای شما را منتشر کند تا از این طریق بتوانید نظر مخاطبان را دریافت کنید؟

○ به نکته خوبی اشاره کردید. امروزه به‌واسطه وجود فضای مجازی وب، محمل شناخت مخاطب بیشتر از گذشته فراهم شده است. در اینجا فرصت را مغتنم می‌شمارم و توجه شما را به ضرورت وجود وبسایتی جامع از اشعار شاعران نوجوان جلب می‌کنم؛ وبسایتی که امکان ارتباط مستمر شاعران نوجوان

را با مخاطبان اصلی اشعارشان فراهم کند. فضایی که نوجوانان علاقه‌مند بتوانند به‌عنوان یک سایت مرجع به آن مراجعه کنند و اشعار آن سایت را از دیدگاه خود مورد نقد و بررسی قرار بدهند. بدون تردید بعد از مدتی خوانندگان فعال شعرهای نوجوان تا حدی شناسایی می‌شوند.

یکی از راه‌های مخاطب‌شناسی ثبت و تحلیل و انتقال نظرات مخاطبان آثار تولیدشده به پدیدآورندگان آن آثار است. به این صورت که با تجزیه و تحلیل واکنش مخاطبان نسبت به آثار تولیدشده، می‌توان مسیر آثاری را که قرار است در آینده تولید شوند، پیش‌بینی کرد. البته فضای مجازی وب علاوه بر محاسنی که برشمرده شد، دارای آسیب‌هایی نیز هست. چرا که تا حدی از دنیای واقعیت فاصله دارد و امکان خطا در به دست آوردن نتیجه مطلوب وجود دارد. لذا فکر می‌کنم در این خصوص بهتر است به‌صورت سازمان‌دهی شده یک وبسایت جمعی با حضور تمامی شاعران نوجوان ساخته شود و بررسی‌های لازم از نظرات مخاطبان اشعار توسط کارشناسان این حوزه صورت بگیرد تا آمار کمی و کیفی به‌دست‌آمده از این سایت اعتبار بیشتری داشته باشد.

نوجوان باید بتواند پاسخ سؤال‌های فراوانش را در شعرهایی که می‌خواند پیدا کند. باید عناصر تشکیل‌دهنده آن شعر - حس و عاطفه، خیال و اندیشه - متعلق به نوجوان باشد

چوایه ۹۴ در پایان اگر نکته قابل‌ذکری هست، بفرمایید.

○ شعر نوجوان شعر دشواری است. شاعر شعر نوجوان برای بزرگ‌سالی خود نمی‌سراید، او حتی نمی‌تواند به دوران نوجوانی خود بازگردد و برای نوجوانی خود بسراید. شعر نوجوان، از یک نظر متعلق به یک مقطع زمانی کوتاه است برای نوجوانان امروز. نوجوان باید بتواند پاسخ سؤال‌های فراوانش را در شعرهایی که می‌خواند پیدا کند. باید عناصر تشکیل‌دهنده آن شعر - حس و عاطفه، خیال و اندیشه - متعلق به نوجوان باشد. شعر نوجوان باید آینه‌ای باشد که نوجوان خود را در آن می‌بیند. بنابراین شعر نوجوان شعر دشواری است.

ما وقتی از مخاطبان نوجوان صحبت می‌کنیم، منظورمان یک دایره بزرگ از نوجوانان با اشتراکات فراوان نیست. بلکه این مخاطبان دایره‌های کوچک و بزرگی هستند با اشتراکات و اختلافات بسیار و با طیف‌های مختلف. در عین حال که ممکن است یک کتاب شعر با اقبال عمومی مخاطبان مواجه نشود، اما این امکان هم وجود دارد که دایره کوچکی از مخاطبان نوجوان را با خود همراه سازد. بنابراین تنوع در شعر نوجوان زیاد است. سلاقت و علاقت نوجوانان بسته به شرایط محیطی و زمانی که در آن زندگی می‌کنند، با هم متفاوت است. از طرف دیگر به گمان من، شعر نوجوان بیشتر شبیه به یک پل است؛ پلی که نوجوان را به سمت دنیای شاعرانگی در دوره بزرگ‌سالی سوق می‌دهد، تا حدی سلیقه ادبی او را به‌وجود می‌آورد و او را به قالب شعر علاقه‌مند می‌کند. از این منظر اهمیت شعر نوجوان بیشتر مشخص می‌شود.



پای صحبت دکتر مهدی چوبینه، نویسنده

تلنگری برای هویت جویی

معصومه شجاعی

به این شکل تولید می‌شوند. الان حتی از رایانه بی‌نیازیم و با تلفن همراه، مطالب خود را منتقل می‌کنیم. اما اگر جامعه ما بخواهد جایگاه مناسب خودش را در فناوری اطلاعات حفظ کند، ناگزیر است به این سمت متمایل شود. هر چند این را هم باید گفت که خود کتاب احساس دیگری در انسان ایجاد می‌کند. شما در دنیای دیجیتال ممکن است حجم زیادی از اطلاعات را در کمترین زمان ممکن منتقل کنید، اما بوی کاغذ و احساسی را که از دست گرفتن کتاب در انسان ایجاد می‌شود نمی‌توانید به مخاطبان خویش منتقل کنید. لذا کتاب همیشه «یار مهربان» خواهد بود و احساس ما به کتاب‌های کاغذی همچنان باقی خواهد ماند.

چرا این چه هدفی در تألیف این مجموعه کتاب‌ها مدنظر تان بود؟

○ معرفی جغرافیای ایران، اولین هدفمان بود. زیرا ما به‌عنوان یک ایرانی می‌باید سرزمین خودمان را بشناسیم؛ از آن مهم‌تر همسایگان خود را بشناسیم و از آن هم مهم‌تر، امکانات و امتیازات داخل کشورمان را بشناسیم. شناخت محیط‌های نزدیک برای بچه‌ها بسیار اهمیت دارد. من نگرانم که نوهام نتوانند نقشه جغرافیای ایران را بفهمد. چون بچه‌های امروزی حال و حوصله کتاب خواندن را ندارند و ما باید راهکاری متناسب با ذائقه آن‌ها فراهم کنیم. مثلاً به جای کتاب ۱۰۰ صفحه‌ای، کتاب ۳۰ صفحه‌ای تولید کنیم و به جای مطالب، از تصویرهای بیشتری برای تحقق اهدافمان کمک بگیریم. علاوه بر این، با توجه به قرابتی که بچه‌ها با استان محل زندگی‌شان دارند، اطلاعاتی که ما درباره استان آن‌ها در مجموعه چراهای شگفت‌انگیز تهیه می‌کنیم، احساس خوشایندی در آن‌ها به‌وجود می‌آورد. لازم به توضیح است که ما ضمن اینکه می‌باید حافظ آثار و میراث گذشته باشیم، باید مراقب باشیم که فرهنگ غنی‌مان بدون آسیب به نسل‌های بعد انتقال یابد و بدین طریق پایداری فرهنگی ایجاد شود. ما از صمیم قلب می‌خواهیم که هیچ خدش‌های به این مرز و بوم وارد نیاید.

○ با وجود اهمیتی که درس جغرافیا و اقلیم‌شناسی برای دانش‌آموزان دارد، متأسفانه علاقه زیادی به یادگیری آن نشان نمی‌دهند. پس اگر ما بخواهیم خصوصیات جغرافیایی ایران را به حافظه فرزندان این مرز و بوم

اشاره

دکتر مهدی چوبینه متولد ۱۳۳۳ در «رامیان»، از کارشناسان قدیمی «سازمان پژوهش و برنامه‌ریزی آموزشی» و به عبارتی، ناظر معرفی کتاب‌های درسی است که مدتی در بخش مدیریت و مدتی هم در پست معاونت دوره متوسطه دفتر برنامه‌ریزی و تألیف خدمت کرده. و در مجموع، ۲۲ سال با این سازمان همکاری داشته است. در حال حاضر نیز عضو هیئت تحریریه و مدیر داخلی مجله «رشد آموزش جغرافیا» است. وی فارغ‌التحصیل دوره کارشناسی جغرافیای عمومی از دانشگاه تربیت‌معلم، کارشناس ارشد جغرافیای طبیعی از دانشگاه تهران و دانش‌آموخته دکتری جغرافیای طبیعی در گرایش ژئومورفولوژی است. ایشان علاوه بر داوری در دوره‌های مختلف جشنواره کتاب‌های آموزشی رشد در سال گذشته عضو کمیته علمی جشنواره بود و اکنون خود به‌عنوان مؤلف مجموعه کتاب‌های «چراهای شگفت‌انگیز» در جشنواره شرکت کرده است.

چرا لطفاً مجموعه کتاب‌های «چراهای شگفت‌انگیز» را به اختصار معرفی کنید.

○ این کتاب‌ها برای مخاطبان نوجوان به رشته تحریر درآمده‌اند و هر کتاب یک مجموعه ۳۲ صفحه‌ای است با یک فهرست مشابه که برای معرفی همه استان‌ها تکرار می‌شود. تحقیق ما در مورد استان‌ها به ترتیب حروف الفباست. البته به‌استثنای تهران که ابتدا به‌عنوان پایلوت معرفی شد تا ببینیم با چه مشکلاتی روبه‌رو می‌شویم تا پیش‌بینی‌های لازم را برای سایر استان‌ها داشته باشیم. واقعیت این است که نوجوانان ما تا حدودی از کتاب خواندن فاصله گرفته‌اند و قدری هم ذائقه‌شان عوض شده است. ما در روزگار خودمان «کلیله و دمنه» می‌خواندیم و آن نثر سخت را می‌فهمیدیم. اما نسل حاضر بعد از خواندن بیش از سه سطر حوصله‌اش سر می‌رود. بنابراین نوشتن برای این نسل باید متناسب با ذائقه‌اش باشد.

○ فکر نمی‌کنید که این امر باعث شود، ناشران ما بیشتر به سمت تولید کتاب‌های الکترونیکی پیش بروند؟
○ خب این اجتناب‌ناپذیر است. قطعاً در آینده این اتفاق خواهد افتاد. اگر روزگاری برخی از اطلاعات محرمانه ما به شکل دیجیتالی یا فنوارانه بود، الان کتاب‌های معمولی و برخی از مجلات و روزنامه‌ها

بسپاریم، چه باید بکنیم؟

بنامید. در هر صورت ماهیتش جغرافیاست. به هر کسی هم در هر کجای دنیا نشان بدهید. حتی اگر به زبان چینی باشد، از روی تصویرهایش می‌فهمند که کتاب جغرافیاست؛ چون ذات و ماهیتش در همه‌جا یکی است.

اما بحث ما مسئله مهم هویت‌یابی در سن نوجوانی است و دلیل انتخاب این سن برای تألیف این کتاب نیز انجام وظیفه‌ای است که بر دوش جامعه، اعم از خانه، مدرسه و نیز اصحاب قلم قرار دارد. زیرا اگر نتوانیم آنچه را که می‌باید به زبان قابل فهم نوجوان به او آموزش دهیم، به او منتقل نکنیم و زمینه ثابت هویتی‌اش را فراهم نیاوریم، مثل این است که در وقت یادگیری پرواز توسط پرنده، این فرصت را از او بگیریم. در این صورت صدمه جبران‌ناپذیری به آموزش نوجوان وارد می‌آید و مثل آن پرنده زمین‌گیر می‌شود!

بله کاملاً درست است. به‌نظر می‌آید که ما مقصریم. زیرا نتوانستیم امتیازات و ارزش‌های این دانش پایدار را به بچه‌ها گوشزد کنیم. جغرافیا هم‌زاد انسان است. بشر وقتی روی کره خاکی پا گذاشت، به شناخت کوه و دریا و رود و محیط اطرافش پرداخت. بنابراین جغرافیا با بشر متولد شد. در تمام دوره‌هایی که جهان به لحاظ علمی توسعه پیدا کرد، جغرافیا هم توسعه یافت، اما اتفاقی که افتاد این بود که ما در جایی در آموزش جغرافیا متوقف شدیم. ما هنوز از روش‌های سنتی برای انتقال دانش جغرافیا استفاده می‌کنیم. آموزش جغرافیا با دانش جغرافیا تفاوت دارد. به دانش جغرافیا هر روز مطلب تازه‌ای اضافه می‌شود، اما آموزش جغرافیا، چگونگی انتقال این موضوعات به مخاطبان است.

چرا؟ چه فعالیت‌هایی برای تألیف کتاب‌ها انجام داده‌اید؟

ابتدا از من و آقای امیری دعوت به عمل آمد که در انجام چنین پروژه‌های همکاری کنیم که هر دوی ما از آن استقبال کردیم. در بدو امر برنامه‌ای در فاصله زمانی مشخصی برای تولید کتاب‌ها تهیه کردیم. سپس به طراحی برنامه محتوایی پرداختیم. بر این اساس تقسیم کار انجام شد و شروع کردیم به تهیه اطلاعات اولیه که به دلیل انبوه بودن اطلاعات جمع‌آوری شده، به انتخاب بهترین‌ها پرداختیم. سپس اطلاعات را براساس هدفی که داشتیم پردازش و کنترل کردیم تا با گروه سنی ما از لحاظ محتوا و شیوه بیان سازگار باشد.

یک هفته مجبور بودیم به مسافرت برویم. علاوه بر این، حتی در مسافرت‌های خانوادگی نیز من به جمع‌آوری اطلاعات مورد نیاز می‌پرداختم. بعد از تهیه مشخصات و اسامی و تهیه تصویرهای مناسب توسط خود ناشر، نوبت به چینش صحیح مطالب در کتاب و تکمیل شدن اطلاعات مربوط به هر استان رسید که نام سازمان‌دهی محتوا بر آن نهاده بودیم و الگوی مبتنی بر سیستم علمی بر مبنای روش تحقیق بود. در آخر با تهیه پیش‌نویس هر استان و تحویل آن به ناشر، نفس راحتی می‌کشیدیم و سراغ استان بعدی می‌رفتیم.

کدام بخش از کتاب مورد توجه خودتان قرار گرفت؟

آن بخش‌هایی که در کتاب‌های دیگر مشابه ندارند؛ مثل معرفی بازی‌های محلی یا زبان‌های محلی و لهجه‌هایی که به کار می‌برند یا کلماتی که در آن استان به زبان محلی تلفظ می‌شوند.

برنامه‌ای برای آینده در این زمینه دارید؟

من از روزی که وارد شاخه علمی جغرافیا شدم، خیلی زود فهمیدم که چه دنیای بی‌پایانی است. دانش جغرافیا دانش بی‌پایانی است و پیشنهاد می‌کنم ناشران و مؤلفان به موضوعات گوناگون جغرافیا وارد شوند و برای دیگر گروه‌های سنی به تهیه کتاب بپردازند. چون خواندن این کتاب‌ها اختیاری است، مورد توجه بچه‌ها قرار می‌گیرد. یقیناً اگر استقبال خوبی از این کتاب‌ها بشود، ناشران و مؤلفان هم تشویق می‌شوند که این راه را ادامه دهند.

آیا کتاب‌های کمک آموزشی، از جمله مجموعه‌ای

که شما فراهم کرده‌اید، می‌توانند در آموزش بهتر جغرافیا به دانش‌آموزان مؤثر باشند؟

البته، اما باید به مطالبی که قبلاً اشاره کردم، یک نکته را هم اضافه کنم؛ اینکه در حال حاضر در نظام آموزشی ما توجه لازم به جغرافیا نمی‌شود. البته ممکن است این یک ادعا باشد، اما کسانی که تعصب و علاقه‌ای نسبت به دانش جغرافیا دارند و اهمیت آن را در زندگی بشر می‌دانند، باید در هر فرصتی که به‌دست می‌آورند، نسبت به رفع کاستی‌ها اقدام کنند. به‌نظر من این کتاب‌های غیردرسی می‌توانند تا حد زیادی در این مورد مؤثر باشند. این یکی از ضرورت‌های تولید کتاب چراهای شگفت‌انگیز بود.

چه ویژگی‌های خاصی در این مجموعه وجود دارد

که آن را از دیگر موارد مشابه متفاوت می‌کند؟

من خبر دارم که ناشران و مؤلفان دیگری هم در این حیطه کار کرده‌اند. اما تفاوت این مجموعه با دیگر کتاب‌ها این است که اولاً مخاطب خاص خودش را دارد که نوجوانان هستند. یعنی دانش‌آموزان سال‌های آخر دوره ابتدایی (کلاس‌های پنجم و ششم) و اول و دوم متوسطه. دوم اینکه متناسب با ذائقه این گروه سنی نوشته شده است. علاوه بر این حافظ فرهنگ محلی این مرز و بوم است.

آیا محتوای کتاب‌های شما به گونه‌ای هست که

بخشی از بار کتاب‌های درسی را کاهش بدهد؟

هم‌بله هم نه. به این دلیل که برنامه‌های درس رسمی همه کشورها موضوعی به‌نام جغرافیا دارد. اصلاً کلمه جغرافیا هویت است. هیچ نظام آموزشی نیست که بگوید من به هویت مخاطبانم کاری ندارم. اتفاقاً دغدغه نظام آموزشی ما ایجاد و تقویت هویت است؛ اعم از هویت ملی و دینی، تاریخی، تمدنی و غیره. حالا یک‌وقت طی شرایطی در تنگنایی قرار می‌گیرد و تغییراتی در ظاهر برنامه به‌وجود می‌آید، اما ماهیت و ذاتش تغییر نمی‌کند. شما به جای جغرافیا بگویید «صورت‌الارض»، بگویید «معرفت‌الارض» و یا با هر عنوان دیگری که می‌خواهید، آن را

پای صحبت دکتر سیداحمد زرهانی، نویسنده



قطره ناچیز چگونه به دریای بی‌کران راه می‌یابد؟!

اشرف حمیدی

«عشق»، «مشارکت نوجوانان در خانه، مدرسه و جامعه»، «قهرمان دبیرستان امیرکبیر» و «گلشن تکبیر» اشاره داشت. وی همچنین به مطالعه و تحقیق در زمینه تقریب مذاهب اسلامی پرداخته است و هم‌اکنون مدیر مسئول «فصل‌نامه مطالعات تقریبی مذاهب اسلامی» به نام «فروغ وحدت» است.

چوایه آقای دکتر از اینکه وقت خود را در اختیار ما قرار دادید، سپاس گزارم. از آنجا که عنوان و موضوع کتاب شما دعا و نیایش است، مناسب می‌دانم پرسش آغازین این باشد که بهترین تعریف و توصیف شما از دعا و نیایش چیست؟

○ دعا حلقه وصل عبد با معبود و وسیله پیوند عاشق با معشوق است. هنگام نیایش، قطره ناچیز به دریای بیکران راه می‌یابد. دعا و نیایش فرصت پرواز از خاک تا فراتر از افلاک است. دعا کلید نجات از تنهایی و بی‌کسی است. دعا مشهود حقیقت خواهش و فریادرسی است. دعا فرصت شکوفایی فطرت در پیشگاه فاطر است.

چوایه هر چند که نمی‌توان در این مجال درباره جایگاه دعا و نیایش در قرآن و سیره حضرات معصومین (علیهم‌السلام)، آن‌طور که شایسته است سخن گفت، اما چنانچه صلاح می‌دانید برای بهره‌مندی خوانندگان، به اجمال در این باب توضیحاتی ارائه فرمایید.

○ قرآن و عترت اصلی‌ترین گنجینه رازونیز با خدای مهربان است. دعاهای قرآن سرشار از نکات معرفتی، حکمت‌آموز و اجتماعی‌اند. ائمه اطهار (علیهم‌السلام) با پرداختن به دعا و نیایش اسباب پیوند زمینیان را با آن سوی هستی فراهم آورده‌اند و درهایی از معارف جاودانه را به روی انسان‌ها گشوده‌اند.

اشاره

کتاب «دعا و نیایش» محصول «مؤسسه فرهنگی برهان مدرسه» (انتشارات مدرسه) مورد توجه داوران یازدهمین جشنواره کتاب‌های آموزشی و تربیتی رشد قرار گرفته است. به همین بهانه گفت‌وگویی با مؤلف آن انجام داده‌ایم.

سیداحمد زرهانی، پژوهشگر، شاعر، نویسنده و مدیر فرهنگی که پس از پایان دوره کارشناسی زبان و ادبیات فارسی در دانشگاه تهران، با عنوان دانشجوی نمونه، تحصیل خود را در دوره‌های کارشناسی و کارشناسی ارشد رشته مدیریت ادامه داد و دکترای مدیریت بازرگانی را از دانشگاه آزاد اسلامی اخذ کرد. او در سال ۱۳۶۳ به دعوت دکتر سیدکاظم اکرمی به وزارت آموزش و پرورش رفت و به‌عنوان معاونت پرورشی این وزارتخانه مشغول کار شد.

در دوران وزارت **محمدعلی نجفی**، وی به‌عنوان قائم‌مقام وزیر در انجمن اولیومریبان، سپس معاون مشارکت‌های مردمی و مدارس غیرانتفاعی و در نهایت به‌عنوان معاون پرورشی وزیر خدمت کرد. هنگام تصدی وزارت آموزش و پرورش توسط **حسین مظفر**، وی حدود دو سال به‌عنوان معاون پشتیبانی وزیر دارای مسئولیت بود. سپس در سال ۱۳۸۲ به وزارت فرهنگ و ارشاد اسلامی رفت و تا سال ۱۳۸۵ با عنوان معاون وزیر و رئیس سازمان حج و زیارت به خدمت پرداخت. در دهه اخیر ضمن تدریس و پژوهش در «دانشگاه مذاهب اسلامی»، معاون و قائم‌مقام ریاست این دانشگاه بوده و هم‌اکنون معاون امور راهبردی دولت و مجلس مجمع جهانی تقریب مذاهب اسلامی است.

زرهانی تألیفات متعددی در زمینه‌های سیاسی، اجتماعی، پژوهشی، تعلیم و تربیت، ادبیات، شعر و داستان دارد که از جمله آن‌ها می‌توان به کتاب‌های «به‌سوی روشنائی»، «چالش‌های امروز جامعه ما: سیری در آفات انقلاب اسلامی ایران»، «منظومه

در دعاهای قرآن و اهل بیت، ابعاد وسیعی از جهان بینی توحیدی و آداب بندگی ترسیم شده است. کسانی که با «صحیفه سجاده» انس و آشنایی دارند، به عظمت دعا در لسان اولیای خدا پی می‌برند و از آن دریای ژرف علوم معنوی گوهرها به دست می‌آورند و در لحظه‌هایی خوش و پرالتهاب، چشم از ماسوی... می‌بندند و به کاروان دلباختگان دوست می‌پیوندند.

صحیفه سجاده از یک منظر هم کتاب خدانشناسی است و هم منظومه امام‌شناسی، و زیبایی معبود و شیدایی عبد در این آینه نورانی قابل رؤیت است.

چوایه به عنوان یک پژوهشگر و نویسنده در عرصه‌های اجتماعی و کارشناس تعلیم و تربیت، وضعیت دعا و نیایش را در جامعه و زندگی امروزی به‌ویژه بین نوجوانان و جوانان چگونه ارزیابی و تبیین می‌فرماید؟

در پرتو انقلاب اسلامی جایگاه نماز و نیایش و دعا بهبود یافته است. اما در دنیای سرمایه‌داری که مادی‌گرایی ترویج می‌شود، پیوند زمین و آسمان و نیایش و بندگی کمتر مورد توجه قرار می‌گیرد. از این رو در حوزه‌های فرهنگی، آموزشی و تربیتی باید هوشمندانه در مقام احیای پیوند انسان با خدا برنامه‌ریزی کرد و چیستی و هستی انسان را به یاد آینده‌سازان آورد.

کودک و نوجوان با فطرت پاک می‌تواند آسان‌تر با خدا ارتباط برقرار کند. باید با ظرافت بر کارآمدی مشوق‌ها افزود و نوعی خودانگیختگی فطری در نسل نو ایجاد کرد تا با نشاط و بی‌ریا به خدا روی آورند و با خالق خود راز و نیاز کنند.

مادی‌گرایان روی طبیعت انسان سرمایه‌گذاری می‌کنند و موحدان بر شکوفایی فطرت خداجوی بشر تمرکز دارند و در عین حال از نیازهای طبیعی او هم غافل نیستند. در برنامه‌های فرهنگی باید به خودشناسی و خدانشناسی هم‌زمان عنایت شود تا فرزندان ما از مدار یکتاپرستی خارج نشوند و ذیل اسمای حسنای خداوند مجال رشد و تکامل پیدا کنند.

چوایه با عنایت به آنچه فرمودید، اجازه بدهید این سؤال را مطرح کنم که از دیدگاه شما کم‌توجهی و یا خدای ناکرده، بی‌توجهی به اصل دعا و نیایش چه پیامدهایی در زندگی ما می‌تواند به دنبال داشته باشد؟

کم‌توجهی به دعا و نیایش از یک زاویه مثل تحمل تشنگی است. تشنه باید آب گوارا بنوشد تا از محنت رهایی یابد. زندگی در این دنیا ملامت و ناملایمت دارد. دعا و نیایش در هر دو حالت اسباب تقرب انسان به خداوند و رهایی از فشارهای جسمی و روحی را فراهم می‌آورد. دعا همراه با کار و تلاش و توکل به خدا راه عبور از موانع را هموار می‌کند و فرصتی به ارمغان می‌آورد تا توانا از سر لطف و کرم دست ناتوان را بگیرد و او را به مقصد برساند.

انسان به همان اندازه که به آب و آفتاب نیاز دارد، به حیات طیبه هم نیاز دارد. حیات طیبه در اثر تقرب به خدا و به‌وسیله عبادت و نیایش و پیوند با پروردگار حاصل می‌شود. انسان زنده و

مجهز به حیات طیبه نامیرا و بی‌حرکت است و در دنیا و آخرت سپیدروی و زیباست.

چوایه با توجه به سابقه و مسئولیت‌های متعدد شما در جای‌جای آموزش و پرورش، به‌ویژه حوزه‌های پرورشی و تربیتی، در ارتباط با چگونگی پرداختن به دعا و نیایش چه توصیه‌هایی دارید؟

ادبیات و هنر بهترین کارآمدی را برای آموزش آداب نیایش دارند. در هزاره گذشته، نیاکان ادیب و هنرمند ما توانسته‌اند با خلق آثار هنری و ادبی بدیع و دل‌انگیزی، ارتباط عبد و معبود را تسهیل و تنظیم کنند. باید از این دو موهبت بیش از پیش استفاده کنیم.

چوایه آیا می‌توان از ظرفیت کلاس درس‌هایی مانند انشا و هنر، از جمله خطاطی یا نقاشی، در ورود آگاهانه دعا و نیایش به زندگی آینده‌سازان میهن اسلامی بهره گرفت؟

همه آفرینش کتاب خداست. ما معلمان باید به فرزندانمان کمک کنیم که فن خواندن کتاب آفرینش را بیاموزند و چراغ تفکر در هستی و آیات خدا را در جان خویش بیفروزند.

زیبایی و نظم هستی معرف قدرت هستی‌آفرین است. خوب است در خانه و مدرسه، ذهن و اندیشه کودکان و نوجوانان را بدون اکراه با ناظم و مدبر هستی آشنا کنیم.

چوایه و اما سؤالی مشخصاً درباره کتاب شما. متن نیایش‌های کتاب از چه منابعی گرفته شده‌اند؟ آیا اشعار متناسب با متن در هر بخش، سروده جناب عالی هستند؟

۳۳ سال پیش که اولین فرزندم به دنیا آمد، همسرم گفت من لالایی بلد نیستم. متنی را بنویس تا آن را بر بالین نوزادم زمزمه کنم. من هم فی‌البدهه ابیاتی را در قالب مثنوی و با محتوای نیایش سرودم و به ایشان دادم که با کمی تغییر برای سایر فرزندانمان مورد استفاده قرار گرفت.

پس از چندی حجت‌الاسلام والمسلمین دکتر متوسل برای درج یکی از اشعارم در کتاب‌های درسی دبستان با من تماس گرفت. آن گفت‌وگو مرا برانگیخت تا برای رشد فکری و دینی نوجوانان مجموعه «دعا و نیایش» را به‌نظم و نثر بنویسم و خوش‌بختانه مورد استقبال «انتشارات مدرسه» قرار گرفت و به زینت طبع آراسته شد.

بله، اشعار کتاب و متون نیایش را با الهام از ادعیه و معارف اسلامی و متناسب با نیازهای امروز جامعه گفته‌ام، هر چند بر این باورم که کارهای شایسته‌تری باید در این زمینه عرضه شوند.

کودک و نوجوان با فطرت پاک می‌تواند آسان‌تر با خدا ارتباط برقرار کند. باید با ظرافت بر کارآمدی مشوق‌ها افزود و نوعی خودانگیختگی فطری در نسل نو ایجاد کرد تا با نشاط و بی‌ریا به خدا روی آورند و با خالق خود راز و نیاز کنند



پای صحبت دکتر حسن دولت‌آبادی، نویسنده



نمایش‌نامه‌های آسان برای اجرا در مدرسه

اعظم اسلامی

یعنی تمرین زندگی. باید به این نکته توجه داشته باشیم که اگر آن‌ها را از بازی‌های کودکانه محروم کنیم، کودکی آن‌ها را ناقص کرده‌ایم و حتماً در بزرگسالی هم ناقص خواهند بود. تئاتر هم برای کودکان و نوجوانان تمرین زندگی است.

کودک در تئاتر می‌آموزد حقوق خود را بشناسد و طلب کند و در عین حال به حقوق دیگران هم احترام بگذارد. کودکی که در تئاتر نقش دارد، می‌آموزد دنیا فقط به او تعلق ندارد. اگر حتی نقش اصلی را هم بازی کند، در جایی باید کنار بایستد و به دیگری فرصت مطرح شدن بدهد. به این ترتیب تئاتر به او می‌آموزد، حقوق خویش را بشناسد و به حقوق دیگران احترام بگذارد. این یکی از قابلیت‌های تئاتر است. تئاتر دیدگاه وسیع‌تر و نگاه واقعی‌تر نسبت به زندگی را به کودکان و نوجوانان می‌آموزد. پس چرا آن‌ها را از این امکان مهم و بسیار تأثیرگذار محروم کنیم؟!

چوایه از چه سنی می‌توان آموزش تئاتر را شروع کرد؟

○ کودکان از سنی که حرف زدن را شروع می‌کنند، آمادگی آموزش دارند. نوزاد از چهره پدر و مادر متوجه می‌شود که آن‌ها عصبانی هستند یا خوشحال. بنابراین ما می‌توانیم از سنی که کودک شناختش را آغاز می‌کند، رفتارهای نمایشی را درباره او اعمال کنیم. اما در تئاتر صحنه‌ای دایره واژگان از جمله امور مهم است. وقتی دایره واژگان کودکان کامل شد، حتی می‌توانیم در خانه هم تئاتر اجرا کنیم.

چوایه آیا تئاتر و نمایش با هم تفاوتی دارند؟

○ بله. نمایش همه آن چیزهای نمایش دادنی است. فوتبال را یک نمایش دانسته‌اند. تعزیه یک نمایش است. سیاه‌بازی هم نمایش است. در نمایش یک سلسله از رفتارهای بیرونی دیده

اشاره

دکتر حسن دولت‌آبادی متولد سال ۱۳۳۵ در ساری است. او دارای لیسانس بازیگری و کارگردانی از دانشکده هنرهای دراماتیک دانشگاه هنر، فوق‌لیسانس تئاتر از دانشگاه آزاد اسلامی تهران مرکز و دکترای درجه یک کارگردانی است. دکتر دولت‌آبادی یکی از پرکارترین افراد در عرصه تئاتر محسوب می‌شود.

مجموعه ۳۰ جلدی «نمایش‌نامه‌های آسان» برای اجرا در کلاس درس و صحنه تئاتر شامل ۱۵۰ نمایشنامه و بخش‌های ضمیمه، طرحی ابتکاری است که به مربی یا دانش‌آموز ناآشنا به کارگردانی تئاتر فرصت تولید و اجرای تئاتر می‌دهد. این مجموعه برای سه مقطع دبستان، دوره اول دبیرستان و دوره دوم دبیرستان نوشته شده است. ویژگی این کتاب‌ها بخش‌های جانبی آن است. بخش‌های طرح پیشنهادی برای کارگردانی و بازیگری غیرعروسکی و عروسکی، تحلیل اشخاص نمایش و گفت‌وگوی پیش از اجرا.

چوایه آقای دکتر دولت‌آبادی از اینکه وقت خود را

برای گفت‌وگو در اختیار ما قرار دادید، متشکریم، لطفاً بفرمایید نقش تئاتر در فرایند یادگیری کودکان چیست؟

○ تئاتر با فطرت انسان سروکار دارد و مبنای آن برای کودک و نوجوان آموزش، تربیت و آماده‌سازی برای زندگی امروز و آینده است. آیا تا به حال فکر کرده‌اید بازی‌های کودکی چه تأثیری دارند؟ کودک در بازی رفتارهای بزرگسالانه را تجربه می‌کند. ما خیلی چیزها را از بازی‌هایمان می‌آموزیم. مثلاً دختر بچه‌ای که در بازی‌هایمان می‌پذیرد، و دوست او مهمانش می‌شود، رفتارهای بزرگسالان را تکرار می‌کند و آن رفتارهایی را که دوست ندارد و برایش جذاب نیستند، حذف می‌کند. این

تئاتر شدم، هفت سال بود که تئاتر بازی می‌کردم. پس ارتباط اولیه من با تئاتر از آموزش و پرورش آغاز شد. فعالیت‌های من در این زمینه همچنان ادامه داشت تا اینکه بعدها چند دوره به مربیان کارشناسی آموزش و پرورش استان‌های مازندران، مرکزی و کردستان تئاتر درس دادم. آن زمان در عرصه‌های گوناگون تئاتری با آموزش و پرورش همکاری داشتم و این سبب شد با آموزش و پرورش بیشتر آشنا شوم.

امروز می‌دانم که در آموزش و پرورش ما استثنایی وجود دارند. مثلاً اختلاط دو جنس نداریم و مضامین مورد نظر مدارس ایران اسلامی ضرورت‌هایی را ایجاب می‌کنند. علاوه بر این، متأسفانه تئاتر واحد درسی نیست و زمان و امکاناتی برای تئاتر مدارس

در نظر گرفته نشده است. مهم‌ترین کاستی تئاتر آموزش و پرورش نبودن نیروهای متخصص برای تولید تئاتر در مدارس است. وجود این شرایط از یک سو و ضرورت پرداختن به تئاتر در مدارس به عنوان عامل مؤثری در شناخت و آماده‌سازی کودکان و نوجوانان برای آینده، همواره ذهنم را درگیر این ضرورت و نیاز می‌کرد. فکر می‌کردم چه‌طور می‌شود در یک مدرسه تئاتر داشت و این مشکلات را هم حل کرد.

باید به این نکته توجه داشته باشیم که اگر بچه‌ها را از بازی‌های کودکانه محروم کنیم، کودکی آن‌ها را ناقص کرده‌ایم و حتماً در بزرگسالی هم ناقص خواهند بود. تئاتر هم برای کودکان و نوجوانان تمرین زندگی است

چوایه به نظر خودتان کدام یکی از ویژگی‌های کتاب‌های شما موجب شده است مورد اقبال قرار بگیرند؟

شاید به این دلیل که در تمام لحظاتی که می‌نوشتیم، فقط به فکر تأثیرات فراگیر این هنر بر کودکان و نوجوانان سرزمینم بودم. وقتی می‌نوشتیم به این فکر می‌کردم که مربیان و دانش‌آموزان ناآشنا با کارگردانی و بازیگری چگونه باید این نمایش‌نامه را کارگردانی و اجرا کنند. فکر می‌کردم، من که نمی‌توانم به همه شهرهای ایران بروم و توضیح بدهم که چگونه کارگردانی و بازیگری کنند. به این نتیجه رسیدم که شیوه کارگردانی هر نمایش‌نامه را ضمیمه‌اش کنم. بعد بررسی کردم آیا تنها توجه کردن به کارگردانی کافی است؟ تکلیف بازیگر چه می‌شود؟ بازیگر را چگونه آماده کنیم؟ آن‌ها وقت ندارند مثلاً سه ماه شخصیت‌ها را تحلیل کنند و برای بیان، حرکت و میزانشن وقت بگذارند. به همین خاطر تحلیل همه شخصیت‌های نمایش‌نامه را نوشتیم. بعد هم تم‌های نمایش‌نامه را نوشتیم و توضیح دادم؛ هم تم اصلی و هم تم‌های فرعی را. همه این‌ها زمان برد. نوشتن اولین نمایش‌نامه من سه سال و نیم طول کشید. وقتی دیدم کار خوبی شده است، شروع کردم به تست زدن و کار کردن روی نمایش‌نامه‌های بعدی.

چوایه نوشتن این مجموعه چه قدر زمان برد؟

۱۱ سال طول کشید تا ۱۵۰ نمایش‌نامه را نوشتیم. حاصل کار



می‌شوند. به این ترتیب برخی رفتارهای قراردادی ما هم جنبه نمایشی به خود می‌گیرند. مثلاً، وقتی که مادری با تلفن صحبت می‌کند و فرزندش مدام می‌آید و درخواست توجه دارد. اگر مادر با او قرار بگذارد و بگوید: اگر دیدی من در حال صحبت با تلفن هستم، کافی است دست مرا فشار بدهی. من هم دست تو را فشار می‌دهم که یعنی متوجه شدم. این یک رفتار نمایشی است.

اما وقتی از تئاتر صحبت می‌شود، در حقیقت یک ساختار کامل دراماتیک را در نظر داریم. در آن درگیری وجود دارد. در دو سوی این درگیری دو نیروی پروتاگونیست و آنتاگونیست مثبت و منفی وجود دارند. موانعی سر راه قهرمان ایجاد می‌شود و در یک سیر نمایشی، شاهد گره‌افکنی و گره‌گشایی هستیم. در شخصیت‌سازی که صورت می‌پذیرد، با یک رفتار صرفاً فیزیکی بیرونی سروکار نداریم، بلکه با ارائه ابعاد چهارگانه شخصیت، شاهد شکل‌گیری تئاتر هستیم.

با این تعریف، در تئاتر با شخصیت سروکار داریم. می‌دانیم که شخصیت هر کسی از چهار بعد فیزیکی، روحی، اجتماعی و جهان‌بینی تشکیل شده است. بعد چهارم مواضع او را نسبت به هستی معرفی می‌کند. اینجاست که ساختار دراماتیک کامل می‌شود.

چوایه چه چیزی باعث شد به فکر نوشتن کتاب‌های

نمایش‌نامه‌های آسان... بیفتید؟

تئاتر را در دوران مدرسه شروع کردم. زمانی که دانشجویی

۳۰ جلد کتاب با حدود ۷۵۰۰ صفحه شد. ۵ جلد مناسب گروه سنی مهدکودک و دبستان، ۱۵ جلد مناسب دوره اول دبیرستان و ۱۰ جلد هم مناسب دوره دوم دبیرستان است.

چگونه منابع نمایش‌نامه‌ها چیست؟

بخشی از داستان‌ها از خودم هستند. بخشی هم از قصه‌ها، افسانه‌ها و داستان‌های فارسی گرفته شده‌اند.

تفاوت اجرای تئاتر در کلاس درس و صحنه تئاتر در چیست؟

در کلاس کاستی‌هایی داریم. در صحنه تئاتر یک ورودی و یک خروجی هست، اما در کلاس درس معمولاً چنین چیزی نداریم. بازیگری که وارد می‌شود، از کجا بیرون برود؟ در کلاس دکور هم نداریم. در کلاس امکانات بسیار کم است و شاید همین باعث می‌شود آموزگاران کمتر برای تدریس سراغ تئاتر بروند.

چگونه آیا برای جبران این کمبودها پیش‌بینی‌هایی داشته‌اید؟

در نوشتن این مجموعه به حداقل امکانات فکر کردم. در نظر بگیرید، چه چیزهایی در یک کلاس داریم. یک در، احتمالاً

انتظار من از مسئولان کشورم این است که به‌جای اینکه انرژی و پول کشور را صرف بهره‌گیری از نیروی قهریه در بزرگسالی کنند، با استفاده از لطافت و تأثیرگذاری تئاتر و پذیرش این هنر قدرتمند، کودکان و نوجوان را برای آینده‌ای متعادل‌تر و جامعه‌ای آرام و خالی از تنش آماده سازند.

یک پنجره، یک تخته سیاه یا سفید، میز معلم، یک جالباسی و یک قفسه کوچک، یک سطل زباله، میزها و صندلی‌هایی که دانش‌آموزان بر آن می‌نشینند... من سعی کردم فقط از همین امکانات بهره ببرم. البته مهم‌ترین چیزی که در یک کلاس درس داریم و می‌توانیم از آن به خوبی بهره بگیریم، تماشای دانش‌آموز است که سرمایه بزرگی محسوب می‌شود.

چگونه آینده تئاتر را در مدارس کشورمان چگونه می‌بینید؟

من پیشگو نیستیم، اما می‌توانم آرزو کنم روزی بشود که از این امکان بزرگ در تدریس درس‌ها بهره گرفته شود. من این نمایش‌نامه‌ها را صرفاً برای تولید تئاتر ننوشته‌ام، بلکه برای سلامت فرزندان ایران و کشورم نوشتم. تمام وقت به این فکر می‌کردم که آیا نمایش‌نامه‌های من می‌توانند به سلامت روح فرزندان کشورم کمک کنند. اولین وظیفه ما دست‌اندرکاران تئاتر کودک و نوجوان قبل از تولید این است که مسئولان کشورمان را از اهمیت تئاتر برای ساختن یک جامعه متعادل واقف کنیم و بگوییم که تئاتر اولین، آسان‌ترین و تأثیرگذارترین امکان برای تعادل جامعه است. دیدگاه اشتباهی که در ایران وجود دارد، این است که تئاتر یک امکان صرفاً سرگرم‌کننده است.

چگونه و حرف آخر...

قابلیت و ارزش کار معلم‌های ابتدایی در مقایسه با دیگر همکاران محترم‌شان مثلاً در دبیرستان، هنوز آنچنان که باید مورد توجه قرار نگرفته است. این معلمان عزیز تنها با دانش سروکار ندارند، آن‌ها با احساس بچه‌ها هم سروکار دارند. همان‌طور که معلمان ابتدایی جایگاه خودشان را پیدا نکرده‌اند، تئاتر کودک هم جایگاه خودش را پیدا نکرده است.

انتظار من از مسئولان کشورم این است که به‌جای اینکه انرژی و پول کشور را صرف بهره‌گیری از نیروی قهریه در بزرگسالی کنند، با استفاده از لطافت و تأثیرگذاری تئاتر و پذیرش این هنر قدرتمند، کودکان و نوجوان را برای آینده‌ای متعادل‌تر و جامعه‌ای آرام و خالی از تنش آماده سازند. از این امکان بهره بگیریم، آنچنان که جهان متفکر امروز با وجود امکانات فناورانه متنوع، بار دیگر از تئاتر برای ساختن شخصیت کودکان و نوجوانان استفاده می‌کند.



عکس: محمدرضا رهیده



بامشق نیکوزیبا تر بنویسیم

اکرم السادات موسوی

اشاره

۹۰۱۹۹ بعد از دو بار که مورد تأیید معاونت سامان دهی قرار نگرفت، عکس العمل شما چه بود؟

○ خب من کتاب‌هایم را شایسته معرفی در کتاب‌نامه رشد می‌دانستم، چون استقبال خوبی از کتاب‌هایم شده بود. معمولاً مدیر هر مدرسه‌ای که کتاب‌ها را می‌خرد، به مدیران دیگر نیز سفارش می‌کرد که آن‌ها نیز برای دانش‌آموزان مدرسه خود این کتاب‌ها را بخرند. به علاوه تماس‌های زیادی از طرف والدین داشتیم که به خاطر تأثیر این کتاب بر خوش‌خطی فرزندانشان تشکر می‌کردند. حتی از شهرهایی که ما هیچ نماینده‌ای در آن‌ها نداشتیم، درخواست کتاب می‌شد.

۹۰۱۹۹ پس چگونه متوجه ایرادات خودتان شدید؟

○ پس از آن تصمیم گرفتم که برای برطرف کردن ایراداتم به تهران بیایم و شخصاً به دبیرخانه سامان‌دهی مراجعه کنم. پس از مطالعه برگه‌های کارشناسی آن دبیرخانه متوجه چند ایراد اساسی کتاب‌هایم شدم: اول اینکه متوجه شدم نشانه‌گذاری حرکت قلم برای نگارش حروف و اتصالات را هم باید انجام بدهم. بعد اینکه باید ترتیب حروف را رعایت می‌کردم. علاوه بر این آموزش از ساده به دشوار را رعایت نکرده بودم، و آخر اینکه نحوه بدست گرفتن قلم برای نوشتن را هم باید آموزش می‌دادم.

۹۰۱۹۹ در ویرایش جدید چه تغییرات دیگری در کتاب‌هایتان داده‌اید؟

○ در ویرایش جدید، چند صفحه اول کتاب‌هایم را به آموزش و تمرین مختصر خط تحریری اختصاص داده‌ام و برای هر کلمه چهار حالت در نظر گرفته‌ام: خط اول که سرمشق است، خط دوم برای تمرین، خط سوم برای تقویت دست و خط چهارم را هم برای خودآزمایی دانش‌آموز خالی گذاشته‌ام. در ضمن به هنرجویان این مورد را تأکید کرده‌ام که برای نتیجه‌گیری مطلوب، سرمشق‌های کتاب را به صورت ستونی پر کنند. یعنی هر کلمه را تا پایین صفحه ادامه دهند و بعد از آن کلمه بعدی را شروع کنند.

۹۰۱۹۹ در صحبت‌های پایانی چه توصیه‌ای برای معلمان دارید؟

○ پژوهش و تحقیق امری پویا و بدیع است که در کشور ما رونق پیدا کرده است و ما معلمان همگی می‌توانیم در این امر برای شکوفایی استعداد‌های فرزندانمان پیش‌قدم باشیم.

خانم عادلہ سلیمانی متولد ۱۳۵۷ در سبزوار، از جمله دبیران کوشا و فعال درس هنر مدرسه‌های شهرستان نیشابور است. وی هنرجوی فوق ممتاز انجمن خوش‌نویسان ایران نیز محسوب می‌شود که تا به حال ۱۳ مقام منطقه‌ای و ۸ مقام استانی و یک بار نیز رتبه اول خوش‌نویسی کشوری را در «جشنواره دانشجویی زنجان» کسب کرده است. در سال جاری و هم‌زمان با روز دانشجو، سلیمانی به‌عنوان دانشجوی پژوهشگر نمونه انتخاب شد. از ایشان چهار عنوان کتاب به نام «آموزش و تمرین خط تحریری» در پایه‌های دوم تا پنجم ابتدایی به جشنواره راه پیدا کرده‌اند و به همین بهانه گفت‌وگویی با ایشان داشته‌ایم که در پی می‌آید.

۹۰۱۹۹ خانم سلیمانی چه شد که به فکر نگارش کتاب «آموزش و تمرین خط تحریری» افتادید؟

○ در سال ۱۳۸۴ مقاله‌ای تدوین کردم به نام «علل بدخطی دانش‌آموزان» که به‌عنوان مقاله پژوهشی برتر در استان خراسان برگزیده شد. بعد از آن به فکر افتادم که چگونه می‌توان با حداقل هزینه و در کوتاه‌ترین زمان، گامی برای اصلاح این مشکل آموزشی برداشت. واضح است که تنها وسیله‌ای را که به راحتی می‌توان در دسترس همگان قرار داد، کتاب است، پس تألیف کتاب را انتخاب کردم.

ابتدا در سال ۱۳۸۸ یک کتابی برای همه رده‌های سنی به نگارش درآوردم و سعی کردم اکثر قواعد مورد نیاز برای خوش‌نویسی نستعلیق تحریری را آموزش بدهم تا هر خواننده علاقه‌مندی بتواند با تمرین و ممارست خط خود را اصلاح کند. پس از آن برای اینکه هم‌زمان با زبان‌نویسی، سواد نوشتاری دانش‌آموزان بهبود یابد، برای همه پایه‌های دبستان مجموعه کتاب‌های تحریری «مشق نیکو» را بر اساس کتاب «بخوانیم و بنویسیم» دوره ابتدایی و کتاب فارسی دوره راهنمایی به رشته تحریر درآوردم که در سال ۱۳۸۹ به چاپ رسیدند.

ناشر کتاب‌ها را برای کارشناسی فرستاد که متأسفانه هیچ کدام از هشت کتاب مزبور مورد تأیید معاونت سامان‌دهی منابع آموزشی و تربیتی قرار نگرفتند. در سال ۱۳۹۱ هم، ناشر کتاب‌های شش پایه ابتدایی را پس از ویرایش جدید مجدداً برای کارشناسی فرستاد که باز مورد تأیید قرار نگرفتند.

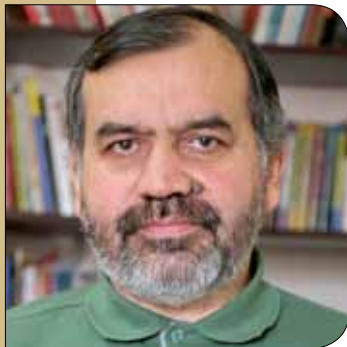

پای صحبت محمد حسین نیرومند، نویسنده

ارتقای سواد بصری از دوربین مدیریت چشم مخاطب

اعظم لاریجانی

چوایه چرا عملکرد فیزیولوژی چشم که در کتاب به طور مفصل به آن پرداخته‌اید، در درک آثار هنری یا بررسی خلاقیت در آن‌ها مهم است؟

در مغز جایی هست که از چپستی سؤال می‌کند و جایی که از کجا سؤال می‌کند. این چه و کجا سیستمی را در بینایی ایجاد می‌کند که شامل تمرکز است تا ما بفهمیم چیست. سپس رها می‌شویم و می‌رویم سراغ چه بعدی. برای مثال، وقتی یک تابلو را می‌بینیم، بخشی از تصویر را می‌بینیم. آن را دریافت و بعد رها می‌کنیم و به بخش دیگر می‌پردازیم. یعنی این اتفاق می‌افتد: تمرکز، پرش و دوباره تمرکز و پرش و... تا کل تصویر دریافت شود. آنچه که می‌بینیم حاصل این تمرکزها و پرش‌هاست که اسمش «ساکاده» است. این سازوکار دیدن است. در هنرهای تصویری اطلاعات در قالب نشانه‌های تصویری سازمان‌دهی می‌شوند. این نشانه‌های تصویری از طریق چشم مخاطب دریافت می‌شوند. پس اثر هنرمند در گام نخست باید با فیزیولوژی چشم هماهنگ باشد. همچنین، مخاطب با آگاهی از سازوکار دیدن،

کتاب «مدیریت چشم مخاطب» نخستین کتابی است که خلاقیت در آثار هنری را از منظر عملکرد فیزیولوژی چشم بررسی می‌کند. محمد حسین نیرومند، مؤلف این کتاب و فرهنگ‌سرای میردشتی، ناشر این کتاب است. مؤلف در این کتاب با ارائه نمونه‌های تصویری در زمینه هنرهای تجسمی و سینما، به بررسی توانایی چشم انسان در دریافت مفاهیم بصری و سازمان‌دهی نشانه‌های تصویری می‌پردازد.

چوایه ایده تألیف کتاب چگونه برای شما مطرح شد؟

سال‌ها سؤالی در ذهنم بود که چگونه می‌شود خنده ایجاد کرد؟ آیا قاعده‌ای برای ایجاد خنده وجود دارد؟ با بررسی ساختار لطیفه مشخص است که لطیفه یک مقدمه و سپس پرداخت دارد که ما را به سمتی می‌برد که انتظار نداریم. به قول یک فیلسوف: «خنده حاصل تعجب است.» من به دنبال پاسخ این سؤال بودم که: «آیا این ساختار در هنر کاریکاتور هم هست.» لطیفه در گذر زمان اتفاق می‌افتد، اما وقتی به یک کاریکاتور نگاه می‌کنیم، انگار در زمان فریز شده است. قدامت معتقد بودند ما دو نوع هنر داریم:

۱. هنرهای زمانمند که در گذر زمان اتفاق می‌افتند؛ مثل سینما.
۲. هنرهایی که بی‌زمان‌اند؛ مثل نقاشی، مجسمه‌سازی و کاریکاتور.

اما امروزه اهل دانش متوجه شده‌اند که دیدن هم یک فرایند زمانی دارد که طی آن، باید عناصر تصویر را کشف و دریافت کنی. پس چیزی به نام هنرهای بدون زمان وجود ندارد. این زمانمندی در دیدن، مبتنی بر فیزیولوژی دیدن است. من در سال ۱۳۷۳ در نشریه «کیهان کاریکاتور» سلسله مقالاتی می‌نوشتیم و در آن مقالات سعی می‌کردم، به این سؤال‌ها پاسخ دهم. از آن وقت به مدت ۲۰ سال، در حوزه‌های متفاوت تصویری هر چه می‌یافتم، فیش‌برداری می‌کردم تا بالاخره به این نتیجه رسیدم که وقت انتشار آن رسیده است.



↑ عکس: ابراهیم سیسان

ساده‌تر به رمزگشایی اثر می‌پردازد.

○ کتاب‌های موجود در بازار کاملاً ذهنی و انتزاعی‌اند، اما در این کتاب مبانی به شیوه‌ای مطرح می‌شوند که پایش روی زمین استوار است و ذهنی نیست.

چوایه آیا یک هنرمند باید با فیزیولوژی چشم آشنا باشد تا بتواند نشانه‌ها را در یک تصویر بچیند؟

○ در طول تاریخ هنرمندان حسی کار کرده‌اند و لزومی ندارد هنرمند سیستم دریافت علمی را مطالعه کند. ولی وقتی سخن از آموزش مطرح می‌شود، بحث تسریع در انتقال داده‌هایی است که طی هزاران سال حاصل شده‌اند. بنابراین به‌عنوان هنرمند معاصر برای اینکه فهم و دریافت را برای مخاطب آسان کنیم، لازم است با دریافت فیزیولوژیکی و روان‌شناسانه آشنا باشیم.

چوایه آیا دانش آموزان و هنرجویان هم می‌توانند مخاطب این کتاب باشند؟

○ بله. در کتاب‌های هنرستان بحثی درباره‌ی سازوکار دیدن نمی‌شود. قواعد هنرهای تجسمی به همین فیزیولوژی برمی‌گردد که در مدارس و دانشکده‌های هنری به آن اشاره‌ای نشده است. آشنایی با این مقوله به دانش‌آموز کمک می‌کند که یک اثر را بهتر دریافت کند. به‌عبارت دیگر، این کتاب کمک می‌کند که هم آموزش دادن و هم پاسخ‌گویی ساده شود.

چوایه رویکرد این کتاب علمی است. این رویکرد چه قدر به درک مبانی هنرهای تجسمی کمک می‌کند؟

○ اساس مبانی هنرهای تجسمی همین مباحث علمی است. آنچه که ما دریافت می‌کنیم، مبتنی بر سیستم طراحی خداوند تعالی است. خداوند می‌گوید این‌طور ببینید. «کمپوزیسیون» یعنی نحوه‌ی مدیریت چشم مخاطب. یعنی هنرمند با آگاهی از سازوکار دیدن، به شیوه‌ای طراحی کند که مخاطب بتواند مفهومی را که مدنظر هنرمند است، دریافت کند.

چوایه روایت شما از مبانی هنرهای تجسمی چه تفاوت مهمی با روایت‌های موجود دارد؟

چوایه خلأ کتاب‌های مناسب در زمینه هنرهای تجسمی را ناشی از چه می‌دانید؟

○ مهم‌ترین مشکل این است که بیشتر ترجمه می‌کنیم. ترجمه آیشخوری دارد که از ما نیست. از جایی نشئت گرفته است که با فرهنگ ما متفاوت است. مبانی هنرهای شرق و غرب تفاوت‌هایی دارند. ما به هنرجویان یاد می‌دهیم، چگونه حرف بزنند، اما یاد نمی‌دهیم که چه بگویند. این یعنی هنر برای هنر. به‌عبارت دیگر، بیش از حد به فرم می‌پردازیم.

ما باید دانش‌آموز را به سمت دانسته‌های فرهنگی خودمان سوق دهیم که با دیدن مسجد و نقاشی نگارگری ایرانی لذت ببرد. اگر سواد بصری و شنیداری دانش‌آموزان را ارتقا دهیم، دیگر او به هر موسیقی گوش نمی‌دهد و به هر تصویر و فیلم نامناسبی نگاه نمی‌کند.

چوایه جشنواره کتاب‌های آموزشی تا چه اندازه می‌تواند به معرفی کتاب‌های منتشر شده کمک کند؟

○ در ایران تبلیغ کتاب چندان مناسب نیست. در واقع کتاب باید خودش، خودش را تبلیغ کند. من وقتی شنیدم کتابم به جشنواره حضور دارد، خیلی خوش‌حال شدم. این جشنواره به معرفی کتاب‌های مناسب و دیده شدن آن‌ها کمک می‌کند و زمینه آشنایی مخاطبان را با کتاب فراهم می‌آورد. من واقعا دوست دارم امکان تبلیغ کتاب فراهم شود.

ما باید دانش‌آموز را به سمت دانسته‌های فرهنگی خودمان سوق دهیم که با دیدن مسجد و نقاشی نگارگری ایرانی لذت ببرد. اگر سواد بصری و شنیداری دانش‌آموزان را ارتقا دهیم، دیگر او به هر موسیقی گوش نمی‌دهد و به هر تصویر و فیلم نامناسبی نگاه نمی‌کند



طبقه‌بندی کتاب‌ها برای دانش آموزان و خانواده‌ها

مریم رضایی، سیما محمدی

امسال اعضای کمیته علمی جشنواره عبارت‌اند از: آقایان محمد کرام‌الدینی، دکتر محمود امانی (مدیر کل دفتر تألیف کتاب‌های درسی ابتدایی و متوسطه نظری)، مهندس احمدرضا دوراندیش (مدیر کل دفتر تألیف کتاب‌های درسی فنی و حرفه‌ای و کار دانش)، محمد ناصری (دبیر جشنواره و مدیر کل دفتر انتشارات و تکنولوژی آموزشی) و خانم فریبا کیا (دبیر علمی و معاون دفتر انتشارات و تکنولوژی آموزشی). اینکه جشنواره چه نقشی در سامان‌دهی تولید محتوای آموزشی دارد؟ برنامه‌های حمایتی برای کتاب‌های مورد تأیید جشنواره کدام‌اند؟ و جشنواره چه نقشی می‌تواند در هدایت ناشران و مؤلفان کتاب‌های آموزشی به سمت تولید کتاب‌های خلاقیت‌برانگیز ایفا کند؟ از جمله سؤالاتی بودند که با اعضای کمیته علمی در میان گذاشتیم. آنچه در پی می‌آید، حاصل گفت‌وگوی ما با اعضای این کمیته است.

نسبت کتاب‌های آموزشی مناسب و استاندارد افزایش قابل توجه داشته است

زیست‌شناسی ایران»، داور بین‌المللی ۱۴ دوره المپید جهانی زیست‌شناسی، داور جشنواره‌های متعدد هنری، علمی و آموزشی کشور و نیز سردبیر کنونی فصل‌نامه رشد آموزش زیست‌شناسی است.

چگونه آقای کرام‌الدینی شما نقش و جایگاه جشنواره کتاب‌های آموزشی رشد را در سامان‌دهی منابع آموزشی و تربیتی چگونه می‌بینید؟

○ اجازه بدهید پیش از پاسخ دادن به این سؤال، ابتدا خاطره‌ای نقل کنم. سال‌ها پیش، روزی به بازدید دبیرستانی واقع در آذربایجان شرقی رفته بودیم. در یکی از کلاس‌های آن دانش‌آموزی از من پرسید که چرا برای هر کتاب درسی که مثلاً حدود ۳۰۰ صفحه دارد، هزاران صفحه کتاب کمکی تألیف و روانه بازار می‌شود؟ مگر کتاب‌های درسی چه قدر دشوار و مبهم نوشته می‌شوند که نیاز به این همه کتاب کمکی دارند؟ او سپس ادامه داد که بسیاری از این کتاب‌های کمکی برای کسب درآمد

محمد کرام‌الدینی (۱۳۳۴، سیرجان)

محمد کرام‌الدینی معلم، نویسنده و مترجم ده‌ها مقاله و کتاب

علمی-آموزشی، از جمله کتاب‌های درسی رسمی زیست‌شناسی متوسطه کشور است. او دارنده عنوان مؤلف و مترجم برگزیده سه دوره کتاب سال (۱۳۸۵، ۱۳۸۹ و ۱۳۹۰)، سه دوره جشنواره کتاب‌های آموزشی رشد (سومین ۱۳۸۱، نهمین ۱۳۹۰ و



دهمین ۱۳۹۲)، بیست‌ویکمین جشنواره کتاب‌های دانشگاهی (۱۳۹۱) و نیز هفتمین جشنواره کتاب‌های برتر کودکان و نوجوانان (۱۳۹۲) است. کرام‌الدینی همچنین مؤسس «المپید

نوشته می‌شوند، کیفیت لازم را ندارند و استاندارد نیستند، و ما را دچار سرگردانی می‌کنند. بعضی از آن‌ها حتی گمراه‌کننده‌اند، مطالب نادرست دارند و وقت ما را بیهوده می‌گیرند. چرا برای کنترل بازار این نوع کتاب‌ها کاری انجام نمی‌شود؟

باید اعتراف کنم که در آن لحظه انتظار شنیدن چنین سخنانی را از دانش‌آموزی دبیرستانی نداشتیم. اما او حرف خود را زده بود و خوب هم زده بود. یادم هست که در آن زمان کسی کاری برای سامان‌دهی کتاب‌های آموزشی انجام نمی‌داد. از طرح سامان‌دهی کتاب‌های آموزشی هم خبری نبود و جشنواره‌ای هم برای معرفی کتاب‌های مناسب وجود نداشت.

در آن زمان این فکر به ذهنم رسید که برای انجام آنچه این دانش‌آموز خواسته است، یعنی کنترل بازار کتاب‌های کمک‌درسی، دو راه بیشتر وجود ندارد: یکی مبارزه با ناشران و مؤلفان این نوع کتاب‌ها، یعنی ممنوع کردن انتشار آن‌ها، و دیگر به‌عکس، همکاری با آنان و هدایت ناشران و مؤلفان و تشویق آنان برای تألیف کتاب‌های بهتر و مناسب‌تر.

آشکار است که راه‌حل اول امکان‌پذیر جلوه نمی‌کرد و حتی ممکن بود سبب زیرزمینی شدن و آشفتگی بیشتر بازار این نوع کتاب‌ها می‌شد، اما راه‌حل دوم عملی‌تر می‌نمود.

اکنون سال‌ها از آن روز گذشته است. سال‌هاست که طرح سامان‌دهی کتاب‌ها و منابع آموزشی با هدف هدایت و تشویق ناشران در حال اجراست و امسال یازدهمین دوره جشنواره کتاب‌های آموزشی برگزار خواهد شد. اما هنوز نه‌تنها از قیل‌و‌قال بازار مکاره کتاب‌های آموزشی نامناسب کاسته نشده، بلکه هیاهوی فروشندگان این‌گونه کتاب‌ها بلندتر هم شده است. هنوز تعداد کتاب‌های کمکی که به ازای هر کتاب درسی منتشر می‌شوند، نه‌تنها کاهش نیافته، بلکه افزایش بسیار هم داشته است. حتی می‌بینیم به‌طور منظم از رسانه‌های قدرتمند کشور هم درباره آن‌ها تبلیغ می‌کنند. پس نتیجه سامان‌دهی چه بوده است؟

چوایه یعنی به‌نظر شما سامان‌دهی کتاب‌های آموزشی

در کار خود موفق نبوده است؟

○ نه، نمی‌خواهم این‌طور نتیجه‌گیری کنم. همه آنچه شرح دادم، برای این بود که راه پاسخ به پرسش شما را بازتر و هموارتر کنم. به‌طور خلاصه، پاسخ من به پرسش اول شما این است: درست است که کمیت این کتاب‌ها افزایش یافته، اما کیفیت آن‌ها هم افزایش داشته است. یعنی نسبت کتاب‌های آموزشی مناسب و استاندارد افزایش قابل توجه داشته است. به‌بیان دیگر، جشنواره تا حدود زیادی در رسیدن به اهداف خود موفق بوده است. البته بعضی‌ها این ایراد را هم وارد می‌دانند که شاید با امکانات موجود جشنواره می‌توانسته موفق‌تر از این هم باشد.

چوایه از دیدگاه شما افزودن چه بخش یا بخش‌هایی به برنامه‌های جشنواره به تأثیر بیشتر آن کمک می‌کند؟

○ یکی از کارهایی که جشنواره می‌تواند انجام دهد، برگزاری نمایشگاهی از کتاب‌های شایسته، منتخب، برگزیده و مناسب است. اگر درون یا در کنار نمایشگاه فروشگاه‌های هم برای عرضه کتاب‌های مناسب تدارک دیده شود، بسیار بهتر است. اگر هم این نمایشگاه دائمی باشد که خیلی بهتر است. به‌نظر این‌جانب معرفی عنوان، نام پدیدآورندگان و ناشر به‌هیچ روی کافی نیست.

مخاطب این جشنواره باید بتواند کتاب‌های معرفی‌شده را لمس کند، در دست بگیرد و ورق بزند. در این صورت است که آشنایی واقعی با کتاب‌های شایسته روی می‌دهد و اهداف جشنواره بیشتر محقق می‌شوند.

چوایه به‌نظر شما «سازمان پژوهش و برنامه‌ریزی آموزشی» در کنار جشنواره چه کارهایی لازم است انجام دهد تا تأثیرات جشنواره ماندگارتر شوند؟

○ یکی از کارهایی که سازمان پژوهش و برنامه‌ریزی آموزشی می‌تواند برای این کار انجام دهد، حمایت بیشتر، شناساندن بیشتر جشنواره و افزایش اعتبار آن از طریق افزایش کیفیت جشنواره است. به‌نظر من اساس کار این جشنواره را داوران تشکیل می‌دهند. انتخاب داوران خوب و شایسته، داورپروری و آموزش و پرورش کارشناسان از کارهایی است که سازمان باید انجام دهد تا خوش‌نامی جشنواره افزایش یابد و تأثیر آن بیشتر شود.

چوایه از نظر شما داور این جشنواره باید چه ویژگی‌هایی داشته باشد؟

○ گفتم که پایه و اساس این جشنواره را داوران تشکیل می‌دهند. هراندازه کار داور درستی و دقیق‌تر انجام شود، به همان اندازه اعتبار جشنواره افزایش می‌یابد. چون این‌جانب داور این جشنواره را تجربه کرده‌ام، می‌دانم که کار داور چه اندازه دشوار و حساس است. داور باید کارشناس باشد، یعنی با تجربه باشد، با کتاب آشنا و مأنوس باشد و آگاه باشد. کتاب‌های منتشرشده را بشناسد، بتواند آن‌ها را با هم مقایسه کند و درباره آن‌ها نظر بدهد؛ بنابراین، داور هر قدر پرکارتر، مس‌تر و با تجربه‌تر باشد، بهتر می‌تواند داور شود.

چوایه ممکن است قدری بیشتر در این‌باره توضیح بدهید؟

○ البته. ببینید ما می‌توانیم بسیاری از ویژگی‌های فیزیکی هر کتاب را با دقت بسیار زیادی اندازه بگیریم. می‌توان طول و عرض و ارتفاع و حجم آن را با دقت اندازه‌گیری کرد. حالا اگر ۱۰ نفر

محمد کرام‌الدینی:

داور هرگز نمی‌تواند خود را کاملاً از سابقه ذهنی‌اش جدا کند؛ نمی‌تواند اصلاً سلیقه و علاقه خود را در داوری دخالت ندهد. به‌همین علت است که معتقدم داوری کاری است که با وجدان نسبت مستقیم دارد. پس کاری که برگزارکنندگان جشنواره می‌توانند انجام دهند، این است که در انتخاب داورها بسیار سخت‌گیر باشند و آگاهی آنان را روزآمد و جدید کنند؛ به‌بیان دیگر، داورپروری کنند

این ویژگی‌ها را اندازه بگیرند، اعداد یکسانی به دست می‌آورند. در حالی که داوری درباره محتوای کتاب این‌گونه نیست. داور هرگز نمی‌تواند خود را کاملاً از سابقه ذهنی‌اش جدا کند؛ نمی‌تواند اصلاً سلیقه و علاقه خود را در داوری دخالت ندهد. به همین علت است که معتقدم داوری کاری است که با وجدان نسبت مستقیم دارد. پس کاری که برگزارکنندگان جشنواره می‌توانند انجام دهند، این است که در انتخاب داورها بسیار سخت‌گیر باشند و آگاهی آنان را روزآمد و جدید کنند؛ به بیان دیگر، داورپروری کنند.

چوایه شما یکی از مؤلفان کتاب‌های درسی زیست‌شناسی متوسطه هستید. کتاب‌های تألیفی شما بیش از ۱۰ سال است که در مدارس در حال تدریس‌اند. به نظر شما چه نسبتی بین کتاب‌های درسی و کتاب‌های کمک‌درسی برقرار است؟

○ تألیف کتاب درسی در چارچوب برنامه‌ای به نام برنامه درسی صورت می‌گیرد. مؤلف کتاب درسی نمی‌تواند خودسرانه هر موضوعی را می‌خواهد و می‌پسندد، به کتابش وارد کند یا از موضوعی خاص که در برنامه درسی وجود دارد، صرف‌نظر کند. فقط می‌تواند ابتکار، خلاقیت، سواد علمی و توانایی نگارشی خود و از همه مهم‌تر درک خود را از آموزش و روش‌های تدریس در معرض قضاوت بگذارد. به همین علت بعضی از نقض‌هایی را که در کتاب درسی وجود دارد، باید به حساب برنامه درسی مربوطه گذاشت. به بیان دیگر، کتاب درسی یکی از نمودهای برنامه درسی است.

مؤلف کتاب کمک‌آموزشی نیز باید در محدوده کتاب درسی و برنامه درسی کار کند، اما کتاب کمک‌آموزشی محدودیت‌های کمتری دارد. مخاطبان کتاب‌های درسی میلیونی هستند و

شمارگان هر کتاب درسی در سال چندصد هزار است. کتاب درسی سراسری و فراگیر است و برای همه دانش‌آموزان همه مناطق کشور نوشته می‌شود. کتاب درسی منبع اصلی آزمون‌های ورود به دانشگاه است. در حالی که کتاب کمک‌درسی این‌طور نیست. شمارگان محدود دارد و خواندن آن برای دانش‌آموزان اجباری نیست. بنابراین، دست مؤلف کتاب‌های کمک‌درسی بسیار بازتر است، چون این نوع کتاب‌ها با محدودیت حجم روبه‌رو نیستند. مخاطبان او بسیار کم‌ترند و اثر کتابش بسیار کمتر است. مؤلف کتاب کمک‌آموزشی می‌تواند کتاب خود را متناسب با مخاطب خاص، مانند دانش‌آموزان تیزهوش، عادی یا استثنايي بنویسد. می‌تواند فعالیت‌های آموزشی بیشتر و متنوع‌تری در کتاب خود بگنجاند. می‌تواند مسائل عمیقی را برای دانش‌آموزان مطرح کند. یادمان باشد کتاب کمک‌درسی باید در واقع مکمل کتاب درسی رسمی باشد، نه رونویسی از آن!

وجه مشترک همه مؤلفان آن است که اصولاً همه مؤلفان آموزشی و حتی غیرآموزشی باید مخاطب‌شناس باشند، یعنی شناختی هرچه بیشتر و بهتر از مخاطب خود داشته باشند. مخاطب خود را به خوبی بشناسند و بدانند برای چه کسانی می‌نویسند و هنگام نوشتن همواره مخاطب را روبه‌روی خود تصور کنند. مؤلف باید با اصول و قواعد کار گروهی آشنا باشند و بتوانند به‌طور مناسب با دیگران همکاری کنند. چون تألیف کتاب کاری گروهی است و مؤلف باید خود را با افراد مختلفی هم‌ساز کند. مؤلف باید سواد و تخصص لازم را در موضوع مربوطه و نیز در زبان فارسی داشته باشد و بتواند منظور خود را روشن و روان به فارسی توضیح دهد. او باید بتواند از منابع علمی به‌گونه‌ای مناسب استفاده کند. سعه صدر داشته باشد تا نقض‌های اثر خود را بپذیرد و آن‌ها را اصلاح کند.

به دنبال محدود کردن بازار کتاب‌های کمک آموزشی نیستیم

محمود امانی (۱۳۳۴، تهران)

دکترای برنامه‌ریزی با حوزه تخصصی آموزش علوم، برنامه‌ریز

و مؤلف کتاب‌های درسی، علوم تجربی، مترجم کتاب‌های علمی-آموزشی گوناگون، مدیرکل دفتر تألیف کتاب‌های درسی ابتدایی و متوسطه نظری، مسئول پیشین شورای هماهنگی علمی سازمان داور جشنواره‌های متعدد، از جمله: کتاب



سال جمهوری اسلامی ایران، کتاب کانون، جشنواره سامان‌دهی کتاب‌های آموزشی و جشنواره فیلم رشد.

چوایه آقای دکتر امانی در خدمت شما هستیم و می‌خواهیم نظر شما را در مورد نقش و جایگاه جشنواره کتاب‌های آموزشی رشد در سامان‌دهی کتاب‌های آموزشی و کمک‌آموزشی جويا شويم.

○ یکی از نکات مهم این است که امر انتخاب کتاب مناسب امری تخصصی است و از خانواده‌ها و دانش‌آموزان نمی‌توان توقع داشت که تفاوت کتاب خوب و نامناسب را به‌صورت مشخص دریابند. از این‌رو باید در نظام آموزشی سرویس‌ها و سیستمی داشته باشیم که بتواند کار انتخاب را برای متقاضیان آسان کند. جشنواره کتاب‌های آموزشی و تربیتی رشد سازوکاری برای این

امر است تا بتوان از این طریق کتاب مناسب را از کتاب نامناسب تشخیص داد؛ چون کتاب آموزشی به راحتی ممکن است مضر باشد. برای مثال، کتاب‌های حل المسائل قطعاً در فرایند یاددهی-یادگیری مضر هستند. از این رو مأموریت جشنواره آن است که طبقه‌بندی کتاب‌ها را برای دانش‌آموزان و خانواده‌ها مشخص کند و کتاب‌هایی را که از رتبه بالایی از نظر کیفی برخوردارند، کتاب‌هایی را که وضعیت قابل قبولی دارند، و همچنین کتاب‌هایی را که از مشخصه‌های کیفی برخوردار نیستند و می‌توانند مضر باشند، به مخاطبان خود معرفی کند.

چوایه از نظر شما جشنواره روی کدام مخاطب تأثیر بیشتری دارد؟

○ به‌طور کلی این جشنواره می‌تواند روی سه گروه مخاطبان به‌طور مشخص تأثیر بگذارد و این سه گروه نیز می‌توانند از برودادهای آن بهره‌مند شوند.

- یک گروه مدارس، شامل دانش‌آموزان و معلمان که خروجی‌های جشنواره رشد سعی دارند بیشتر روی آن‌ها تأثیر بگذارند.
- گروه دوم اولیای دانش‌آموزان که خرید کتاب‌ها را بر عهده دارند و می‌توانند برای انتخاب‌های خود از یافته‌های جشنواره بهره‌مند شوند.

- گروه سوم نیز ناشران که می‌توانند براساس یافته‌ها و برودادهای جشنواره انتشارات خود را به استانداردهای قابل قبول ارتقا دهند.

چوایه از دید شما با اضافه کردن چه بخش‌هایی یا چه کارهایی به برنامه‌های جشنواره، این حرکت می‌تواند مؤثر باشد؟

○ جشنواره از نظر چارچوب سازوکارهای مربوط به قضاوت و داوری، انتخاب و مراحل مختلف داوری خوب سامان‌دهی شده است. به این معنا که جشنواره رشد جشنواره‌ای کارآمدی است که در تمام طول سال فعالیت دارد و ارزیابی کتاب‌ها در طول سال تحصیلی انجام می‌شود.

کتاب‌ها نیز بر این اساس سامان‌دهی و ارزیابی می‌شوند. در عین حال، جشنواره از سوگیری‌ها و سلیقه‌های شخصی تأثیری نمی‌پذیرد و این از جمله نقاط قوت جشنواره است.

چوایه به نظر شما چه کارهایی لازم است سازمان پژوهشی در کنار این جشنواره انجام دهد تا تأثیرات جشنواره ماندگار شوند؟

○ آنچه که موجب ماندگار کردن این جشنواره می‌شود، نحوه حمایت از کتاب‌هایی است که به نحوی مورد تأیید جشنواره قرار می‌گیرند. مهم‌ترین حمایت از کتاب‌های تأیید شده این است که به نحوی این کتاب‌ها را به دست متقاضیان برسانیم و موفقیت‌هایی در تولید و توزیع آن‌ها حاصل شود.

در این زمینه گام‌های مؤثری برداشته شده است و اخیراً سازمان دست به راه‌اندازی سامانه‌ای زده است به نام «پخش مدرسه» که قرار

است در این سامانه تمامی تولیدات سازمان پژوهش و برنامه‌ریزی وزارت آموزش و پرورش و تولیدات مورد تأیید سازمان معرفی شوند تا از این طریق تولیدات به آسانی به دست مخاطبان برسند. «انتشارات مدرسه» واحد پخش مدرسه را راه‌اندازی کرده است و در فضای پخش مدرسه امکان تهیه تمامی کتاب‌هایی که در جشنواره مورد تأیید قرار می‌گیرند و در کتاب‌نامه رشد معرفی می‌شوند، برای مدارس فراهم می‌شود.

اگر اولیای دانش‌آموزان، مدارس و یا معلمان بخواهند فهرستی از کتاب‌های مناسب تهیه کنند، با مشکلات زیادی مواجه می‌شوند، از سوی دیگر، افراد زیادی هستند که حاضرند هزینه‌های زیادی را برای کتاب مناسب بپردازند، ولی دسترسی به کتاب‌های مناسب به آسانی میسر نیست. در حالی که متقاضیان در این سامانه، هم می‌توانند خریدهای کلان داشته باشند و هم از خریدهای انفرادی بهره‌مند شوند.

چوایه راه‌اندازی این سامانه در چه فازی قرار دارد؟

○ سامانه پخش مدرسه در حال راه‌اندازی است و قرار است از طریق وب‌سایت انتشارات مدرسه قابل جست‌وجو باشد. فروش اینترنتی و حضوری هم در آن پیش‌بینی شده است. علاوه بر آن غرفه‌ای در انتشارات مدرسه راه‌اندازی شده است و در آینده نزدیک فروش اینترنتی آن هم شروع خواهد شد. در این سامانه هر کتابی که در روند جشنواره رشد تأیید شود، اعم از کتاب دانش‌آموزی، تربیتی و ادبی و تمامی مقوله‌های جشنواره، قابل اکتساب خواهد بود.

چوایه جناب امانی، به غیر از خدمات حمایتی، سازمان پژوهش و برنامه‌ریزی آموزشی چه نقشی در افزایش تأثیرگذاری جشنواره رشد می‌تواند داشته باشد؟

○ به‌نظر من سازمان همین الان هم نقش خود را به خوبی ایفا می‌کند. به‌گونه‌ای که برای اجرای این جشنواره روند خوبی از تحویل آثار تا پایان مراحل داوری پیش‌بینی شده است. این روند روشن دارای مصوبات و سازوکارهای مناسبی به‌منظور پاسخ‌گویی به مراجعه‌کنندگان است و از انواع ابزارها برای اطلاع‌رسانی به مخاطبان استفاده می‌شود.

چوایه از نظر شما ناشر خوب، مؤلف خوب و داور خوب کتاب‌های آموزشی و تربیتی باید چه خصوصیات داشته باشد.

○ ما برای هر یک از کتاب‌ها فرم خاصی را آماده کرده‌ایم و بسته به اینکه کتاب در چه مقوله‌ای قرار می‌گیرد، فرم داوری

محمودامانی:

کتاب‌های حل المسائل قطعاً در فرایند یاددهی-یادگیری مضر هستند. از این رو مأموریت جشنواره آن است که طبقه‌بندی کتاب‌ها را برای دانش‌آموزان و خانواده‌ها مشخص کند و کتاب‌هایی را که از رتبه بالایی از نظر کیفی برخوردارند، کتاب‌هایی را که وضعیت قابل قبولی دارند، و همچنین کتاب‌هایی را که از مشخصه‌های کیفی برخوردار نیستند و می‌توانند مضر باشند، به مخاطبان خود معرفی کند

مستقیماً از طریق کتاب‌هایی که به پرورش خلاقیت می‌پردازند و الان در بازار موجودند، و دیگر کتاب‌هایی که به‌عنوان هدف ثانویه و جنبی به موضوع پرورش تفکر و خلاقیت می‌پردازند؛ مانند کتاب‌های کار علوم و ریاضی که به کارهای خلاقانه توجه دارند. از هر دو جنبه این موضوع قابل توجه است. به‌نظر من این حوزه‌ای است که جای کار بسیار زیادی دارد، ولی تاکنون به این موضوع به‌صورت جدی نپرداخته‌ایم و این جشنواره زمینه‌ای برای این امر است.

چگونه برنامه‌های این اداره کل در خصوص تولید کتاب‌های کمک‌درسی و کمک‌آموزشی چیست؟
 تولیدات ما به منابع درسی رسمی محدود می‌شود، ولی با برگزاری این جشنواره به دنبال آن هستیم که جامعه ناشران به این مقوله بپردازند. از سوی دیگر در برنامه‌های درسی توجه ویژه‌ای به پرورش تفکر خلاقانه شده است. پرورش تفکر خلاق در قالب سه کتاب «تفکر و پژوهش» پایه ششم و «تفکر و سبک زندگی» پایه‌های هفتم و هشتم اجرایی شده است.

چگونه با توجه به برگزاری سالانه جشنواره رشد، آیا برنامه‌هایی برای محدود کردن تولیدات کمک آموزشی در جهت کاهش کتاب‌های کمک آموزشی نامناسب دارید؟
 به‌طور کلی ما به دنبال آن نیستیم که نیاز دانش‌آموزان را به کتاب‌های کمک‌آموزشی کم کنیم؛ بلکه می‌کشیم نوع خوب این کتاب‌ها را ترویج دهیم. ما نمی‌خواهیم بازار این نوع کتاب‌ها کم شود، بر عکس می‌خواهیم بازاری ایجاد شود که انواع خوب این کتاب‌ها مورد توجه قرار گیرند.
 تربیت دانش‌آموزان برای رسیدن به اهدافی مانند تربیت نیروی انسانی مولد و شایسته، کارآفرین، خلاق و نوآور از جمله اهدافی است که در حوزه تربیت و یادگیری کار و فناوری در برنامه درسی ملی مطرح شده است.

آن‌ها نیز متفاوت است و ملاک‌های اصلی برای داوری در مورد کتاب در چند دسته طبقه‌بندی می‌شوند: یک طبقه محتوای کتاب است. کتاب خوب کتابی است که از نظر علمی دارای صحت و روایی علمی باشد.

ذوق و سلیقه‌ای که در نگارش کتاب به کار رفته، از دیگر ملاک‌هاست. به این معنا که آیا کتاب خواننده را موجودی هوشمند و فعال تلقی کرده یا وی را منفعل فرض کرده است. ملاک دیگر کتاب‌سازی و وضعیت هنری کتاب و ملاک دیگر متن و ادبیات کتاب و مناسب بودن ادبیات آن با توجه به موضوع کتاب است. ضمن آنکه لازم است توجه ویژه‌ای به سن مخاطبان شده باشد. از این رو ادبیات کتاب بسیار مهم است. کتاب باید از ادبیات سامان‌یافته و درستی برخوردار باشد.

چگونه جشنواره رشد چه نقشی می‌تواند در هدایت ناشران و مؤلفان کتاب‌های آموزشی به سمت تولیدات کتاب‌های خلاقیت‌برانگیز ایفا کند؟

تصور من این است که جشنواره با توجه به حجم زحماتی که برای آن کشیده شده و بودجه‌ای که برای آن صرف شده، جشنواره موفق‌تری است. مهم‌ترین نکته در این زمینه خدمات توزیع کتاب‌های تأیید شده است که با راهکارهایی که برای این امر در نظر گرفته شده است، این جشنواره می‌تواند آینده روشن‌تری داشته باشد.

چگونه رویکرد سند تحول بنیادین آموزش در زمینه کتاب‌های کمک‌آموزشی چیست؟

در سند تحول بر تنوع منابع یادگیری تأکید شده است. انواع منابع آموزشی اعم از کتاب، فیلم، چندرسانه‌ای و غیره می‌توانند در خدمت افزایش خلاقیت و تربیت نیروی انسانی مولد قرار گیرند. برای پرورش خلاقیت از دو منظر می‌توان به آن نگاه کرد. یکی

هدف ما تربیت نیروی انسانی مولد، خلاق، شایسته و کارآفرین است

کارشناس مسئول گروه مکانیک - معاون برنامه‌ریزی آموزش‌های صنعت - مدیرکل دفتر تألیف کتاب‌های درسی فنی و حرفه‌ای و کاردانش
 سوابق علمی و آموزشی: تدریس در دانشگاه جامع علمی کاربردی به مدت ۷ سال
 تألیفات: مؤلف پنج جلد از کتاب‌های درسی - مؤلف کتاب دانشگاهی - مقالات علمی - علمی پژوهشی و کنفرانس بین‌المللی
 سابقه عضویت در: شوراهای برنامه‌ریزی و تألیف گروه مکانیک - انجمن مهندسان مکانیک ایران - انجمن مهندسان

مهندس احمدرضا
 دوران‌دیش - متولد
 ۱۳۵۸ - شهر مقدس
 مشهد
 تحصیلات: کارشناسی
 ارشد مهندسی مکانیک
 سوابق کاری: هنرآموز
 رشته ساخت و تولید -
 کارشناس برنامه‌ریزی
 و تألیف مکانیک -



کنترل و ابزار دقیق ایران - مدیریت تضمین کیفیت ایزو در سازمان پژوهش - داوری کتاب‌های جشنواره رشد

چوایه آقای مهندس دوراندیش؛ به نظر شما مهم‌ترین کاری که جشنواره کتاب‌های آموزشی و تربیتی رشد می‌کند، چیست؟

○ هر ساله کتاب‌های متنوع و متعددی در زمینه‌های علمی و آموزشی برای استفاده دانش‌آموزان و معلمان منتشر می‌شوند. جشنواره کتاب‌های آموزشی و تربیتی رشد سه هدف اصلی را دنبال می‌کند: نخست آنکه کتاب‌های آموزشی جدید مناسب شناسایی می‌شوند. دوم آنکه کتاب‌های معرفی شده به جشنواره در گروه‌های داوری براساس شاخص‌هایی که در جهت ارتقای فرایند یاددهی - یادگیری تدوین شده‌اند، مورد بررسی قرار می‌گیرند. از میان کتاب‌های مطرح شده در جشنواره، کتاب‌هایی که امتیاز لازم را دریافت می‌کنند، انتخاب می‌شوند و در نهایت برای حمایت و ایجاد انگیزه، از ناشران و پدیدآورندگان کتاب‌های انتخاب شده که علاوه بر تدوین محتوای آموزشی مورد نیاز، استانداردهای کتاب‌های آموزشی را رعایت کرده‌اند، قدردانی می‌شود. البته اشاره به این نکته ضروری است. که علاوه بر معرفی کتاب‌های برگزیده در جشنواره، این کتاب‌ها در کتاب‌نامه‌های رشد و کتاب‌نامه‌های درسی نیز معرفی می‌شود.

چوایه از دید شما با اضافه کردن چه بخش‌هایی یا چه کارهایی به برنامه‌های جشنواره، این حرکت می‌تواند مؤثرتر باشد؟

○ برگزاری کارگاه‌های آموزشی در روزهای برگزاری جشنواره برای مؤلفان و ناشران در جهت آشنایی بیشتر با نیازهای آموزشی و همچنین شاخص‌ها و استانداردهای کتاب‌های آموزشی، در کیفیت نشر مواد آموزشی تأثیر بسزایی دارد. همچنین، برگزاری نمایشگاهی از تجارب موفق حاصل شده از سنوات قبلی جشنواره کتاب‌های آموزشی و تربیتی رشد، نوآوری‌ها و ایده‌های مؤثر مطرح شده در جشنواره، و روند ارتقای آن از ابتدا تاکنون برای مخاطبان مفید خواهد بود.

چوایه از نظر شما مؤلف خوب، و داور خوب کتاب‌های آموزشی و تربیتی چه خصوصیات دارد؟

○ مؤلف کتاب‌های آموزشی و تربیتی، علاوه بر دارا بودن صلاحیت‌ها و شایستگی‌های پایه و عمومی، می‌باید جنبه‌های تخصصی تألیف را نیز داشته باشد. مؤلف خوب از نیازهای آموزشی و تربیتی آگاه است و بر روش‌ها و سبک‌های یاددهی - یادگیری، روش‌های تدریس، اصول سازمان‌دهی محتوا و الگوهای ارزشیابی تسلط دارد و از تجربه کافی در آنچه که به رشتهٔ تحریر درمی‌آورد، برخوردار است. تخصص موضوعی، ابتکار و

نوآوری، مختصرنویسی و رعایت شیوایی و رسایی کلام در اثر، از ویژگی‌های هر مؤلف خوب است.

داوران جشنواره کتاب‌های آموزشی و تربیتی رشد نیز، علاوه بر داشتن ویژگی‌هایی که مؤلف کتاب‌های آموزشی و تربیتی رشد دارد، چون به تعبیری خود آن‌ها هم مؤلف کتاب آموزشی و تربیتی هستند، باید ویژگی‌های کتاب آموزشی و تربیتی مناسب را بشناسند و شاخص‌ها و معیارهای تعیین شده در دستورالعمل داوری را برای تصمیم‌گیری ملاک خود قرار دهند.

چوایه جشنواره چه نقشی می‌تواند در هدایت ناشران و مؤلفان کتاب‌های آموزشی به سمت تولید کتاب‌های آموزشی مناسب ایفا کند؟

○ در خلال برگزاری جشنواره، ناشران و مؤلفان می‌توانند ضمن آشنایی بیشتر با شاخص‌های یک کتاب آموزشی مناسب برای دانش‌آموز و استانداردهای تعیین شده، از طریق مقایسه کیفی آثار انتخاب شده، از ویژگی‌های آثار برگزیده آگاه شوند. همچنین می‌توانند از طریق تعامل با پدیدآورندگان و ناشران آثار موفق، به ابتکارات و ایده‌های آن‌ها در این زمینه پی ببرند.

چوایه نقش جشنواره کتاب‌های کمک‌آموزشی در تحقق اهدافی مانند پرورش خلاقیت، کسب تجارب تربیتی در مدرسه، و تربیت نیروی انسانی مولد و کارآفرین که در سند تحول مورد تأکید قرار گرفته است، چیست؟

○ تربیت دانش‌آموزان برای رسیدن به اهدافی مانند تربیت نیروی انسانی مولد و شایسته، کارآفرین، خلاق و نوآور از جمله اهدافی است که در حوزهٔ تربیت و یادگیری کار و فناوری در برنامهٔ درسی ملی مطرح شده است. برگزاری جشنواره کتاب‌های آموزشی و تربیتی رشد امکان بهره‌مندی از ظرفیت‌های موجود را در جامعهٔ نشر

مواد آموزشی برای توسعهٔ اهدافی که در سند تحول بنیادین آموزش‌وپرورش و برنامهٔ درسی ملی جمهوری اسلامی ایران آمده است، فراهم می‌سازد. توجه به کتاب‌های آموزشی و تربیتی مربوط به حوزهٔ تربیت و یادگیری کار و فناوری، به همراه ایجاد بسترهای مناسب برای تولید و نشر مواد آموزشی این حوزه، مانند آموزش مؤلفان، می‌تواند گام مؤثری برای دستیابی به اهداف مطرح شده باشد.

احمد رضادوراندیش:
مؤلف کتاب‌های آموزشی و تربیتی، علاوه بر دارا بودن صلاحیت‌ها و شایستگی‌های پایه و عمومی، می‌باید جنبه‌های تخصصی تألیف را نیز داشته باشد. مؤلف خوب از نیازهای آموزشی و تربیتی آگاه است و بر روش‌ها و سبک‌های یاددهی - یادگیری، روش‌های تدریس، اصول سازمان‌دهی محتوا و الگوهای ارزشیابی تسلط دارد و از تجربه کافی در آنچه که به رشتهٔ تحریر درمی‌آورد، برخوردار است. تخصص موضوعی، ابتکار و نوآوری، مختصرنویسی و رعایت شیوایی و رسایی کلام در اثر، از ویژگی‌های هر مؤلف خوب است



دکتر میترا دانشپور، سرگروه داوران تفکر، پژوهش و سبک زندگی

جای تعریف بومی تفکر خالی است



گفت‌وگو با داوران: سمانه آزاد

اشاره

میترا دانشپور، سرگروه داوران حوزه «تفکر و سبک زندگی» است. او در گفت‌وگویی که پیش رو دارید، تحلیل خود را از آثاری که امسال در این گروه بررسی و داوری شده‌اند، ارائه داده است. دانشپور معتقد است، در این حوزه کتاب‌های ترجمه شده بر کتاب‌های تألیفی غلبه دارند و جای خالی تعریف بومی از تفکر در آثار تألیفی محسوس است. به گفته وی، جشنواره کتاب‌های آموزشی رشد می‌تواند ناشران و مؤلفان دغدغه‌مند را به تولید آثار فاخر در این حوزه یاری دهد تا در آینده شاهد تولید آثار حوزه تفکر و سبک زندگی با نگاه به تعلیم و تربیت اسلامی باشیم.

چرا؟ خانم دانشپور وقتی از کتاب‌های حوزه تفکر و سبک زندگی صحبت به میان می‌آید، انتظار داریم با چه نوع آثاری روبه‌رو باشیم؟

○ اگر تفکر را طبقه‌بندی کنیم، برخی کتاب‌ها به مهارت‌های تفکر می‌پردازند مانند تفکر سیستمی، تفکر منطقی، حل مسئله، تفکر خلاق و نقاد و... که این کتاب‌ها می‌توانند هم در حوزه

دانش‌افزایی باشند و هم در حوزه کتاب کار. بعضی دیگر از آثار این حوزه صفات و ویژگی‌های انسان متفکر را شرح می‌دهند و البته برخی دیگر به موضوعاتی که به آن‌ها فکر می‌کنیم، می‌پردازند. اصول منطق، مغالطه‌ها و موضوعات فلسفی در این گروه جای می‌گیرند.

چرا؟ تحلیل کلی شما از کتاب‌هایی که امسال به گروه تفکر و سبک زندگی رسید، چیست؟

○ نخست اینکه کتاب‌های مربوط به موضوع تفکر از کتاب‌های مربوط به سبک زندگی کمترند و آنچه هست بیشتر ترجمه‌ای است. مطمئناً آثار حوزه تفکر و سبک زندگی باید تولید داخلی داشته باشند، چرا که ترجمه به تنهایی نمی‌تواند تأثیرگذار باشد. یکی از مشکلاتی که در این کتاب‌ها دیده می‌شود، این است که با تعاریف بومی به تفکر، تعقل و حکمت پرداخته نشده است. به هر حال وقتی کتابی ترجمه شده، معلوم است که باید با دیدگاه و تعریف کشور مبدأ به تفکر نوشته شده باشد. اما کتاب‌هایی که در حوزه نشر تألیف شده‌اند نیز نگاه بومی به تفکر ندارند. کتاب‌هایی که ما بررسی می‌کنیم، دو گروه مخاطب دارند: یا

برای کودکان و نوجوانان نوشته شده‌اند، یا برای کسانی که با این گروه سروکار دارند که شامل اولیا و آموزگاران می‌شوند. مخاطبان از هر یک از این گروه‌ها که باشند، کتاب باید بر مبنای تعریف بومی از تفکر، تعقل و حکمت نوشته شده باشد که اکنون در این زمینه ضعف وجود دارد.

در بخش آداب و مهارت‌های زندگی هم این مشکل وجود دارد. فرض کنید ما یک سلسله آداب و مهارت‌های مشترک با کشورهای دیگر داریم، اما مبنا و اساس این آداب مشترک متفاوت است. برای مثال، حفاظت از محیط‌زیست مهارتی است که در همه جای دنیا ارزشمند است، اما با چه نگاهی؟ با این نگاه که مثلاً اگر زنبور عسل را از بین ببریم، دیگر عسل نخواهیم داشت؟ یعنی نگاهی که منفعت انسان در آن مدنظر است. یا دیدگاهی که براساس آن هر موجودی به خودی خود یکی از مخلوقات ارزشمند خداوند است؛ حال چه ما متوجه منفعت آن باشیم و چه نباشیم. در ظاهر در هر دو دیدگاه، هدف حفاظت از محیط‌زیست است، اما در دیدگاه نخست، منفعت حال و آینده انسان، محور قرار داده شده است. این نگاه‌ها، به‌خصوص از طریق کتاب‌های ترجمه‌ای، در حال ورود به فرهنگ ما هستند که اگر چنین کتابی باشد، ما در داوری از آن گذر کرده‌ایم؛ چرا که مبنای ما، مبانی فلسفی و رویکردهای اسناد تحولی نظام آموزشی کشور است.

چگونه اوضاع کتاب‌های تألیفی چگونه است؟

در کتاب‌های ترجمه شده طبیعی است که نگاه مؤلفان متأثر از فلسفه تعلیم و تربیت اسلامی نباشد. اما در آثار تألیفی هم این نگاه کم است. در کل می‌توان گفت کتاب‌های حوزه تفکر سال گذشته از امسال بهتر بودند، اما تعداد کتاب‌های آداب و مهارت‌های زندگی در جشنواره امسال بیشتر است.

چگونه همان‌طور که خودتان اشاره کردید، قاعدتاً باید برنامه درسی ملی را حمایت کنند. آثار رسیده به گروه تفکر و سبک زندگی تا چه حد این‌گونه بودند؟

از آنجا که بیشتر کتاب‌ها ترجمه شده بودند، نباید انتظار داشته باشیم که هماهنگی زیادی داشته باشند. این مصداق‌های جزئی باید در پرداختن به موضوع، با رویکردهای اسناد تحولی مانند

سند تحول بنیادین و برنامه درسی ملی هماهنگ باشد که آثار ترجمه شده این ویژگی را ندارند و یا درباره برخی معیارها سکوت کرده‌اند. درباره آثار تألیفی هم همین‌گونه است.

چگونه آیا می‌توان دلیل کم بودن آثار این حوزه را، نوپا بودن آن در زمینه مطرح کردن آن به‌طور مستقل دانست؟

من فکر می‌کنم نوعی بدیهی و ساده پنداشتن تفکر باعث این موضوع شده است. ما گمان کرده‌ایم که تفکر هم بحثی جهانی و بین‌المللی است و تعریف بومی آن ضرورتی ندارد. گو اینکه برخی هنوز تفکر را در حد مهارت تقلیل می‌دهند و در نتیجه دنبال تولیدی برای آن نیستند.

چگونه حضور ناشران را چه‌طور ارزیابی می‌کنید؟ آیا تنوع ناشران در حوزه این نوع کتاب‌ها

به چشم می‌خورد؟

به نظر می‌رسد ناشران متنوعی حضور داشتند. ناشران، متفاوت از آن‌هایی هستند که سال گذشته در جشنواره شرکت کرده بودند.

چگونه خانم دانشورا! فکر می‌کنید جشنواره کتاب‌های آموزشی رشد طی دوره‌هایی که برگزار شده، توانسته است در سامان‌دهی منابع آموزشی تأثیر بگذارد؟

من فکر می‌کنم جشنواره در طول این سال‌ها توانسته است فرهنگ‌سازی و الگودهی کند. ببینید! ما در همه حوزه‌های فرهنگی با دو جریان روبه‌رو هستیم: یکی بخش تجاری و دیگری بخش فرهنگی. مثلاً در مورد سینما دو جریان سینمای گیشه و سینمای فاخر وجود دارد. در حوزه کتاب هم وضع به همین منوال است. جشنواره رشد می‌تواند به بخش فاخر تولید کتاب کمک کند.

آنچه در این بخش مهم و مؤثر است، بیانیه‌هایی است که صادر می‌شوند. تصور این است که می‌توان با این بیانیه‌ها، کسانی را که به دنبال نشر فاخر هستند، در جهت تولید و تدوین کتاب‌های مناسب هدایت کرد.

مصداق‌های جزئی باید در پرداختن به موضوع، با رویکردهای اسناد تحولی مانند سند تحول بنیادین و برنامه درسی ملی هماهنگ باشد که آثار ترجمه شده این ویژگی را ندارند

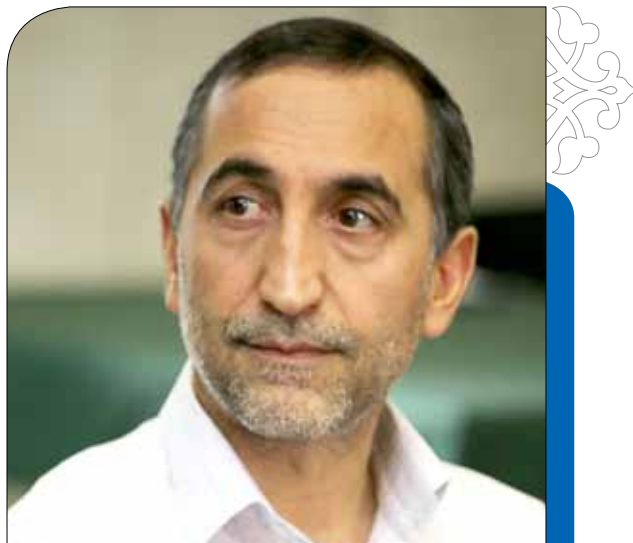

دکتر ابراهیم ریحانی، سرگروه داوران ریاضی

ردپای کمرنگ آموزش‌های نوین



اشاره

کمرنگ بودن رویکردهای آموزش نوین در ریاضی یکی از موضوعاتی است که دکتر ابراهیم ریحانی درباره کتاب‌های امسال جشنواره به آن اشاره می‌کند. وی معتقد است، با وجود اینکه برخی تغییرات ناشی از تغییر کتاب‌های درسی در این آثار قابل مشاهده است، اما هنوز رویکرد نوین آموزشی در این کتاب‌ها کمتر دیده می‌شود.

چرا کتاب‌های این دوره از جشنواره را چه‌طور

دیدید؟

اغلب کتاب‌ها تقریباً به همان سبک‌هایی نوشته شده‌اند که از نظر ما نسبتاً قدیمی به حساب می‌آیند. چون آشنایی با رویکردهای جدید آموزش ریاضی به زمان و آموزش نیاز دارد. در این کتاب‌ها هنوز به صورت واضح و آشکار سبک‌های نوین و جدید آموزش ریاضی را نمی‌بینیم. البته رگه‌هایی از این روش‌ها در برخی کتاب‌ها هست که متأثر از تغییر کتاب‌های درسی است. اما در کل هنوز کتاب‌ها با حجم و تمرینات زیاد نوشته می‌شوند و البته اگر معلم توانمند باشد، می‌تواند از بخشی از آن استفاده

کند. در هر صورت آنچه که ما رویکرد نوین آموزشی می‌دانیم، در این کتاب‌ها کمتر دیده می‌شود.

چرا فکر می‌کنید دلیل این موضوع چیست؟

دلایل زیادی دارد. از جمله اینکه آموزش ریاضی به‌طور تخصصی در کشور ما جوان است. با وجود اینکه از حدود ده بیست سال پیش، دانشگاه‌ها نیروی این رشته را تربیت می‌کنند، باز هم می‌توان گفت جوان است. به طوری که هنوز دکترای رشته آموزش ریاضی به صورت رشته‌ای مستقل وجود ندارد. البته برخی دانشگاه‌ها در دوره دکترا دانشجوی جذب و بعد گرایش آموزش ریاضی را انتخاب می‌کنند، ولی به هیچ عنوان کفایت‌هایی را که در آموزش و پرورش یا دانشگاه‌ها وجود دارد، نمی‌دهد. همین نشان می‌دهد که توجه به این بخش به صورت حرفه‌ای، فنی و علمی هنوز کافی نیست.

موضوع آموزش معلمان هم در این زمینه مطرح است. در واقع پیرامون رشته‌های دبیری بازننگری‌های مفید و اساسی صورت نگرفته‌اند و هنوز با همان سبک‌های قدیمی و با تأکید بر محتوا انجام می‌گیرد که نتایج آن در جامعه قابل مشاهده است. البته

حرکت‌هایی آغاز شده‌اند، اما هنوز در ابتدای راه هستیم.

۹۰۱۹ آیا کتاب‌های امسال نسبت به سال گذشته تفاوتی دارند؟

○ برخی تفاوت‌هایی که ناشی از تغییر کتاب‌های درسی است، دیده می‌شوند. البته ایجاد چنین تفاوت‌هایی که مقوله فرهنگی به حساب می‌آید، به زمان، حوصله و تأمین منابع انسانی احتیاج دارد. بنابراین باید کمی حوصله کنیم.

۹۰۲۰ معیارهای گروه ریاضی برای انتخاب کتاب مناسب چیست؟

○ ببینید! برای آموزش ریاضی می‌توانیم دو هدف تصور کنیم: یکی یادگیری مهارت‌های ریاضی مثل جمع، ضرب، حل معادله و... اما مقوله دیگری که مورد غفلت قرار گرفته و به عنوان هدف اساسی در نظر گرفته نشده است، وادار کردن بچه‌ها به تفکر و تعقل است. یعنی علاوه بر اینکه دانش‌آموز مهارت‌های ریاضی را می‌آموزد، می‌تواند در یک موقعیت جدید با آنچه یاد گرفته است، تصمیم‌گیری کند. متأسفانه در وضعیت سابق این‌گونه نبود و کتاب‌ها هم بر هدف نخست تمرکز دارند. عوض کردن این مسیر کار بسیار دشواری است که البته به آن امیدواریم.

۹۰۲۱ این تغییر مسیر باید از کجا آغاز شود؟

○ نخست اینکه به فهم بسیار مناسب و جدی توسط متخصصان نیاز داریم. بخشی از این متخصصان گروه‌های ریاضی دانشگاه‌ها هستند. دانشگاه‌ها نباید احساس کنند وظیفه تربیت دانش‌آموز تنها به عهده آموزش و پرورش است. اگر آن‌ها در تربیت معلمان توانمند موفق باشند یا حداقل بخشی از جامعه ریاضی کشور وارد مسائل آموزشی شود، ما شاهد پیشرفت‌های بسیار خوبی خواهیم بود. دیگر اینکه در خود آموزش و پرورش باید مقوله تألیف جدی‌تر

در نظر گرفته شود که حرکت‌هایی هم شروع شده است. البته نمی‌توان انتظار داشت که زود نتیجه بگیریم، اما به شما نوید می‌دهم که این روند هر چند با کندی، ولی با ساختاری نسبتاً خوب در بخش ریاضی شروع شده است و نیاز به حمایت، اعتماد و سرمایه‌گذاری دارد.

بخش دیگر این مقوله هم تأمین مدرسان و برگزاری آموزش‌های ضمن خدمت است. در نتیجه، این کار مستلزم هم‌فکری و همکاری همه‌جانبه بخش‌های گوناگونی است که در کشور فعالیت دارند.

۹۰۲۲ یکی از مهم‌ترین هدف‌های جشنواره کتاب‌های آموزشی و تربیتی رشد، سامان‌دهی منابع آموزشی است. فکر می‌کنید جشنواره به این هدف رسیده است؟

○ به نظر می‌رسد خیر. البته نه اینکه روند کار خوب نیست، بلکه کار بزرگ و دشواری است که نمی‌توان آن را ساده جلوه داد. بزرگی کار ما را متقاعد می‌کند که باید بخش‌های گوناگونی درگیر این کار شوند. مثلاً در مورد ریاضی، استانداردهای آموزش ریاضی را از کجا می‌توان پیدا کرد؟ چه کسی در مورد آن‌ها تحقیق کرده است؟

این‌ها مسائل واقعی‌اند که اگر جدی گرفته نشوند، همچنان مسئله خواهند ماند و بدون تمرکز، تفکر و برنامه‌ریزی صحیح حل نخواهند شد.

این جشنواره‌ها خوب‌اند، ولی اعضای هر نظامی باید به‌طور متوازن و هماهنگ کار کنند. شاید بخش‌های دیگر هماهنگی و کارکرد مناسب را هنوز ندارند و اگر آمادگی پیدا کنند، جشنواره خیلی بهتر خواهد شد.

اما مقوله‌ای که مورد غفلت قرار گرفته و به عنوان هدف اساسی در نظر گرفته نشده است، وادار کردن بچه‌ها به تفکر و تعقل است. یعنی علاوه بر اینکه دانش‌آموز مهارت‌های ریاضی را می‌آموزد، می‌تواند در یک موقعیت جدید با آنچه یاد گرفته است، تصمیم‌گیری کند



دکتر نعمت‌اله ارشدی، سرگروه داوران شیمی

نوآوری در آثار مؤلفان گروه شیمی

اشاره

نعمت‌اله ارشدی، سردبیر فصل‌نامه «رشد آموزش شیمی»، امسال سرگروه داوران شیمی است. وی با تأکید بر تلاش مؤلفان برای نوآوری در آثارشان، از افزایش تعداد آثار تألیفی نسبت به سال‌های گذشته خبر داد. به گفته ارشدی، در این دوره از جشنواره راهبرد گروه شیمی در انتخاب کتاب‌های مناسب، تشویق صنایع و مراکز علمی و پژوهشی به همکاری با ناشران برای تولید کتاب‌های علمی است.

کتاب‌های مختص معلمان هم به همین شکل بودند و چون هدف آن‌ها پشتیبانی از دانش علمی معلمان است، شاید هدف دیگری مطابق برنامه درسی ملی را دنبال نکنند. بنابراین، برخی کتاب‌ها هدف‌های بیشتر و برخی هدف‌های کمتری از برنامه درسی ملی را پوشش می‌دادند. اما به هر حال با توجه به راهبرد امسال ما در بررسی کتاب‌ها، همه آن‌ها را مورد بررسی قرار دادیم.

چوبه کدام راهبرد؟

○ ببینید! بازار کتاب رونق گذشته را ندارد و کشتش به سمت کتاب‌های خاصی است که دانش‌آموزان را در آزمون یا امتحان یاری دهد. بر این اساس، ما کوشیدیم توجه صنایع بخش خصوصی را به این سمت جلب کنیم که در تولید کتاب‌های علمی نیم‌نگاهی هم به برنامه درسی ملی و اهداف آن داشته باشند. به این ترتیب که بخش خصوصی با اتحاد و ائتلاف با مراکز علمی، پژوهشی و صنعتی که در حوزه علمی خاصی فعالیت دارند، به تدوین کتاب‌هایی در حوزه دانش‌افزایی دست بزنند. امسال سعی کردیم در داوری‌هایمان، بر کتاب‌های دانش‌افزایی تمرکز کنیم تا بتوانیم این هدف را دنبال کنیم. حمایت‌های مالی صنایع فعال در کشور از انتشار کتاب در

چوبه آقای ارشدی! کتاب‌هایی که در این دوره از جشنواره بررسی کردید، چه قدر با رویکردهای برنامه درسی هماهنگ بودند؟

○ اینکه کتاب‌ها با برنامه درسی مطابقت داشته باشند، انتظار زیادی نیست، اما کتاب‌های حوزه دانش‌افزایی کمترین میزان ارتباط با برنامه درسی ملی را داشته‌اند. چرا که صرفاً در حوزه دانش مانور می‌دهند. از این‌رو شاید نتوان انتظار داشت که از لحاظ مهارتی و نگرشی با برنامه درسی ارتباط داشته باشند. از سوی دیگر، کتاب‌های کار که به‌طور مستقیم با مواد درسی سروکار دارند، ارتباط نزدیک‌تری هم با برنامه درسی دارند.

حوزه‌های علمی خاص، می‌تواند به کاهش قیمت کتاب بینجامد. در واقع از آنجا که این شرکت‌ها دنبال دریافت سود به‌عنوان ناشر نیستند، سهم زیادی از سرمایه به ناشر باز می‌گردد. در این صورت، قیمت تمام شده محصول را ناشر نمی‌پردازد، بلکه مؤسسه یا شرکت می‌پردازد و ناشر تنها به‌عنوان مسئول تولید، مسیری را طی می‌کند. به همین دلیل از قیمت‌ها کاسته می‌شود و در نتیجه استقبال بیشتری از کتاب می‌شود. امیدواریم انتخاب این راهبرد اذهان را به سمت تولید کتاب‌های علمی به کمک پشتیبان‌های تخصصی همان رشته سوق دهد.

چوایه در میان کتاب‌های این دوره، آثار ترجمه شده بیشتر به چشم می‌خورند یا آثار تألیفی؟

○ برخلاف سال‌های گذشته، خوش‌بختانه گرایش بیشتر به سمت آثار تألیفی بود و در مجموعه‌ای که به مرحله نهایی رسید، اصلاً کتاب ترجمه شده وجود نداشت. البته در کل تعداد کتاب‌ها به‌طور چشم‌گیری کاهش پیدا کرده بود که باید به آن توجه کرد. اما تغییر محسوس کتاب‌های این دوره، کاهش آثار ترجمه شده و افزایش آثار تألیفی بود که البته کیفیت تالیف هم نکته‌ای است که جای بحث دارد.

چوایه به نکته خوبی اشاره کردید. تحلیل‌تان از کیفیت این کتاب‌ها چیست؟

○ ما در زمینه تولید و حتی ترجمه کتاب‌های علمی در ابتدای راه هستیم و به تجربه بیشتری نیاز داریم. ترجمه یک کار حرفه‌ای است و تنها برگرداندن کلمات به زبان فارسی نیست. به‌خصوص در ترجمه آثار علمی، تنها مترجم یا تنها متخصص بودن آن رشته علمی کافی نیست. کسی که کتاب علمی را ترجمه می‌کند، حداقل باید مفاهیم آن را تدریس کرده باشد تا بتواند مباحث را آن‌گونه که باید ارائه دهد. در واقع باید هم از دید تعلیم و تربیتی و هم از دید مترجم حرفه‌ای به ترجمه کتاب‌های علمی نگاه کرد و به راهبرد خاصی که نویسنده طراحی کرده است، توجه شود. در مورد کیفیت کتاب‌ها باید به نکته دیگری هم اشاره کرد: یکی از بزرگ‌ترین مشکلات ما این است که عمدتاً در حوزه نوشتن توانایی بالایی نداریم. یعنی افراد درس را برای یادگیری مفهوم می‌خوانند و بسیاری حتی در نوشتن متن ادبی معمولی هم ناتوان‌اند. ما باید از ادبیات علمی استفاده کنیم، و از کاربرد واژگان

سخت و ناملموس بپرهیزیم. هر چه می‌توانیم ساده‌تر و روان‌تر بنویسیم. معمولاً افرادی که در حوزه علوم درس می‌خوانند، دیگر سراغ کتاب‌های داستانی و ادبی نمی‌روند. در نتیجه تک‌بعدی می‌شوند، در رعایت استانداردهای نگارشی ضعیف عمل می‌کنند و دامنه لغات محدودی دارند. همین موضوع باعث می‌شود از خواندن متن علمی لذت نبریم. در حالی که نویسندگان بزرگی هستند که با جملات کوتاه و ساده منظور خود را در حوزه علم می‌رسانند و مخاطب هم لذت می‌برد. بنابراین باید نویسندگانمان را به مطالعه کتاب‌های ادبی هم ترغیب کنیم. فکر می‌کنم اگر مفاهیم علمی را لطیف و ملموس کنیم، مخاطب هم با محتوای کتاب ارتباط برقرار می‌کند.

چوایه با این حساب، نقطه قوت کتاب‌های این دوره را در چه دیدید؟

○ برجسته‌ترین نکته این است که مؤلفان که تلاش کرده‌اند در اثر خود نوآوری داشته باشند و نسبت به آثار سال‌های گذشته متفاوت عمل کنند. گرچه اینکه تا چه حد توانسته‌اند به این هدف برسند، جای بحث دارد، اما این تلاش را می‌توان در پس‌زمینه آثار دید.

چوایه آقای ارشدی فکر می‌کنید جشنواره کتاب‌های آموزشی رشد تا چه اندازه توانسته است به اهداف خود دست پیدا کند؟

○ با توجه به استقبالی که از دنیای دیجیتال می‌شود، شاید سامان‌دهی تنها در حوزه کتاب کافی نباشد. اما در هر حال، تأثیراتی در حوزه کتاب داشته و البته بیشتر در بخشی بوده که

از نظر بازار فاقد رونق بوده است. یعنی بخش‌هایی که رونق دارند، خود را مستغنی می‌دانند و همچنان به راه خود ادامه می‌دهند. اما آن قسمت از بازار کتاب که رونق اقتصادی جدی نداشته، تصمیم گرفته است خود را با معیارهای جشنواره سازگار کند تا با معرفی کتاب‌هایش و حمایت‌های احتمالی برخی نهادهای دولتی، بتواند از امتیازی بهره‌مند شود.

حمایت‌های مالی صنایع فعال در کشور از انتشار کتاب در حوزه‌های علمی خاص، می‌تواند به کاهش قیمت کتاب بینجامد. در واقع از آنجا که این شرکت‌ها دنبال دریافت سود به‌عنوان ناشر نیستند، سهم زیادی از سرمایه به ناشر باز می‌گردد. در این صورت، قیمت تمام شده محصول را ناشر نمی‌پردازد، بلکه مؤسسه یا شرکت می‌پردازد و ناشر تنها به‌عنوان مسئول تولید، مسیری را طی می‌کند. به همین دلیل از قیمت‌ها کاسته می‌شود و در نتیجه استقبال بیشتری از کتاب می‌شود



معصومه نوروزی، سرگروه داوران کار و فناوری

مؤلفان و ناشران از اهداف برنامه درسی کار و فناوری اطلاع ندارند



اشاره

حوزه کار و فناوری در جشنواره کتاب‌های آموزشی رشد، حوزه نسبتاً جدیدی محسوب می‌شود؛ حوزه‌ای که هنوز شاید بسیاری از ناشران با اهداف و نیازهای آن آشنایی کافی ندارند. از این‌رو، گروه داوران کار و فناوری با تعداد کمی اثر در این حوزه روبه‌رو بودند که اهداف جزئی و فرعی حوزه را پوشش می‌دادند. با وجود این، معصومه نوروزی، سرگروه داوران حوزه کار و فناوری معتقد است می‌توان به وضعیت انتشار کتاب‌های کار و فناوری در آینده امیدوار بود. با توجه به تدوین و انتشار سند منابع آموزشی این حوزه توسط کارشناسان دفتر انتشارات و تکنولوژی آموزشی و آشنایی ناشران با اهداف و نیازهای آن، قطعاً در آینده انتشار کتاب‌های مفیدتری را شاهد خواهیم بود.

چوبه با توجه به اینکه حوزه کار و فناوری تا حدودی حوزه جدیدی در جشنواره کتاب‌های آموزشی رشد محسوب می‌شود، کتاب‌های رسیده به این گروه را چگونه ارزیابی می‌کنید؟

○ امسال هفت عنوان کتاب به مرحله نهایی رسید. تا پیش از این کار و فناوری بیشتر به درس‌های هنرستان‌های کارودانش اشاره داشت، ولی از سال ۱۳۹۱ درس جدیدی در این حوزه تعریف شد. به این ترتیب که طبق «برنامه درسی ملی»، درسی جدید به درس‌های دوره عمومی اضافه شد تا همه پایه‌ها را

پوشش دهد. ما هم امسال سند منابع آموزشی این حوزه را تدوین کردیم تا بعد از بازنگری منتشر و در اختیار ناشران قرار بگیرد. همین جدید بودن حوزه و ناآشنایی ناشران با اهداف و نیازهای آن باعث شد تعداد آثار این حوزه هم کم باشد. تا پیش از تعریف این حوزه، بعضی از کتاب‌هایی که به جشنواره می‌رسیدند، در هیچ یک از گروه‌ها جای نمی‌گرفتند. اما اکنون برخی از همان کتاب‌ها با توجه به اهداف حوزه کار و فناوری در این گروه جای می‌گیرند. البته با توجه به کم‌اطلاعی ناشران در این زمینه مشخص است که کتاب‌ها برای تأمین اهداف و نیازهای این گروه نوشته نشده‌اند. اما قطعاً اگر ناشران اطلاع داشته باشند، به نتیجه بهتری خواهیم رسید. ما می‌توانیم از طریق تجزیه کتاب‌ها متوجه شویم، هر کتاب متعلق به چه گروهی است. در حال حاضر در کتاب‌ها از هر دری سخنی هست. بعضی از کتاب‌ها هم اهداف جزئی و فرعی این حوزه را آن هم با پوشش کم تأمین کرده‌اند.

چوبه با توجه به جدید بودن حوزه کار و فناوری و اینکه هنوز سند منابع آموزشی مورد نیاز آن منتشر نشده است، کتاب‌ها چه قدر اهداف برنامه درسی را پوشش می‌دادند؟

○ کم. چون ناشران از اهداف برنامه این حوزه درسی اطلاع نداشتند. یک نکته هم در این زمینه حائز اهمیت است. بخش

اعظمی از کتاب‌های این حوزه به آموزش «فناوری اطلاعات» اختصاص دارند. یکی از کتاب‌هایی که با این موضوع به مرحله‌نهایی رسیده بود، پرداخت خوبی داشت، اما همان دغدغه‌ای که در آموزش آی‌تی به ذهن ما رسیده بود، مؤلف را هم درگیر کرده بود: دانش‌آموزان در دوره ابتدایی هنوز با زبان انگلیسی آشنایی ندارند و از این‌رو آموزش آی‌تی کمی پیچیده می‌شود. ما در کتاب درسی با استفاده از فارسی‌سازی این مشکل را حل کردیم. اما مؤلف این کتاب خوانش انگلیسی را به زبان فارسی نوشته بود. به همین دلیل با وجود پرداخت خوب، به‌خاطر تأثیر منفی بر آموزش دانش‌آموزان امتیاز کافی نگرفت. مؤلفان و ناشران باید به آموزش صحیح این موارد دقت کنند.

چگونه ناشران چگونه می‌توانند ما را در این زمینه یاری کنند؟

در وهله اول باید گفت، ناشران منابع آموزشی و تربیتی می‌خواهند بدانند، سازمان پژوهش (دفتر انتشارات و تکنولوژی آموزشی) که متولی سامان‌دهی این منابع است، چه استانداردهایی را در هر حوزه مشخص می‌کند تا براساس آن عمل کنند. به‌نظرم نقش ما در اینکه ناشران را به سمت اهداف خود هدایت کنیم تا کتابی تولید کنند که منطبق با اهداف کتاب‌های درسی و قابل استفاده برای دانش‌آموزان باشد، بسیار مؤثر و مهم است. بیشتر ناشران هم در زمینه آموزش رایانه و آی‌تی فعالیت می‌کنند، شاید چون پروژه‌ها هنوز برایشان ناشناخته است. ولی اگر با اهداف ما آشنایی پیدا کنند، مطمئناً می‌توانند به ما در این زمینه کمک کنند. هر پروژه‌ای که در راستای اهداف کتاب و برای بچه‌ها کاربردی باشد، قابل قبول است و نیازی نیست عیناً مانند همان پروژه‌ها را طراحی کنند.

چگونه فکر می‌کنید جشنواره کتاب‌های آموزشی رشد تا چه حد توانسته به هدف خود که سامان‌دهی منابع آموزشی است، دست پیدا کند؟

امور جشنواره عالی برگزار می‌شود. با توجه به نظمی که من در روند کارهای جشنواره دیدم، می‌توانم بگویم سرعت تکامل جشنواره خیلی عالی بوده است. کتابچه‌هایی که درباره اهداف و معیارهای هر حوزه منتشر می‌شوند، اسنادی که نشان می‌دهند داوران چگونه کتاب‌ها را بررسی می‌کنند، و انتشار اصول شرکت در جشنواره، نشان‌دهنده آن است که بخش سامان‌دهی منابع آموزشی در کار هدایت ناشران برای تولید آثار مناسب و مورد نیاز جدی است. با توجه به این‌ها، به‌نظرم جشنواره هم اکنون و هم در آینده موفق خواهد بود و خواهد توانست اهداف خود را پوشش دهد.

چگونه شاید بهتر باشد بدانیم اساساً هدف این حوزه یادگیری چیست؟

هدف اصلی حوزه تربیت و یادگیری کار و فناوری، کارآفرینی و به‌طور مشخص‌تر، توسعه و ترویج کارآفرینی میان دانش‌آموزان است. مواردی مانند تفکر خلاق، تفکر سیستمی و نیز موضوعاتی که در درس‌های دیگر هدف اصلی نیستند، در این حوزه مورد بررسی قرار می‌گیرند؛ مانند دست‌ورزی، شناخت ابزارهای فنی، آشنایی با مشاغل گوناگون و از این دست. معمولاً این موضوعات با عنوان دست‌ورزی شناخته می‌شوند که در مهدهای کودک به آن‌ها اهمیت زیادی داده می‌شود، ولی وقتی دانش‌آموز وارد مدرسه می‌شود تا حدودی کنار گذاشته می‌شوند. مثلاً دانش‌آموزان کتاب هنر ندارند و برای آن فقط کتاب راهنمای معلم تهیه شده است. بنابراین بچه‌ها شناخت چندانی از این موضوعات ندارند.

متأسفانه دانش‌آموزان در تمام ساعاتی که در مدرسه‌اند، در حال حفظ کردن هستند. یعنی جز چند آزمایش که در کتاب‌های علوم تجربی آمده‌اند، در بقیه فرصت‌ها در حال خواندن و حفظ کردن‌اند. نیاز عمده دانش‌آموز این است که بتواند با بدنش کاری انجام دهد. حتی درس تربیت‌بدنی هم جدی گرفته نمی‌شود. یکی از اهدافی که ما در حوزه کار و فناوری دنبال می‌کنیم همین است، با این تفاوت که دیگر آسمش کاردستی نیست، پروژه است. در این پروژه‌ها دانش‌آموز باید چیزی بسازد که کاربردی باشد، به درد زندگی بخورد و فناوری در آن به کار رفته باشد. ضمن اینکه حین انجام آن چیزی یاد بگیرد. مثلاً انواع اتصال‌ها، انواع ابزارها، سوراخ‌کاری‌ها و برش‌ها را بشناسد. سمت‌وسوی این درس نیازهای روزمره دانش‌آموزان است؛ یعنی کاملاً کاربردی است. شاید به‌نظر برسد اهداف این پروژه‌ها را بتوان با یک کاردستی هم نشان داد، اما هدف ما علاوه بر دست‌ورزی، آشنایی با مهارت‌ها و مشاغل گوناگون هم هست. جای این درس در مدارس ما خالی

یکی از اهدافی که ما در حوزه کار و فناوری دنبال می‌کنیم پروژه است. در این پروژه‌ها دانش‌آموز باید چیزی بسازد که کاربردی باشد، به درد زندگی بخورد و فناوری در آن به کار رفته باشد. ضمن اینکه حین انجام آن چیزی یاد بگیرد



حبیب یوسف‌زاده، سرگروه داوران حوزه داستان

هدایت نسلِ تبلت به سوی کتاب



اشاره

در این دوره از جشنواره کتاب‌های آموزشی رشد، علاوه بر شعر، نمایشنامه کتاب‌های داستان هم برای نخستین بار به‌طور مستقل بررسی شدند. بر این اساس، ۴۱۲ عنوان کتاب به دبیرخانه جشنواره رسید که خود نشان از اقبال گسترده ناشران و مخاطبان به این موضوع دارد. حبیب یوسف‌زاده، سرگروه داوران حوزه داستان، در گفت‌وگویی که پیش‌رو دارید، از روند داوری کتاب‌های این گروه گفته است. وی معتقد است انتشار آثار باکیفیت و ایجاد جو مطالعاتی مناسب می‌تواند کودکان و نوجوانان نسل تبلت را به سوی مطالعه هدایت کند. او همچنین با تأکید بر آثار باکیفیتی که در این گروه بررسی شده‌اند، اوضاع نشر کتاب را بهتر از گذشته ارزیابی کرد.

چرا آقای یوسف‌زاده امسال نخستین بار است که کتاب‌های داستان به‌طور مستقل در جشنواره داوری می‌شوند. با توجه به این موضوع، چند عنوان کتاب در این دوره داوری شد و روند داوری چه‌طور بود؟

در پی فراخوان دبیرخانه یازدهمین جشنواره کتاب‌های آموزشی و تربیتی رشد، برای اولین بار بیش از ۴۰۰ عنوان کتاب داستان از ناشران متفاوت مربوط به رده‌های گوناگون سنی گردآوری شد. راهیابی کتاب‌های داستان به این جشنواره اتفاق خوبی است و نشان می‌دهد که کارکرد تربیتی داستان بیش از گذشته به رسمیت شناخته شده است. این کتاب‌ها در مرحله اول از نظر تناسب محتوا و درنمایه آن‌ها با فرهنگ بومی و نیازهای مخاطبان ایرانی مورد ارزیابی قرار گرفتند و از میان آن‌ها ۲۱۲ عنوان کتاب امتیاز لازم برای راهیابی به مرحله دوم را اخذ کردند. سپس ۲۳ عنوان کتاب که در مرحله دوم بالاترین امتیازها را به خود اختصاص داده بودند، به دور نهایی داوری راه یافتند. در نهایت گروه داوری دو کتاب را به‌عنوان برگزیده و دو اثر دیگر را به‌عنوان کتاب‌های قابل تقدیر معرفی کرد که در مراسم اختتامیه اعلام خواهد شد. همچنین، در بخش داستان از نظر تعداد، غلبه با کتاب‌های کودک بود و داستان‌های مناسب برای نوجوانان و بزرگ‌سالان به‌ترتیب در رده‌های بعدی قرار داشتند. ضمناً نسبت کتاب‌های تألیفی و ترجمه تقریباً نصف‌به‌نصف بود.

چوبه کتاب‌های دانش‌افزایی در این حوزه چه طور

بودند؟

اصولاً کتاب‌های داستان برای دانش‌افزایی - به مفهوم متعارف آن - نوشته نمی‌شوند. اما از آنجا که داستان‌ها برآمده از تجربه‌های زیسته پدیدآورندگان خود هستند، خودبه‌خود نوعی معرفت به زندگی و جهان پیرامون را به مخاطبان خود منتقل می‌کنند. همچنین برخی داستان‌ها، به‌ویژه داستان‌های ترجمه‌شده، اساساً با اهداف آموزشی خلق شده بودند. برای مثال، در کتابی به نام «نامه‌های فلیکس» سعی شده است مخاطب خردسال در قالب داستان با برخی نقاط دیدنی دنیا آشنا شود.

چوبه برای انتخاب کتاب‌های مناسب در گروه داستان،

چه معیارهایی را در نظر داشتید؟

معیارهای داوری به دو بخش تقسیم شده بودند: نخست معیارهای عمومی اعم از قوت کتاب‌سازی، جذابیت گرافیکی، کیفیت صفحه‌آرایی و غیره. دوم معیارهای تخصصی که همان شاخص‌های مورد قبول اهل فن هستند؛ معیارهایی همچون روان بودن نثر، قوت پیرنگ، شخصیت‌پردازی، زاویه دید، درونمایه، کشش و تعلیق، و سایر عناصر داستانی.

چوبه آقای یوسف‌زاده! کتاب‌ها تا چه اندازه با اهداف و

رویکردهای برنامه درسی مطابقت داشتند؟

اولین و کمترین نسبت کتاب‌های داستان با برنامه درسی این است که مهارت «خواندن» مخاطبان را تقویت می‌کنند. غیر از آن، هر کتابی به فراخور محتوای خود می‌تواند ارتباطی با برنامه درسی داشته باشد. برای مثال، در همان کتاب نامه‌های فلیکس می‌توان ارتباط داستان را با درس جغرافی و تاریخ مشاهده کرد. یا وقتی کتاب داستان براساس زندگی شخصیت مشهوری نوشته می‌شود، خودبه‌خود نسبتی با درس تاریخ پیدا می‌کند.

چوبه تحلیل کلی شما از کیفیت و محتوای کتاب‌ها

چیست؟

بعد از رکودی که در یکی دو سال گذشته بر عرصه کتاب سایه انداخته بود، خوش‌بختانه بوی بهبود به مشام می‌رسد. به‌ویژه در

بخش گروه سنی کودکان و نوجوانان شاهد آثار باکیفیتی هستیم که با خلاقیت، دقت و وسواس بالایی پدید آمده‌اند و می‌توانند «نسل تبلیت» را بیش از گذشته به مطالعه علاقه‌مند کنند.

چوبه چه کمبودی در این حوزه وجود داشت؟

موضوع کمبود امری نسبی است و نمی‌توان فرمول روشنی برای تعریف آن ارائه کرد. شاید یکی از مهم‌ترین کمبودها ضعف اطلاع‌رسانی در مورد کتاب‌های خوب و لزوم ایجاد نوعی رتبه‌بندی در بازار کتاب، به‌ویژه کتاب‌های کودکان و نوجوانان باشد. آموزش و پرورش در چارچوب این جشنواره می‌کوشد، با ارائه فهرست‌های توصیفی و مورد تأیید کارشناسان خبره، خانواده‌ها و دانش‌آموزان را در دستیابی به منابع باکیفیت و آموزنده یاری کند.

چوبه با این تفاسیر آیا کتاب‌ها

جواب‌گوی نیاز مخاطبان هستند؟

اگر بخواهیم نگاه آماری به موضوع داشته

باشیم، باید بگوییم خیر. چرا که شمارگان کتاب‌های منتشر شده نسبت به خوانندگان بالقوه آن‌ها واقعاً ناچیز است. اما اگر همین کتاب‌های منتشر شده هم خوب مطالعه شوند، اتفاق بزرگی می‌افتد. اصل موضوع فرهنگ‌سازی، تشویق به مطالعه و تسهیل مطالعه به‌ویژه در مدارس است که متأسفانه وضعیت نامطلوبی دارد. برای مثال، چون این فرصت را داریم که گاهی به مدارس مختلف سرکشی کنم، از نزدیک شاهد بوده‌ام که کتاب‌هایی همچون حل‌المسائل‌ها، بانک سؤال‌ها و خلاصه هر آنچه به کنکور مربوط می‌شود، در مدارس ما بر آثار خلاق و آنچه می‌تواند شالوده تفکر و باورهای مخاطبان را شکل دهد، غلبه دارند. بنابراین مخاطبان ما بیش از کتاب نیازمند فضای مطالعه یا شاید بشود گفت جو مناسب برای مطالعه هستند.

چوبه تنوع ناشران را در این گروه چه طور دیدید؟

شاهد مشارکت خوبی از سوی ناشران بوده‌ایم و اغلب ناشران متعهدی که نگاه تجاری صرف به عرصه فعالیت خود ندارند، تعامل خوبی با جشنواره کتاب رشد داشته و دارند.

اصل موضوع فرهنگ‌سازی،

تشویق به مطالعه و تسهیل

مطالعه به‌ویژه در مدارس

است که متأسفانه وضعیت

نامطلوبی دارد



بابک نیک‌طلب، سرگروه داوران حوزه شعر

که دراز است ره مقصد...

اشاره

امسال برای نخستین بار، حوزه‌های «شعر»، نمایشنامه و «داستان» هم به جشنواره کتاب رشد راه یافته‌اند؛ دو حوزه‌ای که علاقه‌مندان بسیاری هم در میان دانش‌آموزان و هم در میان بزرگسالان دارند. بابک نیک‌طلب، سرگروه داوران حوزه شعر معتقد است این حوزه نوپا و در ابتدای راه است. شاید به همین دلیل هم باشد که تعداد کمی از ناشران آثار خود در این زمینه را به دبیرخانه جشنواره کتاب‌های آموزشی رشد فرستاده‌اند.

بسیاری از آنان مطلع نبودند. بنابراین نمی‌توان گفت قضاوت در حوزه شعر همه‌جانبه است، چون شعرهای منتشر شده بسیاری در بازار کتاب هستند که به دست ما نرسیده بودند.

۹۹۱۴ پس حضور ناشران چندان پررنگ نبود.

در کل ناشران انگشت‌شماری آثار شعر خود را فرستاده بودند. هشت عنوان کتابی که به مرحله نهایی راه پیدا کردند، متعلق به چهار پنج ناشر بودند. اما به هر حال ما اثری را انتخاب کردیم که در میان این آثار، مطلوب‌تر بود.

۹۹۱۴ با توجه به اینکه امسال برای نخستین بار است که کتاب‌های شعر در جشنواره بررسی می‌شوند، تحلیل‌تان از کتاب‌های این حوزه چیست؟

در باره آثار حوزه شعر باید به چند نکته اشاره کنم: نخست اینکه متأسفانه همه آثار منتشر شده در بازار کتاب به جشنواره نرسیده بودند و فقط تعدادی به دست ما رسید. یعنی بسیاری از ناشران آثار خود را در زمینه شعر برای بررسی نفرستاده بودند. البته امسال نخستین بار است که این حوزه داوری می‌شود و شاید

۹۹۱۴ در این حوزه برای انتخاب اثر برگزیده و برتر، چه معیارهایی را مدنظر داشتید؟

نخست اینکه متناسب با گروه سنی باشد. همچنین ویژگی‌های شعر فارسی را داشته باشد؛ مانند خیال‌انگیزی، زبان روان، و در عین حال زیبایی مفهوم و مضامین و موضوعات. متفاوت بودن نسبت به آثار منتشر شده در بازار کتاب، بی‌غلط بودن از لحاظ دستور فارسی، رعایت زبان شعری، کاربرد مفاهیم و مضامین

هر جشنواره‌ای براساس نیازها و سلیقه خود چارچوبی را برای ارزیابی انتخاب می‌کند. هر چه این چارچوبها مشخص‌تر و روشن‌تر باشند، شاهد دو اتفاق خواهیم بود: نخست اینکه ناشران و مؤلفان خود را براساس آن نیازها آماده می‌کنند و آثار یا تعدادی از آثارشان را در مسیر این نیازها قرار می‌دهند که برگرفته از نیازهای جامعه است. دوم اینکه توجه جامعه به موضوع جشنواره جلب می‌شود؛ مانند نگاه آموزشی، پرورشی و فرهنگی به شعر به‌طوری که صرفاً خیال‌انگیز نباشد و ادبیات، اخلاق و حکمت را در خود جای داده باشد.

ادبی، تازگی بیان و مطلب از دیگر معیارهایی هستند که در حوزه شعر مد نظر قرار دادیم. در واقع کتاب برگزیده باید اثری باشد که به‌عنوان یک کتاب مرجع به مخاطبان معرفی شود.

چوبه فکر می‌کنید کتابی که به‌عنوان اثر برگزیده انتخاب کرده‌اید، این ویژگی را دارد؟

بینیند! کتاب‌های خوب دیگری هم در بازار هستند که به جشنواره فرستاده نشده بودند، اما این دلیل بر بدی انتخاب ما نیست. در واقع ما بهترین اثر موجود را انتخاب کردیم و به هر حال این‌ها مثنی نمونه خوارند.

چوبه نظرتان درباره بررسی کتاب‌های شعر در جشنواره کتاب‌های آموزشی رشد چیست؟

هر جشنواره‌ای براساس نیازها و سلیقه خود چارچوبی را برای ارزیابی انتخاب می‌کند. هر چه این چارچوبها مشخص‌تر و روشن‌تر باشند، شاهد دو اتفاق خواهیم بود: نخست اینکه ناشران و مؤلفان خود را براساس آن نیازها آماده می‌کنند و آثار یا تعدادی از آثارشان را در مسیر این نیازها قرار می‌دهند که برگرفته از نیازهای جامعه است. دوم اینکه توجه جامعه به موضوع جشنواره جلب می‌شود؛ مانند نگاه آموزشی، پرورشی و فرهنگی به شعر به‌طوری که صرفاً خیال‌انگیز نباشد و ادبیات،

چوبه فکر می‌کنید جشنواره تا چه حد در سامان‌دهی منابع آموزشی تأثیرگذار بوده است؟

در حوزه شعر که در ابتدای راه است و باید مسیری طولانی را طی کند. ولی واقعیت این است که با توجه به شیوه‌های توزیع و تبلیغ آثار منتشر شده هنری در جامعه ما، جای خالی این جشنواره بسیار مشهود است. قطعاً جشنواره رشد مورد توجه فرهنگیان و دانش‌آموزان قرار می‌گیرد و می‌تواند از طریق مدارس در ارائه فرهنگ مناسب به جامعه مؤثر باشد.

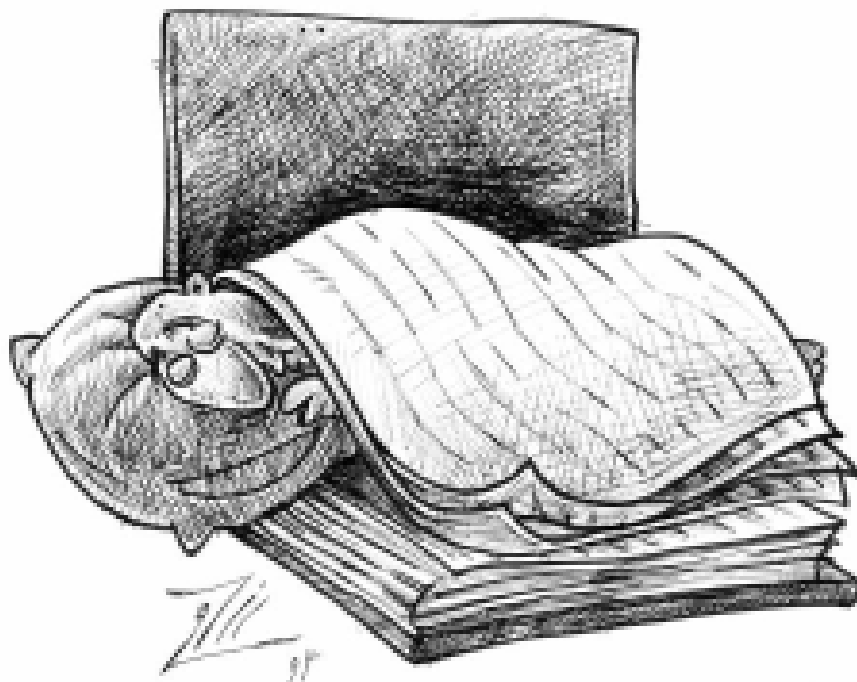



بشرا گل‌بخش، سرگروه داوران طراحی، نقاشی، چاپ و صنایع دستی

هنر، تشنه نگاه نو

اشاره

با توجه به کمبود کتاب‌های حوزه‌های طراحی، نقاشی، صنایع دستی و چاپ دستی، همه کتاب‌های این رشته‌ها در یک گروه قرار گرفتند و بررسی شدند. این را بشرا گل‌بخش سرگروه داوران این حوزه می‌گوید. وی معتقد است با وجود اینکه تعداد کم مخاطبان رشته‌های فنی و حرفه‌ای تا حدودی باعث کمبود تولیدات این گروه می‌شود، اما هزینه بالای تولید کتاب هنری مناسب هم در این موضوع بی‌تأثیر نیست. وی همچنین معتقد است، موضوعات حوزه‌های هنری نیازمند نگاه و دریچه‌ای نو هستند که در کتاب‌های امسال کمتر به چشم می‌خورد.

چرا علت کمبود تألیف را چه می‌دانید؟

یعنی آثاری که فرد با مطالعه آن‌ها بتواند آموزش عملیاتی ببیند، کم است. اغلب کتاب‌هایی هم که ناشران در این حوزه به سراغشان می‌روند، کتاب‌های تست و کنکوری است.

یکی اینکه شاخه‌های فنی و حرفه‌ای مخاطبان کمتری دارند و کم بودن کتاب‌های تألیفی این حوزه تا حدودی بدیهی است. اما از سوی دیگر، چون هنر مخاطب خاص دارد، علاوه بر اینکه آن تخصص باید دقیق، به‌روز و با فناوری جدید بیان شود، کیفیت تصویرها و چاپ هم بالا باشد تا بتواند مخاطب هنری را جذب کند. اما متأسفانه در این حوزه چنین آثاری کم هستند، چرا که وقتی ناشران بخواهند کتابی با این مشخصات تولید کنند، هزینه‌های تولید بالا می‌رود. از این رو تا حدودی طبیعی است که آثار تألیفی این حوزه کم باشند.

ضمن اینکه ناشران بزرگ این حوزه اندک‌اند و متأسفانه برخی از آن‌ها که حتی در سال‌های گذشته رتبه آورده بودند، امسال هیچ کتابی را به جشنواره نفرستاده بودند. این موضوع نشان می‌دهد که یا اطلاع‌رسانی مناسب نبوده است یا ناشران انگیزه

چند رشته را داوری کردند.

بله، امسال تعداد کتاب‌ها کم بود. لذا رشته‌های طراحی، نقاشی، صنایع دستی و چاپ دستی را در یک گروه قرار دادیم که در نهایت هشت عنوان کتاب به مرحله نهایی رسیدند. البته در رشته‌های هنری و فنی و حرفه‌ای محتواهای کمی تألیف می‌شوند. ترجمه‌ها هم بیشتر عمومی هستند و کمتر تخصصی و کاربردی.

شرکت در جشنواره را نداشتند. باید علت این عدم شرکت را از خودشان جویا شد.

چگونه در گروه شما وضعیت کمیت کتاب‌های ترجمه و تألیف چگونه بود؟

هم کتاب‌های تألیفی بودند و هم کتاب‌های ترجمه‌ای. اما با وجود اینکه خیلی از کتاب‌ها محتوای خوبی داشتند، از لحاظ ظاهری، مانند صحافی، امتیاز خوبی نداشتند. ما انتظار داریم، ناشری که هزینه می‌کند و مؤلف و محتوای خوبی انتخاب می‌کند، در مورد ظاهر کتاب هم دقت به خرج دهد. این نشان می‌دهد که جنبه اقتصادی موضوع برای ناشران بیشتر اهمیت دارد. همین موضوع باعث می‌شود که با وجود محتوای خوب، امتیازی از این بابت نگیرند.

در میان آثار ترجمه‌ای هم، کتابی محتوای غنی، خوب و کاربردی داشت، اما متأسفانه بعد از ترجمه متن ویراستاری فنی نشده بود. به همین دلیل اصطلاح‌های خاصی که در آن فن بود، ترجمه فنی نداشت و فقط ترجمه تحت‌اللفظی شده بود. معلوم بود که مترجم، متخصص این حوزه نبوده یا تخصص پایینی داشته است. البته چون کتاب از لحاظ تصویری بسیار غنی است، شاید مخاطب آشنا با موضوع بتواند از آن استفاده کند، اما اگر مخاطب تخصص کمی داشته باشد، ممکن است به خطا برود.

چگونه کتاب‌ها بیشتر در حوزه دانش‌افزایی بودند؟

بیشتر کتاب‌ها دانش‌افزایی و کمک آموزشی بودند، اما خوش‌بختانه دو کتاب داشتیم که حالت مرجع‌گونه داشتند و رشته‌های گوناگونی را پوشش می‌دادند؛ چیزی شبیه به دائرةالمعارف که فراتر از یکی دو رشته بود.

چگونه برای انتخاب کتاب مناسب در گروه چه معیارهایی را در نظر داشتید؟

نخست اینکه روند آموزشی در کتاب کاملاً مشخص و واضح باشد. وقتی می‌خواهیم کتابی را انتخاب کنیم که به هنرجویان و هنرآموزان کمک کند، باید بیان شیوا، تصویرهای با کیفیت و ادبیات قابل فهم برای مخاطبان داشته باشد و مراحل آموزش را گام‌به‌گام بیان کند.

اگر به واژه‌نامه تخصصی یا شرح اضافه و زیرنویس نیاز دارد، باید در کتاب ارائه شود. علاوه بر این تصویرهایی که در کتاب‌های هنری استفاده می‌شوند، باید اصل (اورجینال) و باکیفیت باشند. از آنجا که کتاب‌های هنری و حتی مخاطبان آن‌ها محدودند، اگر

از تصویرهای تکراری استفاده شود، مخاطب را جذب نمی‌کند.

چگونه کیفیت آثار را چگونه ارزیابی می‌کنید؟

غیر از یکی دو کتاب، بقیه آن‌ها به‌خصوص در زمینه صفحه‌آرایی، تجلید و صحافی ضعف داشتند. بخشی از کتاب‌ها نیز در موضوع و محتوا تکراری بودند. از آنجا که در حوزه‌های هنری موضوعات مشخص‌اند، زمانی مخاطب جذب کتاب می‌شود که همان موضوعات با نگاه جدید ارائه شده باشند. ما در حوزه هنر به افراد متفکر و صاحب قلمی نیاز داریم که موضوعات یا تجربیات جدیدشان را با نگاه نو در قالب کتاب بیان کنند تا راهگشای هنرآموزان و هنرجویان باشند.

چگونه کتاب‌ها تا چه حد رویکردهای برنامه‌دستی را حمایت می‌کردند؟

به استثنای برخی کتاب‌ها که پوشش فراگیر و فرارشته‌ای داشتند، تعداد کمی از کتاب‌ها این‌طور بودند؛ شاید حدود یک بیستم.

چگونه فکر می‌کنید جشنواره کتاب‌های آموزشی رشد طی دوره‌هایی که برگزار شده، تا چه حد توانسته است در سامان‌دهی منابع آموزشی تأثیرگذار باشد؟

جشنواره با تلاش خود به سامان‌دهی منابع آموزشی کمک می‌کند؛ ولی فقط تعدادی از ناشران به این مقوله توجه می‌کنند. بسیاری از آن‌ها روند تجاری خود را دنبال می‌کنند و توجهی به جشنواره ندارند. همین حضور نداشتن ناشران زنگ خطری است که مسئولان جشنواره باید به آن توجه کنند؛ به‌خصوص در رابطه با ناشرانی که قبلاً رتبه آورده‌اند و اکنون شرکت نکرده‌اند. شاید اگر دبیرخانه سامان‌دهی منابع آموزشی در ارزیابی، انتخاب و ممیزی کتاب که در وزارت فرهنگ و ارشاد اسلامی اتفاق می‌افتد، با آن‌ها همکاری کند، تأثیر بهتری را شاهد باشیم.

علاوه بر این، در حوزه صنایع دستی سازمان‌ها و ارگان‌هایی مانند «سازمان میراث فرهنگی» و «سازمان صنایع دستی» کتاب‌های خیلی خوبی منتشر می‌کنند، اما اثری از این سازمان‌ها در جشنواره دیده نمی‌شود. بنابراین باید همکاری این سازمان‌ها را با جشنواره جلب کرد، چرا که آن‌ها نیروهای بالقوه‌ای هستند که کار نشر انجام می‌دهند. چه بهتر اینکه با تشویق آن‌ها به شرکت در جشنواره، حاصل کارشان بیشتر مورد استفاده هنرآموزان و هنرجویان قرار گیرد.

چون هنر مخاطب خاص دارد، علاوه‌بر اینکه آن تخصص باید دقیق، به‌روز و با فناوری جدید بیان شود، کیفیت تصویرها و چاپ هم بالا باشد تا بتواند مخاطب هنری را جذب کند. اما متأسفانه در این حوزه چنین آثاری کم هستند



محمد رضا حشمتی، سرگروه داوران علوم تربیتی

وقتی کتاب‌ها پاسخ‌گوی نیاز معلمان نیستند!

اشاره

محمد رضا حشمتی سرگروه داوران حوزه علوم تربیتی در یازدهمین جشنواره کتاب‌های آموزشی رشد است. وی معتقد است با وجود اینکه تعداد آثار تألیفی این حوزه نسبت به سال گذشته بیشتر شده، اما نیازها و مسائل معلمان در آن‌ها کمتر دیده شده است. به نظر می‌رسد مؤلفان باید با اقدام پژوهی به نیازهای معلمان پی‌برند و به آن‌ها بپردازند.

مرتبط با توانمندسازی معلمان در ابعاد دانشی، نگرشی و مهارتی تهیه شوند تا بتوانند نگاه و راهبرد جدیدی به معلمان ارائه دهند. طبیعی است هر قدر آثار ارائه شده بیشتر به مشکلات معلمان در حوزه فعالیت‌های مدرسه و کلاس درس و مرتبط با نگاه‌های جدید در برنامه درسی ملی مربوط باشند، برای معلمان بیشتر کارگشا خواهند بود.

چوایه کتاب‌ها بیشتر برای چه مخاطبی نوشته شده‌اند؟
معلمان یا دانش‌آموزان؟
 ○ بیشتر معلمان و کارشناسان آموزش و پرورش.

چوایه گروه علوم تربیتی برای انتخاب کتاب مناسب چه معیارهایی را مدنظر داشت؟

○ ما شش معیار را در نظر گرفتیم. نخست ارتباط محتوای کتاب با برنامه درسی ملی، تأکید بر حل مسائل مبتلا به در آموزش و پرورش و پرهیز از کلی‌گویی و مبهم‌گویی. مبتنی بودن بر مبنای علمی و تأکید بر تألیف از دیگر معیارهای گروه بود. یکی دیگر از معیارهای انتخاب کتاب مناسب در گروه علوم تربیتی،

چوایه آقای حشمتی امسال چند عنوان کتاب به مرحله نهایی راه پیدا کردند و بیشتر حول چه موضوعاتی بودند؟
 □ ۱۳ کتاب به مرحله نهایی رسیدند که موضوعات بیشتر آن‌ها در ارتباط با رشد حرفه‌ای معلمان بود.

چوایه وقتی از کتاب‌های حوزه علوم تربیتی صحبت می‌کنیم، انتظار داریم با چه نوع آثاری و با چه موضوعاتی روبه‌رو شویم؟

□ حوزه علوم تربیتی به معلمان، مربیان و کارشناسان سستادی آموزش و پرورش مربوط می‌شود. انتظار داریم آثار این گروه

خودآموز بودن بود. به این معنا که معلم با خواندن آن بتواند به راحتی مفهوم را درک کند و در فعالیت‌های خود از آن بهره بگیرد.

چرا؟ با توجه به اینکه یکی از معیارهای شما پشتیبانی از رویکردها و اهداف برنامه درسی ملی بوده است، آثار رسیده به گروه تا چه حد این معیار را داشتند؟
○ به شکل مستقیم خیلی کم.

■ **تحلیل کلی تان از کیفیت و کمیت کتاب‌های رسیده به گروه شما چیست؟**

○ متأسفانه تألیف و تدوین در این حوزه نسبت به سایر حوزه‌ها کم است.

■ **وضعیت تألیف و ترجمه چگونه بود؟ کتاب‌ها بیشتر تألیفی بودند یا ترجمه‌ای؟**
○ امسال کتاب‌های این حوزه بیشتر تألیفی بودند.

چرا؟ شما این آثار را جواب‌گوی نیازهای مخاطبان

می‌دانید؟

○ خیلی کم. بعضی از آثار برای شرایط خاص نوشته شده‌اند و بعضی هم پاسخ‌گوی نیاز معلمان نیستند. برخی از آثار کتاب‌ها هم ارزش علمی بالایی دارند، اما در مدرسه و کلاس درس جنبه کاربردی ندارند.

چرا؟ چه کمبودی در این حوزه احساس می‌شد؟

○ کمبود اصلی ناآگاهی ناشران و نویسندگان در مورد مسائلی است که معلمان با آن‌ها درگیر هستند.

همچنین بی‌اطلاعی از برنامه درسی ملی و رویکردهایی که در آن مطرح است و کتاب‌های درسی بر اساس آن‌ها تدوین می‌شوند. ضرورت دارد برای غنی‌تر و کاربردی‌تر شدن آثار، نویسندگان محترم ارتباط بیشتری با معلمان و مدارس داشته باشند و به شکل یک اقدام پژوهی ساده از چند مدرسه و معلم، نیازهای آن‌ها را شناسایی کنند و سعی بر تولید آثاری داشته باشند که امروز اکثر معلمان به آن‌ها نیاز دارند.

طبیعی است هر قدر آثار ارائه شده بیشتر به مشکلات معلمان در حوزه فعالیت‌های مدرسه و کلاس درس و مرتبط با نگاه‌های جدید در برنامه درسی ملی مربوط باشند، برای معلمان بیشتر کارگشا خواهند بود



پای صحبت دکتر حمیدرضا کفاش
معاون پرورشی و فرهنگی وزارت آموزش و پرورش

برای مخاطب نواندیش و کنجکاو با موج تغییر همراه شوید



باید توجه داشته باشیم که آموزش و پرورش تنها مرجع تخصصی است که می‌تواند بگوید در نظام تعلیم و تربیت از چه کتاب‌هایی می‌توان استفاده کرد. در همین ارتباط، موضوع سامان‌دهی کتاب‌های آموزشی از مصادیقی است که می‌تواند برای رسیدن به چنین نتیجه‌ای مورد توجه قرار گیرد. اساساً یکی از وجوه اصلی و فلسفه اولیه این طرح هم دادن جواب مناسب به همین سؤال است. در واقع، این یکی از تخصص‌های آموزش و پرورش است، کما اینکه اکنون نیز آموزش و پرورش کتاب‌های درسی مورد نیاز دانش‌آموزان را براساس همین تخصص و صلاحیت، تولید و منتشر می‌کند. به همین لحاظ، آنچه پیرامون حوزه تخصصی منابع و متون آموزشی است نیز قطعاً باید از نگاه کارشناسی و تخصصی آموزش و پرورش بگذرد.

من شخصاً اعتقاد دارم که دبیرخانه شورای سامان‌دهی منابع آموزشی و تربیتی در دفتر انتشارات و تکنولوژی آموزشی و سازمان پژوهش و برنامه‌ریزی آموزشی، به نیابت از وزارت آموزش و پرورش، در زمینه سامان‌دهی منابع آموزشی و تربیتی و الگوسازی مناسب از این کتاب‌ها در حد مقدمات بسیار موفق عمل کرده است. انتشار کتاب‌نامه‌های متنوع و گسترده رشد، راه‌اندازی سایت سامان‌کتاب، برگزاری ۱۰ دوره جشنواره کتاب‌های آموزشی، رساندن کتاب‌های مناسب به بیش از ۵۰ درصد در طول این چند سال و استمرار این کار خوب در طول حداقل یک دهه گذشته و اقبال ناشران آموزشی به این کار، از شواهد و نشانه‌های موفقیت این کار مهم، ارزشمند و البته سخت است.

چوایه نظر تان در مورد برگزاری سالانه جشنواره چیست؟

چوایه اطلاع دارید که یکی از مهم‌ترین کارکردهای جشنواره رفتن به سمت و سوی الگوسازی برای کتاب‌های مناسب آموزشی است، چون شما خودتان مستقیماً در بحث امور فرهنگی و تربیتی با دانش‌آموزان در ارتباط هستید. به نظر شما، چه تغییراتی در این زمینه ایجاد شده و گفتمان مناسب‌سازی این کتاب‌ها تا چه حد نهادینه شده است؟

○ از نگاه من، با تصویب آیین‌نامه سامان‌دهی منابع آموزشی و تربیتی، ظرفیت بسیار بیشتری نسبت به آنچه اشاره شد، در ارتباط با موضوع سامان‌دهی کتاب‌های آموزشی فراهم آمده است. اگر ما این آیین‌نامه خوب و غنی و تأثیرگذار را به‌طور مستمر پیگیری و عملیاتی کنیم، بسیاری از مشکلات مطرح در این حوزه، قابل حل خواهند بود و می‌توان با استفاده از این ظرفیت بسیاری از راه‌های پیش‌رو را با موفقیت بیشتری پیمود و انشاءاً... به مقصد رسید.

در واقع، فاز اول این موضوع، یعنی سامان‌دهی منابع آموزشی و تربیتی مناسب و الگوسازی برای تولید این منابع، همان چیزی است که شما بدان اشاره کردید. این موضوع یکی از عملیات زمینه‌ای برای برگزاری جشنواره کتاب‌های آموزشی رشد است که امسال با همت همکاران خوبم در دفتر انتشارات و تکنولوژی آموزشی و سازمان پژوهش و برنامه‌ریزی آموزشی برگزار می‌شود. روشن است که این جشنواره می‌تواند با انتخاب کتاب‌های مناسب و تأیید و معرفی آن‌ها این الگوسازی را انجام دهد. شاید بتوان گفت این کار مقدمه لازم برای کار بزرگ سامان‌دهی منابع آموزشی است.

○ بدون شک، برگزاری سالانه این جشنواره و کوتاه شدن فاصله دو جشنواره از هم، اتفاق خوب و هوشمندانه‌ای است و حتی اگر مقدمات و لوازم آن مهیا باشد، شاید بتوان این جشنواره را چند نوبت در سال هم برگزار کرد. امروزه منابع آموزشی خیلی زود و بنا به مقتضیات و امکانات تغییر می‌کنند و اگر شما نتوانید با موج تغییر همراه شوید، از این قافله عقب خواهید ماند. در چنین صورتی نمی‌توانیم مدعی شویم که کتاب‌های معرفی شده ما به‌عنوان الگو، می‌توانند پاسخگوی نیازهای مخاطبان نواندیش و کنجکاو ما باشند.

چوایه آیا شما هم به این معنا قائل هستید که جشنواره باید در یک دوره معین، همه مراحل کار خود، یعنی اعلام استانداردها، معرفی الگوهای مناسب و آن گاه دخالت در صدور مجوز برای انتشار کتاب‌های مناسب را دنبال کند، یا همین سیر فعلی را کافی می‌دانید؟

○ من اعتقاد به تسلسل و استمرار اقدامات و اتفاقاً رسیدن به مرحله نهایی برای تکمیل این فرایند است. شاید برای تقریب به ذهن بتوانم آیین‌نامه سامان‌دهی منابع و مواد آموزشی را به مرحله‌ای که در موضوع امر به معروف و نهی از منکر وجود دارد، تشبیه کنم. یعنی اینجا هم مانند مراحل امر به معروف و نهی از منکر، مرحله اول تذکر، مرحله دوم الگوسازی و ارائه نمونه و شیوه درست است و در مرحله سوم، موضوع جلوگیری و برخورد با آثار نامناسب مطرح می‌شود. یعنی بعد از طی شدن یک مجموعه مرحله و راه‌های لازم، باز هم اگر به هر دلیل، کتاب‌های نامناسب یا احیاناً مخربی منتشر شوند، باید جلوی این کار را گرفت.

به اعتقاد من آیین‌نامه سامان‌دهی منابع و مواد آموزشی و تربیتی باید بعد از فرهنگ‌سازی، معرفی کتاب خوب و الگوسازی، مسیری را مشخص کند که خرید هر نوع کتابی از مسیر مشخص و معینی انجام شود. به همین دلیل هم بنده از زمان به عهده گرفتن مسئولیت معاونت پرورشی و فرهنگی وزارت آموزش و پرورش که تأمین کتاب‌های مورد نیاز کتابخانه‌های مدارس را بر هم عهده دارد، رسماً اعلام کردم هیچ کتابی نمی‌تواند از این مسیر به کتابخانه‌های مدارس برسد، مگر اینکه در بخش سامان‌دهی کتاب‌های رشد، تأیید و معرفی شده باشد. منبع و مأخذ این معرفی هم همان کتابخانه‌های رشد هستند.

چوایه از نگاه شما بعد از اعلام استانداردها، چه گامی باید برداشته شود که کار در مسیر اصلی خود پیش برود؟

○ به‌نظرم دومین گام هم این است که شورای سامان‌دهی همه کمیته‌های مورد نیاز را تشکیل دهد تا بتواند کتاب‌های مورد نیاز ما را در مدارس تأمین و عرضه کند تا در گام بعدی و در نمایشگاه‌های کتاب در مدارس، تنها کتاب‌هایی عرضه شوند که از مسیر بررسی، تأیید و معرفی این شورا گذشته باشند.

اما گام سوم و گامی که به نظر بنده خیلی مهم است و ما در شورای سامان‌دهی منابع آموزشی و تربیتی باید به جد به‌سوی

آن قدم برداریم، قدرت اعمال نظر در جلوگیری از صدور مجوز انتشار کتاب‌های غیرمناسب و غیراستاندارد است. اساساً باید به این سؤال پاسخ داده شود که چرا باید کتاب غیراستانداردی تولید شود که مخاطب آن دانش‌آموز مدرسه باشد و بتواند به راحتی در دسترس قرار گیرد و به فرزندان ما آسیب وارد کند. قطعاً اگر ما صورت مسئله را درست تبیین کنیم، بعد از گذشت یک دهه کار ارشادی و نظارتی و اعلام استانداردهای کار، کسی مدافع انتشار و تولید چنین آثاری نخواهد بود.

چوایه آیا به‌نظر شما جلوگیری از ارائه و توزیع این آثار

در مدارس و بین دانش‌آموزان، راه‌حل

نهایی و خوبی برای این کار است؟

○ نه خیر! این کار لازم است، اما کافی نیست. راهکار اساسی جلوگیری از انتشار این‌گونه کتاب‌هاست، وگرنه اگر ما در مدرسه و کلاس درس هم مانع از ارائه آن‌ها شویم، خانواده‌ها و دانش‌آموزان با خرید آن‌ها از مغازه و فروشگاه، باز هم در تهدید این آسیب‌ها خواهند بود. همه این موارد هم در آیین‌نامه سامان‌دهی مواد و منابع آموزشی پیش‌بینی شده است. برای اجرایی شدن این امور، مدیر کل بازرگانی صداوسیما و نماینده ناشران آموزشی هم حضور دارند. می‌توان با تصمیمات مناسبی که گرفته خواهد شد، تا عملیاتی شدن طرح سامان‌دهی مواد و منابع آموزشی گام‌های لازم را دنبال کرد و انشاء... به نتیجه رسید.

چوایه اما آقای دکتر ما همچنان شاهدیم

که در جاهایی که اتفاقاً گلوگاه هم هستند،

به این دستورالعمل‌ها عمل نمی‌شود. مثلاً

صداوسیما برای تبلیغ آثار تأیید این

شورا را نمی‌خواهد. تضمین اجرایی

این دستورالعمل‌ها کجاست و توسط چه

کسانی مشخص و اجرایی می‌شود؟

○ بله! صحبت من هم که گفتم ما در

گام اول کار موفق بوده‌ایم، ناظر بر

همین معناست،

چون به سه گام

اشاره کردم که

اگر ما این آیین‌نامه خوب و غنی و تأثیرگذار را به‌طور مستمر پیگیری و عملیاتی کنیم، بسیاری از مشکلات مطرح در این حوزه، قابل حل خواهند بود و می‌توان با استفاده از این ظرفیت بسیاری از راه‌های پیش‌رو را با موفقیت بیشتری پیمود و انشاء... به مقصد رسید

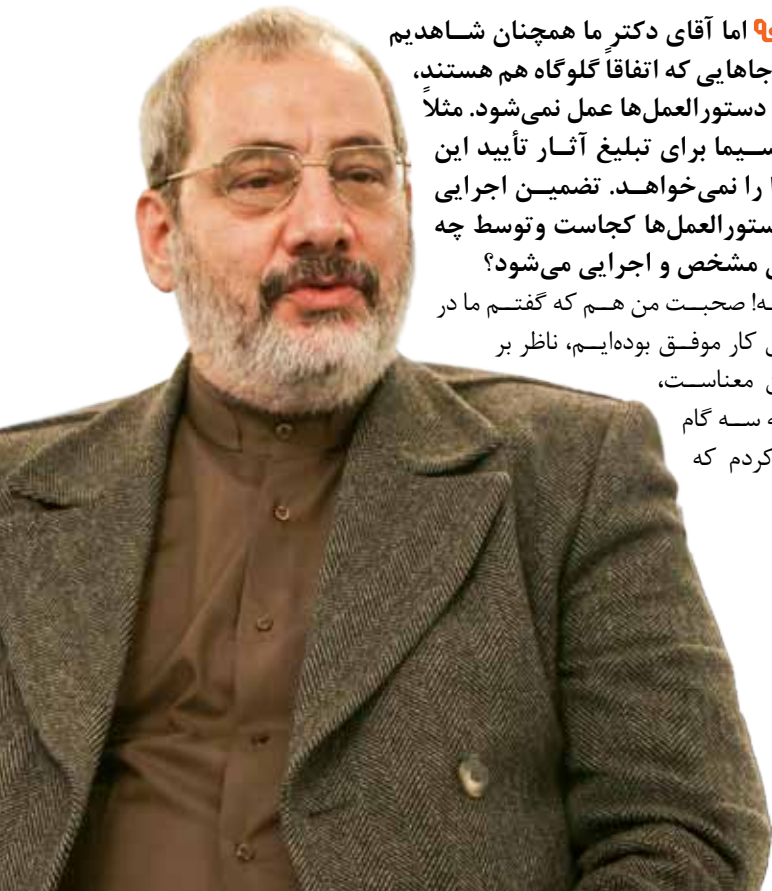



شخصاً اعتقاد دارم که دبیرخانه شورای سامان‌دهی منابع آموزشی و تربیتی در دفتر انتشارات و تکنولوژی آموزشی و سازمان پژوهش و برنامه‌ریزی آموزشی، به نیابت از وزارت آموزش و پرورش، در زمینه سامان‌دهی منابع آموزشی و تربیتی و الگوسازی مناسب از این کتاب‌ها در حد مقدرات بسیار موفق عمل کرده است

موفقیت نهایی این کار در گرو برداشتن آن سه گام است. حالا هم عرض می‌کنم، به‌جز اقدامات مؤثری که در دبیرخانه طرح سامان‌دهی مواد و منابع آموزشی انجام می‌شود، باید بخش‌نامه و دستورالعمل اجرایی ۸۲۸ که همان آیین‌نامه سامان‌دهی مواد و منابع آموزشی است و اتفاقاً سند جامع و مؤثری هم هست، بیش از پیش مورد توجه قرار گیرد و در واقع ضمانت اجرایی آن در گام اول توسط همه اعضای شورا و در گام‌های بعد توسط تک‌تک اعضا، به نسبت مسئولیت هر عضو، صورت گیرد. در صحبت‌های قبلی هم اشاره کردم، ما در معاونت پرورشی و فرهنگی وزارت آموزش و پرورش، براساس مفاد همین دستورالعمل، موظف شدیم کتاب‌های مناسب برای مدارس را از مسیر طرح سامان‌دهی انتخاب و معرفی کنیم و داریم گام‌به‌گام به این‌سو پیش می‌رویم. انتظار این است که دوستان و همه اعضای شورا، با وجود نظرات و احیاناً منافع و سود زودگذری که در ادامه وضعیت موجود

ممکن است برای سیستم و تشکیلاتی خاص وجود داشته باشد، به‌دلیل ارزش‌های ملی و فراگیر این طرح، از این مسائل چشم‌پوشی و به‌طور کامل از این طرح حمایت و پشتیبانی کنند. البته این کار سنگین و زمان‌بر است و به تأمین بودجه‌های لازم نیاز دارد، اما وزارت فرهنگ و ارشاد اسلامی هم آمادگی دارد که حداقل کتاب‌های حوزه تعلیم و تربیت و به‌خصوص حوزه دانش‌آموزی، با مجوز وزارت آموزش و پرورش تأیید و منتشر شوند.

به‌نظر من وقت آن رسیده است که شورای سامان‌دهی منابع و مواد آموزشی از مرحله انتخاب، معرفی کتاب در کتاب‌نامه‌های رشد، برگزاری جشنواره و معرفی الگوهای مناسب در حوزه کتاب‌های آموزشی عبور کند و به مرحله دخالت در صدور مجوز و جلوگیری جدی از انتشار کتاب‌های نامناسب و غیراستاندارد در فرایند آموزش و پرورش وارد شود. به‌همین دلیل عرض می‌کنم، تکمیل حلقه نهایی این کار نیازمند این اقدام جدی است و اگر این گام برداشته نشود، آن دو گام اول یعنی شناسایی و معرفی الگوهای مناسب، ناتمام خواهد ماند و به هدف غایی خود که سامان‌دهی مواد و منابع آموزشی و غلبه آثار برتر بر آثار ضعیف و نامناسب است، نخواهد رسید.





حضور بخش غیردولتی در زمینه تولید کتاب‌های آموزشی یک ضرورت است!

دست نیز در ایجاد محدودیت برای پاسخگویی کتاب درسی به همه نیازهای دانش‌آموزان دخالت و تأثیر دارند. پس کتاب‌های درسی در همه جای دنیا، نسبت به نیازهای مخاطبان و تحولات جاری، تأخیر زمانی دارند.

برای آنکه بتوان این تأخیر را به‌سامان کرد و آسیب‌های احتمالی آن را به حداقل رساند، باید از منابع و کتاب‌های غیردرسی استفاده کرد. البته این امکان وجود دارد که این منابع توسط همان سازمان تولیدکننده کتاب‌های درسی یا توسط بخش غیردولتی تولید و منتشر شود.

چرا؟ با این فرض که انتشار چنین کتاب‌هایی یک ضرورت است، استفاده از ظرفیت و توان بخش غیردولتی را در این زمینه چه قدر ضروری می‌دانید؟

این موضوع هم مانند اصل قضیه یک ضرورت است. یعنی معمولاً بخش غیردولتی به دلیل چابکی و برخورداری از منابع مالی تمایل دارد وارد این میدان شود و ضمن سرمایه‌گذاری در این زمینه، سود و منفعت اقتصادی منطقی خود را داشته باشد. اصل این کار، موضوعی است که هم

توجیه اقتصادی و هم توجیه فرهنگی دارد.

چرا؟ جناب آقای نوید، از نگاه شما، به‌عنوان دبیر کل شورای عالی آموزش و پرورش و کارشناس صاحب‌نظر در حوزهٔ تعلیم و تربیت، چه ضرورتی برای انتشار کتاب‌های آموزشی وجود دارد؟

اجازه بدهید سخنم را از موضوع سامان‌دهی کتاب‌های این حوزه آغاز کنم. بحث تدوین آیین‌نامه برای سامان‌دهی منابع آموزشی به دلایل مختلف از اهمیت و حساسیتی ویژه برخوردار است. به‌همین دلیل، شورای عالی آموزش و پرورش تصمیم گرفت وارد این میدان شود. به این ترتیب، با مشورت کارشناسان سازمان پژوهش و برنامه‌ریزی آموزشی طرحی تنظیم شد که خوشبختانه در جلسهٔ ۸۲۸ این شورا به تصویب رسید و مبنای کار قرار گرفت. قبل از آنکه به مفاد و انگیزه‌های تدوین این آیین‌نامه بپردازم، بحثی کلی‌تر را در این زمینه طرح می‌کنم.

یکی از رسالت‌های اصلی آموزش و پرورش این است که دانش موجود و یافته‌های علمی و پژوهشی موجود را به زبان کودک و نوجوان ترجمه کند و در اختیار قرار دهد تا آن‌ها بتوانند خود را برای زندگی مطلوب آماده کنند. مراحل این موضوع، یعنی از روزی که دانش متولد می‌شود، کارشناسان برنامه‌های درسی آن را یاد می‌گیرند و به زبان کودک و نوجوان ترجمه می‌کنند و در برنامه‌های درسی می‌آورند و تصویب می‌کنند، در قالب کتاب درسی متجلی، تولید و وارد فرایند آموزش می‌شود. این فرایند معمولاً طولانی و تخصصی است.

در شرایط موجود، نه در کشور ما که در همه کشورهای دنیا، کتاب‌های درسی نسبت به یافته‌های پژوهشی و تحقیقاتی و علمی عقب‌تر هستند. علت هم سرعت تحولات علمی و پژوهشی است. یافته‌های جدید خیلی زود جای یافته‌های قبلی را می‌گیرند و چیزی نو را عرضه می‌کنند. البته ظرفیت کتاب درسی، آموخته‌های معلمی که باید این کتاب را تدریس کند، زمان و فرصت تحصیل دانش‌آموزان در مدرسه و عواملی از این



خوشبختانه این اتفاق در کشور ما هم صورت گرفته است.

چوایه ۹۱ اگر چنین ضرورت‌هایی وجود دارد، چرا باید آیین‌نامه سامان‌دهی منابع آموزشی و تربیتی با چنین استمرار و دقتی در دستور کار آموزش و پرورش قرار گیرد؟

○ نکته قابل تأمل در تولیدات بخش غیردولتی این است که گاهی شاهد هم‌سویی و هم‌گرایی لازم بین آثار تولیدشده و برنامه‌های آموزشی و همچنین نیازهای اصیل مخاطبان و به‌خصوص دانش‌آموزان نیستیم. گاهی چنین تولیداتی نه‌تنها کار معلم و دانش‌آموز را در کلاس و مدرسه تسهیل نمی‌کند، بلکه موانعی را هم در مسیر آموزش و یاددهی یادگیری فراهم می‌آورد. لذا این طرح تنظیم شد تا نوعی هم‌افزایی بین ظرفیت بخش غیردولتی و کتاب‌های درسی به‌وجود آید.

محور اهداف و مبانی، اصولی بود که در آموزش و پرورش حاکم است و کتاب‌های آموزشی برای تقویت این محور و اهداف یا برای عمق بخشیدن به این اهداف و مبانی باید هم‌سو با آن حرکت می‌کردند، تا ضمن کارکرد مؤثر و مناسب، از آسیب‌های ناشی از بی‌توجهی به این اصول و اهداف جلوگیری شود. در بیانی دیگر، این کتاب‌ها وقتی می‌توانستند به اهداف مورد نظر کمک کنند که مقوم، مروج، مکمل یا مؤید کتاب‌های درسی و برنامه‌های آموزشی باشند. البته لازمه چنین کاری این بود که سازمان متولی تولید و انتشار کتاب‌های درسی، چارچوب‌ها و استانداردهای لازم را تولید کند. خوشبختانه با اجرایی شدن طرح سامان‌بخشی کتاب‌های آموزشی این مهم صورت عمل به خود گرفت و در سیر تحولی خود در هشتاد و بیست و هشتمین جلسه شورای عالی آموزش و پرورش منجر به تصویب و ابلاغ آیین‌نامه سامان‌دهی منابع آموزشی و تربیتی (مواد و رسانه‌ها) شد.

چوایه ۹۲ نظر صریح شما در خصوص اقداماتی که در زمینه سامان‌دهی کتاب‌های آموزشی صورت گرفته است، چیست؟

○ خوشبختانه وزارت آموزش و پرورش این فرایند را به‌خوبی طی کرد و بخش غیردولتی و ناشران آموزشی هم از این طرح استقبال کردند. امروز که به گذشته کار نگاه می‌کنیم، سیر تکاملی این هم‌گرایی و هم‌افزایی را به‌خوبی شاهدیم. سال‌های اولی که این طرح و جشنواره کار خود را آغاز کرد، شاید منابع استاندارد که بتوانند مورد تأیید قرار گیرند به ۲۰ درصد هم نمی‌رسیدند، ولی در حال حاضر و بنا بر آمارهای مستند، این نسبت به مرز ۶۰ درصد نزدیک شده است.

من در همین ارتباط بر خودم لازم می‌دانم از همه دست‌اندرکاران این طرح بزرگ در آموزش و پرورش، به نیابت از شورای عالی آموزش و پرورش، تقدیر و تشکر کنم. این راه باید تا رسیدن به نقطه‌ای مطلوب که قطعاً پایان و توقیفی نخواهد داشت، ادامه پیدا کند و به ثمر برسد.

چوایه ۹۳ شما بارها در صحبت‌های کارشناسی و نقطه‌نظرات خود از آموزش‌های غیررسمی و نقش آن در امروز جامعه و مدارس و در بین دانش‌آموزان و لزوم بهره‌گیری آموزش و پرورش از ظرفیت‌های موجود در جامعه یاد کرده‌اید. از آنجا که بحث سامان‌دهی منابع آموزشی و تربیتی هم بر همین نوع تعامل و همکاری ناظر است، در این خصوص کمی بیشتر توضیح دهید.

○ همچنان که در سند تحول بنیادین آموزش و پرورش هم به‌خوبی به این معنا توجه شده است، اعتقاد بر این است که آموزش و پرورش ما، به دلایل مختلف، باید به سمتی برود که نقش کتاب‌های درسی که امروزه بلامنازع است، قدری کم‌رنگ‌تر و میدان برای حضور سایر رسانه‌ها بیش از پیش باز و گشوده و فضا برای حضور بقیه بخش‌ها و به‌خصوص بخش نشر غیردولتی بیش از گذشته فراهم شود. از سوی دیگر، و با وجود و نفوذ شبکه‌های آموزشی در دنیای مجازی، ضرورت توجه به همکاری و هم‌گرایی بین آموزش و پرورش و سایر بخش‌های مؤثر در زمینه تولید مواد و منابع آموزشی و تربیتی احساس می‌شود. در این خصوص نیز باید بیشتر برنامه‌ریزی و اقدام شود. اصلاً اقتضای چنین میدان گسترده‌ای این است که ناشران آموزشی و همه بخش‌های غیردولتی که در زمینه تهیه و تولید مواد و منابع آموزشی و تربیتی علاقه و امکان فعالیت دارند، به کمک آموزش و پرورش بیایند و در این کار بزرگ سهیم و شریک شوند.

در حال حاضر هم این بخش حضوری غیررسمی و البته مؤثر در این حوزه دارد، اما رسمیت دادن به این حضور، آن هم رسمیتی مسئولانه و آگاهانه، کمک خواهد کرد آثاری که بخش دولتی در این زمینه تولید می‌کند، ضمن انطباق با برنامه‌های آموزشی و درسی، در کلاس درس به کمک معلم و دانش‌آموز بیاید و ما شاهد تولید آثاری نباشیم که نه‌تنها در این زمینه باری از دوش خانواده و معلم و دانش‌آموز بر نمی‌دارند، بلکه دغدغه و نگرانی آنان را بیشتر می‌کنند.

چوایه ۹۴ وقتی مدارس در اختیار آموزش و پرورش قرار دارند، بخش غیردولتی چه نقشی می‌تواند در این زمینه داشته باشد؟

○ عرض بنده هم این است که نگاه ما باید از مدرسه‌محوری به نقشی فراتر و فراگیر که شامل همه اجزای تشکیل‌دهنده تعلیم و تربیت باشد، تغییر کند. البته که این کار به مدیریت نیاز دارد. در زمانه‌ای که به‌سمتی حرکت می‌کنیم که در کلان

برای اینکه بتوان تأخیر زمانی انتشار کتاب‌های درسی را به سامان کرد باید از منابع و کتاب‌های غیردرسی استفاده کرد. این منابع می‌تواند توسط همان سازمان تولیدکننده کتاب‌های درسی تولید و تأمین شود و یا توسط بخش غیردولتی تولید و منتشر شود

منابع آموزشی و تربیتی که به گونه‌ای میزان توانایی ما را در به کار گرفتن و مشارکت بخش غیردولتی به نمایش می‌گذارد، زمینه بسیار مناسبی برای تمرین مشارکت و همکاری بین همه نهادها با آموزش و پرورش است که باید به بهترین شکل مدیریت و هدایت شود.

در زمانه‌ای که بچه‌ها بیش از آنچه در کلاس درس فرامی‌گیرند، از بیرون کلاس، جامعه و محیط اطراف خود می‌آموزند، قطعاً توجه به این واقعیت‌ها در موفقیت و تأثیرگذاری آموزش و پرورش در آینده بسیار مؤثر خواهد بود. معنای حرفم این است که ما در چنین زمانه‌ای باید تلاش خود را برای مشارکت بیشتر و ایجاد زمینه برای استفاده از همه ظرفیت‌های جامعه افزایش دهیم و تلاش کنیم ضمن حفظ اصول و اهداف اساسی تعلیم و تربیت، ضمن همگامی با تحولات روز و درک شرایط موجود و نیازهای فزاینده مخاطبان، از این کاروان شتابنده عقب نمانیم.

سیستم، آموزش‌های غیررسمی به معنای مصطلح آن نقشی بیش از پیش و مهم‌تر از آموزش‌های رسمی پیدا می‌کنند، ضرورت این همگرایی و هم‌راستایی بین آموزش و پرورش و دیگر نهادهای دخیل در این امر، به خصوص در بخش غیردولتی، بیش از گذشته احساس می‌شود.

اگر در روزگاری و در چند دهه گذشته آموزش صرفاً از طریق مدرسه منتقل می‌شد و هر کس می‌خواست آموزش ببیند باید وارد مدرسه می‌شد، امروزه این ضرورت حداقل با آن شدت وجود ندارد و به سمت کمرنگ‌تر شدن می‌رود. این موضوع مهمی است که باید به دقت مورد توجه قرار گیرد. در آینده باز هم نقش آموزش‌های غیررسمی افزایش خواهد یافت.

چوناً آیا می‌توان برنامه‌ای مانند طرح سامان‌دهی را که بر همکاری آموزش و پرورش و بخش غیردولتی ناظر است، تمرینی مؤثر برای جلب مشارکت دیگران در اداره مدارس دانست که هر روز فضای تأثیر آن‌ها از محیط کلاسی گسترده‌تر می‌شود و به همه اجزای جامعه تسری می‌یابد؟

○ بله! به نکته خوبی اشاره کردید. الان هم طرح سامان‌دهی

اعتقاد بر این است که آموزش و پرورش باید به سمتی برود که نقش کتاب‌های درسی که امروزه بلامنازع است، قدری کمرنگ‌تر و میدان برای حضور سایر رسانه‌ها پیش از پیش باز و گشوده و فضا برای حضور بقیه بخش‌ها و به خصوص بخش نشر غیردولتی بیش از گذشته فراهم شود



پای صحبت مهندس علی زرافشان
معاون آموزش متوسطه وزارت آموزش و پرورش

مرجع انتخاب کتاب آموزشی نیاز دانش آموز و انتخاب معلم است!



کمک می‌کنند. شاید یک مثال خیلی ملموس در این خصوص، مدارس تیزهوشان باشد. اطلاع دارید که بنا بر مصوبات قانونی، مسئولان مدارس تیزهوشان، برای پاسخگویی به نیازهای دانش‌آموزان، مجاز یا حتی ملزم هستند که علاوه بر محتوای کتاب‌های درسی رسمی، برای غنی‌سازی محتوای آموزش دانش‌آموزان تیزهوش، محتواهای تکمیلی فراهم کنند. آنجا هم دلیل تهیه این محتوای فوق‌العاده، ضعف نظام آموزشی نیست، بلکه نیاز افزونی است که در این مدارس و بین دانش‌آموزانی که به لحاظ هوشی از متوسط معمول دانش‌آموزان بالاتر هستند، وجود دارد.

اگر ما به آنچه در تولید مواد آموزشی در بخش خصوصی اتفاق می‌افتد نگاه کنیم، با چنین ذهنیتی آنان را هم همکار خودمان خواهیم دانست و زاویه خیلی از بحث‌ها و صحبت‌ها در این خصوص عوض خواهد شد؛ نگاهی که ناشران آموزشی را تکمیل‌کننده حلقه تولید و توسعه مواد و منابع آموزشی و تربیتی می‌بیند و به‌عنوان رقیب به آنان نظر نمی‌افکند.

چوایه البته از آسیب‌هایی هم که ممکن است از این رهگذر متوجه مدارس و دانش‌آموزان ما شود نباید غافل شد، قبول دارید؟

○ در هر زمینه‌ای ممکن است آسیب‌هایی وجود داشته باشد و این دلیلی بر تعمیم آن به همه موضوع نمی‌شود. متأسفانه در این زمینه، نگاه غالب به ناشران آموزشی، معمولاً نگاه به بخش کوچکی است که ممکن است آسیب‌هایی را هم وارد کند. متأسفانه اغلب هم این نگاه به همه مجموعه تعمیم داده می‌شود. در صورتی که نگاه سازنده و واقعی و آنچه در مورد اغلب ناشران آموزشی که با نگاه، علاقه و انگیزه فرهنگی به این

چوایه در آستانه برگزاری یازدهمین جشنواره کتاب‌های آموزشی نظر و نگاه جناب عالی، به‌عنوان معاون آموزش متوسطه وزارت آموزش و پرورش، به موضوع ضرورت انتشار مواد و منابعی به‌عنوان کتاب‌های آموزشی یا کمک‌آموزشی چیست؟

○ به‌نظرم در مورد ضرورت وجود مواد آموزشی و کمک آموزشی در کنار برنامه‌های رسمی آموزش و پرورش ایران تصویر غلطی در بخشی از جامعه وجود دارد که وجود چنین موادی را دلیلی بر نقص یا کاستی مواد و کتاب‌های درسی تلقی می‌کنند و معتقدند کتاب‌های آموزشی و کمک درسی به‌خاطر وجود این نقص شیوع پیدا کرده و رونق گرفته‌اند. این نکته باید مورد توجه و تأکید قرار گیرد که وجود این کتاب‌ها دلیلی بر وجود نقص در کتاب‌های درسی رسمی نیست. نظام آموزشی ما نوعی نظام آموزشی متمرکز است و کتاب‌های درسی هم به‌صورت متمرکز تدوین و منتشر می‌شوند. به همین دلیل، ما متوسطی از دانش‌آموزان را در نظر می‌گیریم و وقتی این حد متوسط در نظر گرفته شود، دو گروه دانش‌آموزان پایین‌تر از متوسط و بالاتر از متوسط، به مواد و منابعی نیاز دارند که باید بخشی دیگر مثل بخش غیردولتی و ناشران آموزشی می‌تواند آن را، تأمین کند.

در واقع مواد آموزشی که به‌عنوان کتاب‌های آموزشی، کمک آموزشی و یا کمک درسی منتشر می‌شوند، می‌توانند نیازهای این دو طیف از دانش‌آموزان و در شرایطی مناسب همه دانش‌آموزانی را که منابعی بیش از آنچه در کتاب‌های درسی آمده است می‌خواهند کمک کند.

از سوی دیگر و با توجه به همین تفاوت‌ها، برای پاسخگویی به نیازهای متفاوت و متنوع دانش‌آموزان، این مواد و منابع به غنی‌سازی منابع آموزشی که به‌صورت متمرکز ارائه می‌شوند

کار روی آورده‌اند، مصداق دارد، همان نگاه همکاری و همراهی و هم‌داستانی با آموزش و پرورش است. البته به‌طور طبیعی هم ممکن است عدهٔ خیلی به‌دنبال اهداف و منافع مادی و شخصی باشند، اما اگر ما مسیر و راه همکاری سازنده و تعاملی را با این بخش در پیش بگیریم، رنگ و لعاب کار آنان تأثیر چندانی در روند کلی کار نخواهد داشت.

چوایه اعتقاد شخصی شما به‌عنوان یک مسئول در وزارت آموزش و پرورش در این خصوص چیست؟

○ باید این مجموعه را مجموعه‌ای در نظر بگیریم که آمده است در آموزش و پرورش به ما کمک کند. از این فرصت مغتنم باید به بهترین وجه استفاده شود. کما اینکه در بحث سامان‌دهی کتاب‌های آموزشی و در اسناد و آیین‌نامه‌های آموزش و پرورش هم همین معنا مورد توجه قرار گرفته است.

البته نگاهی به سابقهٔ شکل‌گیری و فلسفهٔ طرح سامان‌دهی کتاب‌های آموزشی هم مؤید همین نظر است. خداوند زنده‌یاد مرحوم مهندس علاقه‌مندان را که پایه‌گذار و مبدع این طرح در آموزش و پرورش بود بیامرز و در جوار رحمت خودش جای دهد. اولین گفت و گوها در خصوص سامان‌دهی مواد و منابع آموزشی در شورای هماهنگی علمی سازمان پژوهش و برنامه‌ریزی آموزشی در زمان حضور ایشان اتفاق افتاد. همچنین، اولین آیین‌نامه‌ها و دستورالعمل‌ها، در خصوص اعلام شاخص‌ها و استانداردهای تولید این‌گونه منابع، و چارچوب‌های تألیف و تدوین کتاب‌های آموزشی در دفتر انتشارات و تکنولوژی آموزشی، در همان زمان نوشته، تدوین، تعیین و اعلام شد.

چوایه البته همان زمان هم نگاه واحدی نبود. برخی از مسئولان یا کارشناسان نگاهی فراتر از حمایت و پشتیبانی داشتند!

○ بله، درست می‌فرمایید. آن زمان هم دو نگاه به این موضوع وجود داشت. یک نگاه این بود که آموزش و پرورش در خصوص مواد و منابع آموزشی، نقش‌میزی داشته باشد که اساساً چنین نگاهی امکان‌پذیر، شدنی، منطقی و عقلانی نبود. البته مشابه این کار قبلاً هم تجربه شده بود. مثلاً در مصوبات آموزشگاه‌های علمی آزاد، بندی وجود داشت که وزارت آموزش و پرورش مکلف است مواد آموزشی تولید شده در آموزشگاه‌های علمی آزاد را بررسی و تأیید کند. اما این بند هیچ‌گاه اجرایی نشد، زیرا سازوکار مشخصی برای آن وجود نداشت و آموزش و پرورش هم توان، ظرفیت و امکان لازم را برای چنین کاری در اختیار نداشت. به همین دلیل، در مصوبات جدید مربوط به این موضوع، این بند از مجموعه بندهای آن دستورالعمل‌ها حذف شده است.

خاطر همست همان موقع، نگاه دوم و نگاهی که در اساس مبنای طرح سامان‌دهی شد، به‌عنوان نگاه تشویقی و حمایتی مطرح و بنای کاری واقع شد که اکنون هم در آیین‌نامهٔ ۸۲۸ مربوط به سامان‌دهی منابع آموزشی و تربیتی (مواد و رسانه‌ها)،

به‌عنوان دستورالعمل مبنای پایه کار سامان‌دهی، مورد توجه و تأکید قرار گرفته است. یعنی ما به‌جای اینکه بگوییم این کتاب یا این مجموعه کتاب‌ها خوب نیستند، کتاب‌های خوب

و مناسب و مطابق با استانداردهای اعلام شده را معرفی کنیم تا مخاطب خودش بتواند انتخاب کند. در چنین کاری، ما باید شاخص‌ها و استانداردهای کتاب مناسب را تعریف و به ناشران اعلام کنیم تا ناشران بدانند چگونه کتابی اگر نوشته شود، مناسب است. بنابراین، رویکرد حاکم بر طرح سامان‌دهی و کتاب‌های کمک آموزشی، رویکرد بازدارنده، توییحی و تنبیهی و ممیزی نیست، بلکه رویکردی کاملاً حمایت‌کننده، راهگشا، جهت‌دهنده و تشویقی است تا ناشران آموزشی را در مسیر اهداف برنامه‌های آموزشی و درسی با آموزش و پرورش همراه و همگام کند.

این نکته باید مورد توجه و تأکید قرار گیرد که وجود کتاب‌های آموزشی دلیلی بر وجود نقص در کتاب‌های درسی رسمی نیست و دو گروه دانش‌آموزان پایین‌تر از متوسط و بالاتر از متوسط نیاز به مواد و منابعی دارند که باید بخشی دیگر که مثل بخش غیردولتی و ناشران آموزشی باشد، می‌تواند آن را تأمین کند

چوایه معاونت متوسطه وزارت آموزش و پرورش با جمع‌بزرگی از معلمان در سرتاسر کشور ارتباط و تعامل دارد. نقش معلمان را در توسعه و تعمیق سامان‌دهی منابع آموزشی و تربیتی چگونه ارزیابی می‌کنید؟

○ این نکته هم بسیار مهم است و به گمانم باید بیش از پیش مورد توجه قرار گیرد. برابر آیین‌نامهٔ اجرایی مدارس، مرجع تشخیص انتخاب کتاب آموزشی، شورای آموزشی مدرسه است و جایگاه و نقش معلم در این طرح بسیار اساسی و مهم است. یعنی در واقع ملاک تشخیص کتاب خوب معلم است. او باید بگوید دانش‌آموزانش به چه کتاب و منبعی نیاز دارند.

در اسناد تحولی آموزش و پرورش و از جمله سند تحول بنیادین آموزش و پرورش و برنامهٔ درسی ملی مدرسهٔ یادگیرنده، خلاق بودن، انتخاب‌گری و راهنمایی دانش‌آموز بودن معلم بسیار مورد توجه و تأکید قرار گرفته و راه تحقق چنین اهدافی، توجه تام و تمام به معلم و نقش معلمی است. همچنین، در قوانین و مقررات جاری، یکی از



به گمان من باید باز هم معلم ما در انتخاب این کتاب‌ها برای دانش‌آموزان و مدرسه خود آزادی عمل داشته باشد و بتواند براساس تشخیص حرفه‌ای خود عمل کند. نباید این‌گونه باشد که ما بگوییم، آقا یا خانم معلم، ما برای شما انتخاب کرده‌ایم و شما هم از آن برای دانش‌آموزان استفاده کن. شاید گاهی عنوان شود که این قوه تشخیص و انتخاب، به نگاه کارشناسی و تخصصی نیاز دارد. باید گفت اصل حرف من هم همین است. برای عملیاتی شدن این نگاه باید معلمانمان را تقویت و به آنان کمک کنیم تا بتوانند چنین نگاه و تشخیصی را بیش از آنچه اکنون وجود دارد داشته باشند و ما در هر شرایط و موقعیتی این مرجعیت و تشخیص معلم را تضعیف نکنیم. این موضوع امری است که باید در استمرار و توسعه طرح سامان‌دهی منابع آموزشی و تربیتی مورد توجه و امعان نظر قرار گیرد و در عمل بتوانیم شرایطی را فراهم کنیم که اساساً کتاب نامناسب و غیراستاندارد، نه در خانه، نه در مدرسه و نه در نزد معلم و نه دانش‌آموز، خریداری نداشته باشد. در هر صورت، این مسیر، مسیر مشارکت، تعامل، همدلی و کار حرفه‌ای و تخصصی است و مدیریت آن شاخص‌ها و ضرورت‌هایی دارد که باید در آموزش و پرورش باشد تا ان‌شاءالله این کار به سرانجام و نهایی که آرزو داریم برسد.

نقش‌های معلم انتخاب مواد و منابع مناسب برای کمک و تقویت بنیه علمی و دانشی دانش‌آموزان است. اعتقاد بنده این است که این مرجعیت و جایگاه باید در طرح سامان‌دهی منابع آموزشی و تربیتی (مواد و رسانه‌ها) هم به‌دقت مورد توجه قرار گیرد و عملکرد و رویکرد طرح‌های اساسی ما در آموزش و پرورش، این جایگاه و نقش را کم‌رنگ نکند.

اگر قرار باشد با وجود همه این قوانین و مقررات و اعتقادات، باز هم مجموعه عملکرد ما در یک بخش، به تضعیف نقش انتخابگری و محدودشدن قوه اختیار معلم منجر شود، باید در این خصوص تجدید نظر و برای عملیاتی شدن این نگاه اساسی اقدام کنیم.

چرا؟ البته عنایت دارید که در جمع داوران و کارشناسانی که کتاب‌های رسیده برای داوری را ارزیابی و کارشناسی می‌کنند، نمایندگان معلمان هم حضور دارند؟

بله، این درست است که در انتخاب کتاب‌های مناسب نمایندگان از معلمان هم حضور دارند، اما

اگر قرار باشد با وجود همه این قوانین و مقررات و اعتقادات، باز هم مجموعه عملکرد ما در یک بخش، به تضعیف نقش انتخابگری و محدودشدن قوه اختیار معلم منجر شود، باید در این خصوص تجدید نظر و برای عملیاتی شدن این نگاه اساسی اقدام کنیم

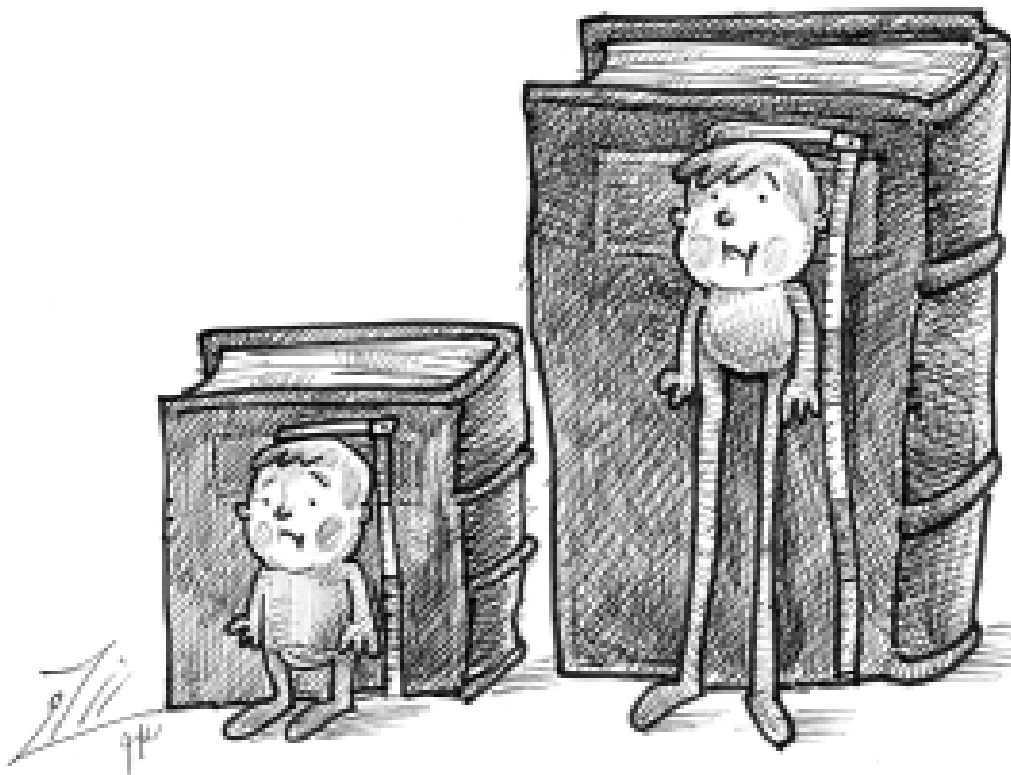



کتاب‌های تست، پاسخ به سؤالات و حل المسائل برای دوره ابتدایی سم مهلك هستند!

کتاب‌های کمک‌آموزشی و کمک‌درسی یاد می‌شود، نیاز کمتری باشد و در حد ضرورت و بنا به نیازهای غیرقابل اجتناب از آنها استفاده شود.

یعنی نقش مهم و اساسی سازمان پژوهش و برنامه‌ریزی آموزشی باید این باشد که سازوکارهای اصلی و اساسی برای تولید کتاب‌های درسی را مشخص کند تا ناشران آموزشی بتوانند با شناخت و آگاهی لازم، متناسب با سرفصل‌های برنامه آموزشی لازم و ضروری، در تکمیل و تعمیق مطالب کتاب‌های درسی، آثاری را که نیاز است تولید کنند. اگر این مشارکت جدی، هدفمند و مبتنی بر اقتصاد آموزشی بین آموزش و پرورش و ناشران آموزشی شکل بگیرد، به‌نظر می‌رسد از حجم و تنوع کتاب‌های نامناسب، مغایر با اهداف آموزشی و تربیتی و غیرسازنده کاسته خواهد شد.

چوایه شما به‌عنوان کسی که کار معلمی کرده‌اید و تجربه مدیریت در سطوح متفاوت آموزش و پرورش را هم دارید، گمان می‌کنید مشارکت

چوایه آقای مهندس! به دوره ابتدایی دوره اساس و پایه هم می‌گویند و اندیشمندانی مانند آقای دکتر غلامحسین شکوهی، چهره ماندگار تعلیم و تربیت، اعتقاد دارند که این دوره یکی از مهم‌ترین و اساسی‌ترین دوره‌های تحصیلی آموزش و پرورش است و بنیان شخصیت کودک در آن پایه گذاشته می‌شود. نگاه و نظر شما در خصوص استفاده از منابع آموزشی در این دوره و اساساً بحث تولید مواد و منابع آموزشی چیست؟

بله! آنچه در مورد اهمیت و جایگاه دوره ابتدایی بدان اشاره کردید، مورد اتفاق و تأکید بسیاری از اندیشمندان و بزرگان حوزه تعلیم و تربیت است. اما اجازه دهید من صحبت‌م را از بحث منابع آموزشی آغاز کنم و انشاءاً... به سؤال شما در خصوص استفاده از این منابع در دوره ابتدایی هم پاسخ خواهم داد.

همان‌گونه که آقای رئیس‌جمهور هم در اجلاس رؤسای آموزش و پرورش سراسر کشور اعلام کردند، اصولاً انحصاری کردن تولید منابع و کتاب‌های آموزشی و محصور کردن آن در یک مجموعه، خیلی کار مطلوب و درستی نیست. گمان من هم این است که اساساً آموزش و پرورش نباید به‌دنبال چنین کاری باشد. در هیچ جای دنیا هم این‌گونه نیست که مواد و منابع آموزشی که اعم از کتاب‌های درسی است و شامل همه مواد و منابع آموزشی می‌شود، انحصاراً در حوزه نهاد و یا سازمان خاصی باشد.

بنابراین اعتقاد و باور من از اساس این است که «سازمان پژوهش و برنامه‌ریزی آموزشی» به‌عنوان متولی رسمی نشر آثار آموزشی در وزارت آموزش و پرورش و به‌خصوص کتاب‌های درسی، باید زمینه‌ای فراهم کند که مؤلفان و ناشران کتاب‌های آموزشی، در حوزه انتشار کتاب‌های درسی هم نقش و مشارکت جدی و فعال داشته باشند. با جلب همکاری بخش غیردولتی فرصتی فراهم می‌شود که منابع درسی ما آن‌چنان از قوام و دوام کافی برخوردار شوند که به کتاب‌های آموزشی که در اصطلاح از آنها به‌عنوان



آموزش و پرورش با ناشران آموزشی در بخش غیردولتی چه نتایجی را به دنبال خواهد داشت و بیشتر به نفع کدام یک است؟

○ خلاصه صحبت من این است که این مشارکت و همراهی دوسویه دو سر برد است. یعنی چنین مشارکتی که لازمه سامان دادن به اوضاع و احوال کتاب‌های آموزشی است، دو نتیجه خوب را به دنبال خواهد داشت: از یک سو کمک خواهد کرد که ناشران آموزشی بتوانند اهداف فرهنگی و اقتصادی خود را دنبال کنند و بدان دست یابند، و از سوی دیگر، آموزش و پرورش خواهد توانست منابع آموزشی خود را انتخاب کند و به این نیاز مخاطبان خود پاسخ دهد. قطعاً هر نتیجه‌ای که خواهد به راهکاری مناسب بینجامد، باید متضمن این دو موضوع باشد تا آثار تولید شده در این حوزه به سامان شود و ما شاهد انتشار آثاری در زمینه آموزشی و تربیتی در بحث مواد و رسانه‌ها باشیم که از نگاه آموزش و پرورش آثار مناسبی تلقی می‌شوند که می‌توانند در اختیار دانش‌آموزان و معلمان قرار گیرند.

چرا؟ اما به نظر می‌رسد نباید از بازار رو به گسترش چاپ و انتشار برخی آثار نامناسب که مغایر با اهداف آموزشی و سودجویانه هستند هم غافل باشیم! در این زمینه چه باید کرد؟

○ بله در این شکی نیست! الان هم ما شاهد انتشار برخی آثار به اصطلاح نامناسب یا مغایر با اهداف برنامه‌های آموزشی و درسی هستیم. شاید یکی از فلسفه‌های اصلی شکل گرفتن طرح سامان‌دهی کتاب‌های آموزشی و تربیتی و صدور آیین‌نامه ۸۲۸ «شورای عالی آموزش و پرورش» برای سامان‌دهی به منابع آموزشی و تربیتی همین موضوع باشد. ابتدا باید در خصوص دلایل انتشار، شیوع و وجود این بازار آسیب‌شناسی لازم صورت گیرد و بعد از آن نسبت به سامان‌دهی آن اقدام شود. البته باید توجه داشته باشیم که اگر ما بدون شناخت دلایل و زمینه‌های شکل‌گیری چنین بازاری که شاید برخی از مسائل آن هم ریشه در عملکرد کلی نظام آموزشی و فرهنگی ما و از جمله نظام آموزش عالی داشته باشد، بخواهیم در خصوص این حوزه تصمیم بگیریم، توفیق چندانی به دست نخواهیم آورد. طبیعی است که اگر جو غالب و تأکید ما در جامعه و مراکز آموزشی بر محفوظات، موفقیت در رقابت‌های آموزشی حافظه‌محور و وجود رقابت‌هایی مثل کنکور باشد، چنین کتاب‌هایی شیوع پیدا خواهند کرد و کارها و اقدامات ما هم در بهترین شرایط در حکم مسکن و کنترل موقت و تغییر بخشی از این بازار در کوتاه‌مدت خواهد بود.

چرا؟ نظر تان در مورد وجوه اقتصادی کار و سود و

هزینه‌های که اساس کار در بخش غیردولتی است و ناشران آموزشی باید علاوه بر دغدغه‌های فرهنگی، گوشه چشمی هم به آن داشته باشند، چیست؟

○ این موضوع هم خیلی مهم است. اگرچه ما در اینجا از موضوع و زمینه‌های فرهنگی و اجتماعی صحبت می‌کنیم، اما شکی نیست که در چنین وضعیتی هم نمی‌توانیم و نباید از اصول اساسی اقتصاد، مانند عرضه و تقاضا و رابطه آن برای شکل‌گیری یک بازار خاص غافل باشیم. از سوی دیگر، یکی از وجوه مهم کار ما هم در آموزش و پرورش و نزد ناشران آموزشی، بحث اقتصاد آموزش و پرورش و به خصوص سود و هزینه‌ای است که برای کار ناشران آموزشی بسیار مهم و سرنوشت‌ساز است. پس صحبت اصلی و اساسی ما در این زمینه این است که برای مشارکت بیشتر ناشران آموزشی در این حوزه، ابتدا باید زمینه مشارکت جدی، اثربخش و فعال آنان را در عرصه تولید کتاب‌های درسی (همان موضوعی که از آن به‌عنوان چندتألیفی یاد می‌کنیم) فراهم آوریم. بعد هم تلاش کنیم تا با مدیریت تولید کتاب‌های مناسب آموزشی، بهره لازم را ببریم و در عین حال آنان هم از این مشارکت و ایفای نقش در زمینه تولید آثار آموزشی مبتنی بر استانداردهای اعلام شده از سوی آموزش و پرورش منتفع شوند و بتوانند کار نشر خود را مدیریت کنند و از آن سود ببرند.

شرط این کار آن است که در فرایندی علمی، مدیریت شده و استاندارد، سازمان پژوهش و برنامه‌ریزی آموزشی زمینه حضور و فعالیت ناشران آموزشی را فراهم کند تا آثار مناسب مورد نظر منطبق بر سرفصل‌های آموزشی و درسی مصوب در آموزش و پرورش تولید شوند و در اختیار مخاطبان قرار گیرند.

چرا؟ در این بین نقش خانواده‌ها، دانش‌آموزان و معلمان در انتخاب و خرید این آثار و نقشی که می‌توانند در کنترل و هدایت این بازار داشته باشند، چیست؟

○ شکی نیست که آگاه‌سازی معلمان، دانش‌آموزان و خانواده‌ها از چگونگی استفاده از منابع کمک‌آموزشی و کمک‌درسی، تشویق آنان به استفاده بیشتر از منابع رسمی و آموزشی مورد تأیید، و پایان دادن به رقابت‌های غیرعلمی، غیرخلاقانه و حافظه‌محور نیز می‌تواند کمک کند تا با خودداری مخاطبان از خرید و انتخاب آثار غیراستاندارد، عملاً بازار فروش و توزیع این کتاب‌ها از بین برود و بتوانیم آب را از همان سرچشمه پاک و تمیز کنیم تا معلم و دانش‌آموز ما با آگاهی و شناخت از خرید چنین کتاب‌هایی خودداری کنند.

موضوع مهم دیگر در این خصوص استفاده از ظرفیت‌های استانی و منطقه‌ای موجود در کشور است. به خصوص در استان‌هایی که نشر کتاب‌های آموزشی از رونق بیشتری برخوردار است، استفاده از این ظرفیت به نفع کتاب‌های مناسب آموزشی، می‌تواند ضمن کمک به اقتصاد نشر در این مناطق، فضای مشارکت و همکاری مؤثری را در تولید کتاب‌های آموزشی مناسب ایجاد کند و عملاً

مانع توسعه، ترویج و فروش آثار نامناسب و یا احیاناً مخرب در این زمینه شود.

از سویی دیگر باید به این کار به صورت یک پروژه و طرح ملی نگاه شود و همه دستگاه‌های مؤثر و دخیل در این امر، از جمله «وزارت فرهنگ و ارشاد اسلامی» و «صداوسیما جمهوری اسلامی ایران» به کمک بیایند تا بتوانیم چنین کار بزرگی را به نتیجه برسانیم.

چوناه به نظر و نگاه شما وجه ملی کار و نقشی که همه نهادها و سازمان‌های فرهنگی و اجتماعی باید در به ثمر رساندن این طرح داشته باشند، چیست؟

در مجموع نظر کلی من این است که سامان‌دهی منابع آموزشی و تربیتی کاری ضروری و پسندیده است که خوش‌بختانه تا این مقطع هم وزارت آموزش و پرورش توانسته است به برخی از اهداف خود در این زمینه برسد. اما باید به نکات اساسی که در صحبت‌های قبلی بدان‌ها اشاره کرده‌ام، توجه شود و با مدیریت منسجم‌تر و بهره‌گیری از خرد جمعی و ظرفیت ملی به نحو مؤثرتری در این زمینه اقدام کنیم.

چوناه در ابتدای صحبت قرار بود نظر تان را در مورد استفاده از منابع آموزشی و کمک‌درسی در دوره ابتدایی بفرمایید. اگر موافقید پاسخ به این سؤال را جمع‌بندی صحبت‌هایتان قرار دهیم.

بله موافقم! نظر کلی خودم را که مبنی بر ضرورت و لزوم سامان‌دهی منابع آموزشی و تربیتی بود، بیان کردم. بنابر مسئولیتی که در حوزه آموزش ابتدایی در وزارت آموزش و پرورش برعهده دارم، عرض می‌کنم که دانش‌آموزان و معلمان ما در دوره ابتدایی هیچ نیازی به منابع آموزشی با آن تعریفی که ما از کتاب‌های کمک‌درسی، تست، پاسخ به سؤالات و حل‌المسائل داریم، ندارند و اگر منابع آموزشی رسمی،

به‌خصوص کتاب‌های درسی، با بهره‌گیری از روش‌های استاندارد و طراحی آموزشی مناسب ارائه شوند، تا حد زیادی پاسخ‌گوی نیاز دانش‌آموزان این دوره تحصیلی خواهند بود.

ضمناً حساسیت و تأثیرگذاری منفی آثار غیراستاندارد در این دوره تحصیلی نسبت به دوره‌های متوسطه اول و دوم بیشتر است. به‌علاوه، چون دانش‌آموز ما در حال یادگیری اولیه و پایه‌گذاری ستون‌های فهم و درک و تحلیل مسائل است، این آثار اگر مبتنی بر روش‌های صحیح یادگیری - یاددهی نباشند، می‌توانند آثار

مخری در پی داشته باشند. بنابراین اصرار داریم که موضوع جلوگیری از ورود آثار غیرمناسب و غیراستاندارد به مدرسه‌های ابتدایی با حساسیت و دقت مضاعف مورد توجه قرار گیرد و نسبت به ورود این آثار به مدرسه بسیار مراقبت شود. اعتقاد داریم کتاب‌های تست، پاسخ به سؤالات و حل‌المسائل برای دوره ابتدایی سم مهلک هستند.

ضمناً توصیه می‌کنیم که معلمان عزیز با کمک گرفتن از دانش‌آموزان و با مساعدت مدیران محترم مدارس، از طریق توسعه کتابخانه‌های مدرسه و کلاسی، زمینه دسترسی دانش‌آموزان را به کتاب و علاقه‌مندی به خواندن کتاب را در آنان ایجاد کنند. آن‌ها می‌توانند با خرید و در اختیار گذاشتن کتاب‌های خوب و مناسب دانش‌آموزان را از همان سال‌های اولیه تحصیل با کتاب و کتاب‌خوانی آشنا و مأنوس کنند و آثار مناسب و به‌خصوص کتاب‌های آموزشی مورد نیاز را از این طریق در اختیار آنان قرار دهند.

نشر آثار مناسب آموزشی از یک‌سو کمک خواهد کرد که ناشران آموزشی بتوانند اهداف فرهنگی و اقتصادی خود را دنبال کنند و از سوی دیگر، آموزش و پرورش خواهد توانست منابع آموزشی خود را انتخاب و به نیاز مخاطبان خود در این زمینه پاسخ دهد.

آگاه‌سازی معلمان، دانش‌آموزان و خانواده‌ها از چگونگی استفاده از منابع کمک‌آموزشی و کمک‌درسی و تشویق آنان به استفاده بیشتر از منابع رسمی و آموزشی مورد تأیید می‌تواند به سامان‌دهی منابع آموزشی و تربیتی کمک کند

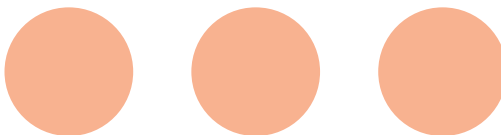

پای صحبت دکتر مهرزاد حمیدی
معاون تربیت بدنی و سلامت وزارت آموزش و پرورش



نشانه‌ای خوب: تدوین کتاب درسی برای آموزش تربیت بدنی و سلامت دانش آموزان

این مرکز اعلام نشده است که دو احتمال وجود دارد: یا نتیجه مطلوب نیست، یا هنوز به آمار دقیقی درباره میزان افزایش یا کاهش مطالعه دست نیافته‌ایم.»

دکتر حمیدی با اشاره به رواج فرهنگ شفاهی در جامعه ما گفت: «چرا ما برای آشنایی با شرایط اجتماعی مردم خود باید به سفرنامه‌های افراد خارجی مراجعه کنیم که به کشور ما سفر کرده‌اند؟! الان در حوزه تخصصی بنده، این همه کاروان ورزشی به داخل و خارج از کشور اعزام می‌شوند، اما دریغ از نوشتن یک سفرنامه که دستاوردها و تجربه‌های خود را در آن مکتوب کرده و برای دیگران باقی گذاشته باشند.»

معاون تربیت بدنی و سلامت وزیر آموزش و پرورش اجرای طرح زنگ انشا و کتاب‌خوانی را در مدارس، نشانه‌ی اهتمام رئیس‌جمهور به فرهنگ مطالعه برشمرد و با اشاره به نقش خانواده‌ها در تقویت این امر مهم، از خانواده‌ها خواست در تشویق فرزندان به مطالعه، از افراط و تفریط خودداری کنند و با خرید بیش از حد کتاب و اجبار آن‌ها به خواندن، آن‌ها را از مطالعه دل‌زده نکنند.

مهرزاد حمیدی در پایان ضمن تقدیر از عوامل برگزاری جشنواره کتاب‌های آموزشی و تربیتی رشد گفت: «محتوای درس تربیت بدنی با گذشته بسیار فرق کرده است و الان معلمین در مدارس برای آموزش تربیت بدنی و سلامت دانش‌آموزان کتاب درسی دارند.»

مهرزاد حمیدی؛ معاون تربیت بدنی و سلامت وزارت آموزش و پرورش و سرگروه تربیت بدنی و سلامت جشنواره، با ذکر اهمیت مطالعه گفت: «علی‌رغم اهمیت کتاب و مطالعه در گسترش ادبیات و فرهنگ، مشکلی که امروز در کشور ما وجود دارد، کم بودن نرخ سرانه مطالعه است. سرانه مطالعه در شاخص‌های توسعه‌یافتگی کشورهای مختلف جایگاه خاصی دارد و متأسفانه کشور ما با داشتن تاریخ و سابقه دیرین فرهنگی، از سرانه کمی برخوردار است.»

حمیدی با بیان تأثیر کاهش سرانه مطالعه بر روند

توسعه فرهنگ کتاب‌خوانی گفت: «کاهش

سرانه مطالعه موجب کاهش تقاضا و کاهش

تقاضا باعث دلسردی مؤلفین و ناشرین و

در نتیجه موجب کاهش فرهنگ کتاب و

کتاب‌خوانی خواهد شد و چرخه صنعت

چاپ را با مشکل مواجه خواهد کرد.»

سرگروه تربیت بدنی و سلامت، با تأکید

بر تفاوت آمار مراکز مختلف در این زمینه،

خاطر نشان کرد: «علی‌رغم تشکیل کمیته

سنجش مطالعه در وزارت

فرهنگ و ارشاد اسلامی،

هنوز نتیجه‌ای از سوی





به بهره‌گیری از خرد جمعی در مأموریت‌های سازمانی اعتقاد راسخ و عملی داریم!

چه گام‌های عملی برای تحقق این امر (استانداردسازی و سامان‌دهی منابع آموزشی و تربیتی) برداشته است؟
○ این سازمان در راستای مأموریت سازمانی خویش با تولید «راهنماهای برنامه‌درسی» و در نهایت «برنامه‌درسی ملی» در سند «تحول بنیادین آموزش و پرورش»، به دنبال استانداردسازی مواد و منابع آموزشی و تربیتی است. یعنی اگر محتوای کتاب که یکی از مواد آموزشی است، مبتنی بر شکوفایی فطرت‌گرایی توحیدی تولید شده باشد، تا دانش‌آموزان را نسبت به پرسشگری پیرامون مسائل اجتماعی و یا نسبت به درک معانی هنری و ارج نهادن به میراث هنری خویش و مبتنی بر ارزش‌های انسانی و الهی و رخدادهای اجتماعی توانمند سازد و سرمایه‌ایمانی - الهی را شکوفا سازد، این کتاب به بخشی از استاندارد سند برنامه‌درسی ملی پاسخ‌گوست.

برای اینکه همه مواد و منابع آموزشی رسمی به‌خوبی استانداردسازی شوند، چارچوب حوزه‌های تربیت و یادگیری یازده‌گانه را «شورای هماهنگی علمی سازمان» تدوین و تصویب و برای تأیید نهایی به «شورای عالی آموزش و پرورش» ارسال کرد که پس از تصویب نهایی آن، همه حوزه‌های یادگیری و در نهایت مواد و منابع آموزشی رسمی بر این اساس تولید و استاندارد شوند. علاوه بر این، بخش قابل توجهی از آموزش‌های حمایتی آموزش رسمی و عمومی توسط بخش خصوصی

چگونه معمولاً در بحث سامان‌دهی منابع آموزشی و تربیتی «استانداردسازی» مطرح می‌شود. تعریف و برداشت شما از موضوع استاندارد به‌عنوان دبیر «شورای هماهنگی علمی سازمان پژوهش و برنامه‌ریزی آموزشی» چیست؟

○ اصل استانداردسازی از صنعت شروع شده است تا بتواند مهارت‌های انباشته شده در کارهای صنعتی را اندازه‌گیری و با توجه به نیاز جامعه ارائه کنند. همچنین، با توجه به میزان مهارت انباشته شده در کالا، ارزش آن را تعیین کنند. از سوی دیگر، در بحث استانداردسازی به دنبال هماهنگ‌سازی محصولات در جامعه و هدایت تولیدکنندگان و مصرف‌کنندگان هستند. در واقع استاندارد نقشه تولید کالا را به تولیدکنندگان ارائه می‌دهد و نشان استاندارد هدایت مشتریان را برای خرید کالای مطمئن و مناسب در اختیار می‌گذارد.

کار خوب نباید در یک حیطه نیازهای بشری مثل کالای صنعتی متوقف شود، بلکه باید به همه نیازهای جامعه به‌ویژه نیازهای فکری، انگیزشی، اجتماعی و انسانی توسعه داده شود. لذا ما امروز در کنار استانداردهای صنعتی، استانداردهای فرایندها و محصولات آموزشی را هم در دنیای آموزش می‌بینیم. اگر میزان بهره‌ای که جامعه از استانداردهای آموزشی می‌برد، به‌صورت پنهان و آشکار بیشتر از استانداردهای صنعتی نباشد، کمتر از آن هم نیست. باید جامعه را از طریق رسانه‌ها مطلع و به این سمت هدایت و راهنمایی کرد که اگر کالای فرهنگی، آموزشی و تربیتی غیراستاندارد است، آن را مصرف نکنند.

چگونه است که برای خرید یک کالای مصرفی مثل شیر، علاوه بر علامت استاندارد، به زمان مصرف آن هم توجه می‌کنیم. جامعه باید بداند که آسیب کالای فرهنگی و آموزشی غیراستاندارد بیش از کالاهای غیراستاندارد صنعتی و خدماتی است.

چگونه سازمان پژوهش و برنامه‌ریزی آموزشی تاکنون



صورت می‌گیرد. از جمله این موارد کتاب‌های کمک‌آموزشی غیردرسی، کتاب‌های کمک‌درسی، فیلم آموزشی، نرم‌افزار و مجلات آموزشی است.

چوایه با توجه به آغاز این حرکت و شتاب گرفتن آن در سال‌های اخیر، این معیارها و استانداردها در چه مرحله‌ای هستند؟

از آنجا که معیارها و استانداردهای اختصاصی این مواد و منابع آموزشی و تربیتی باید در شورای هماهنگی علمی سازمان به تصویب برسند و به لطف الهی توفیقاتی هرچند کوچک در این زمینه داشته‌ایم، استانداردهای اختصاصی کتاب‌های آموزشی در دست تدوین است و مراحل نهایی خود را طی می‌کند تا پس از تصویب نهایی، شاخص‌ها و سنج‌ها توسط «دفتر انتشارات و تکنولوژی آموزشی» تدوین و به اطلاع همه ناشران در سطح کشور برسد تا کتاب‌های آموزشی و کمک‌درسی به‌وسیله آن شاخص‌ها ارزشیابی شوند و آن‌گاه نشان استاندارد بگیرند و ورودشان به مدرسه جایز باشد.

در همین راستا مقدمات تهیه ملاک‌ها و استانداردهای اختصاصی فیلم و نرم‌افزارهای آموزشی نیز تهیه شده است که تا پایان سال ۱۳۹۳ مراحل نهایی خود را طی می‌کند تا تولیدکنندگان تمام مواد و رسانه‌های آموزشی براساس سنج‌های این استانداردها تولیدات خود را هماهنگ سازند.

چوایه آنچه که شما بدان اشاره کردید، ناظر بر استانداردها در تولید محتواست. آیا در شورای هماهنگی علمی سازمان پژوهش و برنامه‌ریزی آموزشی به استانداردهای مربوط به روش‌ها و فرایندها هم توجه می‌شود یا خیر؟

بله! به‌خصوص درون سازمان این‌ها خیلی مورد توجه و عنایت قرار می‌گیرند. البته در کار آموزشی و تربیتی، ما معتقدیم که تربیت در حین طی کردن مراحل و فرایندهای آن صورت می‌گیرد. تربیت مثل یک محصول صنعتی نیست که فارغ از فرایندها فقط به کیفیت محصول توجه کنیم. هویت‌مندی در حین و سیر این فرایند شکل می‌گیرد و فرایندهای تربیت است که موقعیت‌های تربیتی را سامان می‌دهد. برای تولید مواد و منابع آموزشی در درون سازمان، طی فرایندها از جمله نیازسنجی، تولید محتوا، اعتباربخشی، اجرای آزمایشی و ارزشیابی پایانی ضروری است که باید انجام شود.

چوایه آیا از نگاه شما محتوای تربیتی هم استانداردپذیر

است؟

بله، چنین کاری ممکن است و البته با رویکرد ما به استانداردسازی ارتباط پیدا می‌کند. اساساً این بحث مطرح است که آیا استانداردسازی با تربیت، خلاقیت و نوآوری هم‌خوانی دارد؟ تلقی بعضی‌ها از استاندارد، مرگ هرگونه نوآوری و خلاقیت است. اما به اعتقاد من، با دو رویکرد در این زمینه می‌توان به دو پاسخ متفاوت و البته متمایز از هم رسید:

اگر استاندارد را به‌معنای محدودسازی، قالب‌گیری و ارائه قالبی تنگ و بدون انعطاف بدانیم، این حرف، حرف درستی است و استانداردسازی با خلاقیت جمع نمی‌شود. اما اگر استانداردسازی را به‌معنی رویه‌سازی کار علمی، مبتنی بر تجربیات و یافته‌های بشری که در درون خود نیز خلاقیت و نوآوری را به‌عنوان یک شاخص استاندارد می‌پذیرد، نگاه کنیم، نه‌تنها معارض این معنا نیست که عین خلاقیت و نوآوری، و بهره‌گیری از خرد جمعی و یافته‌های ارزشمند و مترکم دانش بشری است و پشتیبان خلاقیت و نوآوری خواهد بود.

اگر بخواهیم از منابع دیگران در راستای مأموریت‌های سازمانی استفاده کنیم، باید نظر آنان را جلب و به آنان سفارش کار بدهیم. استانداردسازی کالاها، یعنی سفارش دادن به بخش خصوصی در هدایت منابع خویش در راستای مأموریت سازمانی که مورد نظر ماست. استانداردسازی یعنی بالا بردن ضریب بهره‌وری و کارآمدی منابع دیگران در راستای مأموریت‌ها و اهداف سازمانی خویش. استانداردسازی یعنی ایجاد وحدت در مأموریت‌های بخش دولتی و بخش خصوصی در راستای برآوردن نیازها و مأموریت‌های سازمانی که به تحقق اهداف مورد نظر (تربیت و توانمندسازی متربیان) منجر شود.

چوایه به این ترتیب شما به بهره‌گیری از خرد جمعی هم اعتقاد دارید و بر آن پای می‌فشارید؟

بله، همین‌طور است. اساساً کار مشارکتی بدون اعتنا و به‌کارگیری خرد جمعی بی‌معناست. ما از شورای هماهنگی علمی سازمان پژوهش و برنامه‌ریزی آموزشی صحبت می‌کنیم و اساس شورا بر خرد جمعی و عقل و منطق گروهی است؛ البته مبتنی براساس و اصول محوری کار تعلیم و تربیت. در واقع خدای منان تصمیم‌گیری در برخی از امور را به عقل سلیم بشری واگذار کرده است. در چنین مواقعی اصولاً با عقل جمعی می‌توان از خواسته‌های فردی و ترجیح منافع شخصی گذشت و به اهداف جمعی و منافع بزرگ، ملی و انسانی رسید. در این راستا، سازمان پژوهش و برنامه‌ریزی آموزشی تهیه و تدوین راهنماهای برنامه‌ریزی و فرایندهای تولید مواد و منابع آموزشی و تربیتی را به‌وسیله عقل جمعی که متشکل از متخصصان موضوعی، میان‌رشته‌ای و حرفه‌ای، تحت عنوان «شورای هماهنگی علمی» است، به انجام رسانده است. بالاتر از آن، این سازمان دارای هیئت‌امنایی است که فرهیختگان ملی مانند آقای دکتر حداد عادل، دکتر علی‌اکبر ولایتی، دکتر مخبر دزفولی و دکتر غلامعلی

افروز در آن حضور و مشارکت دارند.

علاوه بر این، بر همه تولیدات سازمان در «شورای برنامه‌ریزی درسی و گروه‌های درسی» و در مرحله اعتباربخشی به وسیله متخصصان موضوعی و اندیشمندان حوزه روان‌شناسی، جامعه‌شناسی و هنر، و معلمان مجرب در مرحله اجرای آزمایشی با نظرخواهی از دانش‌آموزان مهر تأیید زده می‌شود. این‌ها و همه مصادیق دیگر نشانه‌ای از همین توجه به خرد جمعی است.

چوایه و کمی هم درباره بحث سامان‌دهی منابع آموزشی و تربیتی که آیین‌نامه ۸۲۸ شورای عالی آموزش و پرورش

هم بر آن تأکید کرده است، از زبان شما بشنویم.

○ مجموعه طرح سامان‌دهی منابع آموزشی و تربیتی و جشنواره کتاب‌های آموزشی که در آستانه برگزاری یازدهمین دوره آن هستیم، فکر درست و اقدامی ضروری و مناسب بوده است که الحمدا... به نسبت دستاوردهای خوبی را هم در پی داشته است و باعث هم‌گرایی و هم‌راستایی بیشتر بین آموزش و پرورش و ناشران آموزشی در بخش غیردولتی شده است. امیدوارم بعد از اعلام استانداردهای تولید این‌گونه کتاب‌ها و معرفی الگوها در جشنواره‌های کتاب رشد، بتوانیم گام‌های اساسی تری برای رساندن کتاب‌های مناسب به دست مخاطبان و تحولی در اقتصاد این حوزه برداریم و در آینده‌ای نزدیک شاهد

نشر آثار غیراستاندارد و
احیاناً نامناسب و مخرب
نباشیم.

البته ما آموخته‌ایم
که هیچ‌گاه به وضعیت
موجود راضی نباشیم
و اعتقاد داریم که
تا رسیدن به قله راه
زیادی باقی مانده است.
همان‌طور که سازمان
پژوهش و برنامه‌ریزی
آموزشی به دنبال جذب
ناشران بخش خصوصی
در راستای تربیت
رسمی و عمومی است،
انتظار می‌رود که ناشران
هم درون خودشان
خودپالایشی داشته
باشند و افرادی را که در
این صنف به نشر فقط

**این سازمان در راستای
مأموریت سازمانی خویش
با تولید «راهنماهای برنامه
درسی» و در نهایت «برنامه
درسی ملی» در سند «تحول
بنیادین آموزش و پرورش»
به دنبال استانداردسازی
مواد و منابع آموزشی و
تربیتی است. تربیت مثل
یک محصول صنعتی نیست
که فارغ از فرایندها فقط به
کیفیت محصول توجه کنیم.
هویت تربیتی در حین و سیر
این فرایند شکل می‌گیرد و
فرایندهای تربیتی هستند
که موقعیت‌های تربیتی را
سامان می‌دهند**

به‌عنوان تجارت و کاسبی می‌نگرند و از ظرفیت به حق آموزش در راستای سودجویی استفاده می‌کنند، از بین خود برانند. در این کشور کسی حق ندارد با تولید کتاب‌های تجاری، زمان و وقت دانش‌آموزان را که سرمایه اصلی آموزش و پرورش کشور است، در راستای منافع شخصی خویش به کار گیرد. انشاء... خداوند متعال به افراد دلسوز و مسئولیت‌پذیری که سرمایه‌های مادی و معنوی خود را در مسیر تعالی فرهنگ و آموزش و تربیت این نسل به کار می‌گیرند، برکت و شایستگی‌های بیشتر برای داشتن کشوری آباد، سرفراز و توانمند را عنایت فرماید.

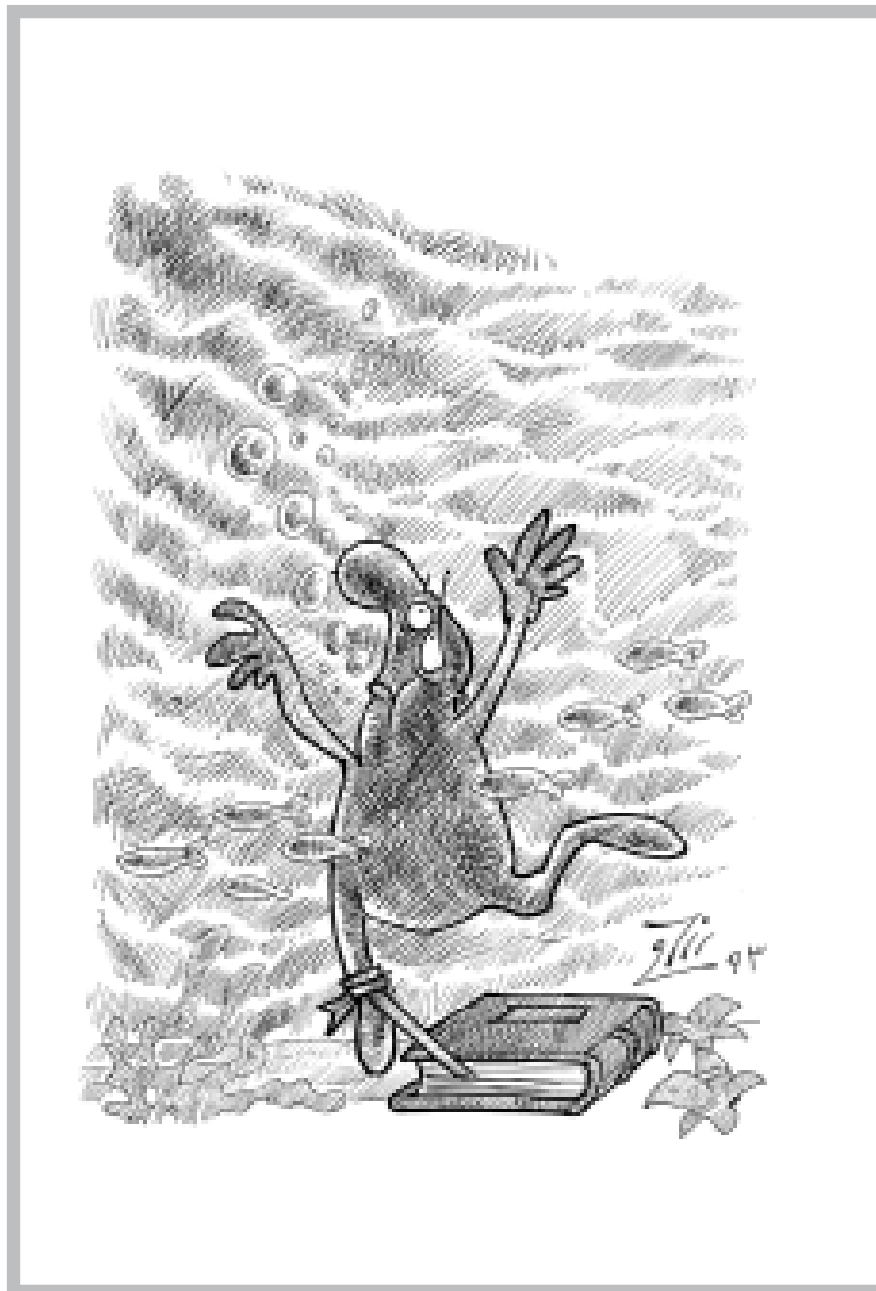



پای صحبت مهندس صادق صادق پور
مدیر کل دفتر آموزش دبستانی وزارت آموزش و پرورش

کتاب‌های مغایر با شاخص‌های آموزشی، همه رشته‌های ما را پنبه می‌کند

با ناشران آموزشی است. هدف این طرح هم نهایتاً تولید منابع مناسب برای دانش‌آموزان و معلمان است که در این صورت، اقتصاد و بازار متعارف و منطقی فروش و توزیع این کتاب‌ها را تضمین خواهد کرد.

چرا؟ آیا قبول دارید که انتشار این‌گونه کتاب‌ها آن هم در قالب تست و حل‌المسائل آسیب‌هایی به همراه دارد؟
بله، هر کاری ممکن است آسیب‌هایی داشته باشد، اما باید راه مقابله اصولی با این آسیب‌ها را پیدا کرد. به گمان من تولید و انتشار کتاب‌نامه‌های رشد ابتکار هوشمندانه و مؤثری بود که کمک کرد تا منابع و مواد آموزشی و تربیتی مناسب شناسایی و به مدارس و معلمان معرفی شوند. این امر، ضمن توسعه و آماده کردن زمینه دسترسی همه معلمان به این کتاب‌ها باید تداوم پیدا کند تا کم‌کم بتوانیم به سوی جلوگیری از انتشار کتاب‌های غیراستاندارد و یا مخرب و آسیب‌رسان برویم و زمینه‌ای ایجاد شود تا معلمان و دانش‌آموزان ما با آگاهی و شناخت لازم از انتخاب و خرید این کتاب‌ها خودداری کنند.

البته آسیب‌های دیگری هم در این زمینه مطرح هستند که باید به آن‌ها توجه شود. از جمله اینکه گاهی یک کتاب که به‌طور معمول وارد بازار این‌گونه کتاب‌ها می‌شود، مورد توجه و استقبال قرار نمی‌گیرد، اما همان کتاب وقتی توسط ناشر معینی چاپ می‌شود و مسیری دیگر را برای توزیع و فروش طی می‌کند، به فروش آن چنانی دست پیدا می‌کند. به‌نظرم چنین موضوعی حکایت از پیچیدگی‌ها و ظرایف خاص این بازار دارد که باید واکاوی و بررسی شود.

چرا؟ جناب آقای صادق پور، شما انتشار کتاب‌های آموزشی را تا چه حد ضروری می‌دانید؟

در ضرورت وجود کتاب‌های آموزشی و کمک‌آموزشی که هیچ‌شکی نیست و انصافاً هم «سازمان پژوهش و برنامه‌ریزی آموزشی» در وزارت آموزش و پرورش تا بدین‌جا قدم‌های خوبی در این زمینه برداشته است. اما من می‌خواهم به نکته معروفی از یکی از اندیشمندان حوزه مدیریت اشاره کنم که می‌گوید: ۷۰ تا ۷۵ درصد نیروی خودتان را صرف تقویت و توسعه نقاط قوت کنید، ۲۰ درصد را به نوآوری‌ها و خلاقیت‌ها اختصاص دهید و ۵ درصد دیگر را صرف برطرف کردن نقاط ضعف کنید. این نکته ضمن اینکه به معنای نپرداختن به عیب‌ها و نقص‌ها نیست، تأکید دارد که ما در کارها و به‌خصوص کارهای مشارکتی که بین دو یا چند نهاد و سازمان انجام می‌شود، تا حد امکان باید روی نقاط قوت، اقدامات مثبت و دستاوردهای مفید تکیه کنیم و بکوشیم ضمن ارتقای نقاط قوت، نقاط ضعف احتمالی را هم برطرف سازیم.

به‌نظرم این موضوع در مورد سامان‌دهی مواد و رسانه‌های آموزشی هم صدق می‌کند یعنی اگر ما بتوانیم با معرفی استانداردها و شاخص‌های علمی و اختصاصی کتاب‌های آموزشی، آگاهی و شناخت لازم را به ناشران آموزشی بدهیم و بعد هم الگوهای مناسبی را که فلسفه جشنواره کتاب‌های آموزشی هم هست، معرفی کنیم و در نهایت از این کتاب‌ها حمایت و آن‌ها را به دست مخاطب برسانیم، حتماً ناشران آموزشی هم با ما همراه خواهند شد در اسناد مربوط به سامان‌دهی کتاب‌های آموزشی و از جمله آیین‌نامه ۸۲۸ «شورای عالی آموزش و پرورش» به این معنا توجه شده است و صحبت از همراهی، همکاری و مشارکت

و همکاری لازم، تصمیمات گرفته شده در این زمینه بتواند مانع انتشار و فروش آثار کم‌ارزش و فاقد استانداردهای این‌گونه کتاب‌ها شود. ضمناً با اقدامات حمایتی و پشتیبانی زمینه‌ای را ایجاد کنیم که ناشران آموزشی بتوانند با این طرح بیشتر همراه و موفقیت آن در حد لازم تضمین شود.

چرا؟ به‌عنوان مدیرکل دفتر دبستانی معاونت آموزش ابتدایی وزارت آموزش و پرورش چه‌قدر قائل به استفاده و ضرورت استفاده از این کتاب‌ها در

دوره ابتدایی هستید؟

○ من گمان می‌کنم که گرایش به استفاده از کتاب‌های کمک‌آموزشی برای دبستانی‌ها اصلاً توجیهی ندارد. چون کتاب‌های آموزشی و درسی ما در این زمینه کفایت می‌کنند. ضمناً پیامد منفی این کتاب‌ها برای دانش‌آموزان کم سن و سال و کلاس‌های ابتدایی، بالا رفتن حجم مطالب حافظه‌کردنی خواهد بود. این در

حالی است که سیاست نظام آموزشی کشور کم کردن از حفظیات و تئوری‌ها و آموختن مهارت‌های زندگی به دانش‌آموزان است. این کار و گرایش به استفاده از این کتاب‌ها، یعنی اینکه هرچه کتاب‌های درسی رشته می‌کنند، بسیاری از کتاب‌های کمک‌آموزشی پنبه می‌کنند و فقط بار تکالیف دانش‌آموزان ابتدایی را سنگین می‌کنند.

چرا؟ از نگاه شما مهم‌ترین موضوعی که می‌تواند کتاب‌های آموزشی را با کتاب‌های درسی و یا بهتر بگوییم با برنامه‌های آموزشی و درسی همراه کند، چیست؟

○ کتاب‌های آموزشی همه با هدف تکمیل و تعمیق کتاب‌های درسی و منابع آموزش رسمی تألیف می‌شوند. پس باید همراه و هم‌پای برنامه‌های آموزشی و درسی پیش بیایند و بتوانند با خلاقیت و نوآوری و استفاده از تیم‌های تألیف توانمند و کارشناس، منابعی را تألیف و تولید کنند که به واقع بتوانند مکمل و مؤید کتاب‌های درسی باشند.

یکی از اهداف مهم در برنامه‌های آموزشی و درسی که مصادیق آن در کتاب‌های درسی منعکس می‌شود، توانمند کردن دانش‌آموزان و دادن قدرت حل مسئله به آنان است تا ضمن آشنایی کلی با راه حل مسائل، بتوانند در شرایط دیگر هر مسئله مشابه دیگری را حل کنند تا همیشه محتاج یک معلم و بزرگ‌تر خود نباشند. مهم‌تر از آن اینکه بتوانند از آنچه یاد می‌گیرند، عملاً در زندگی خود استفاده کنند. اما متأسفانه شاهد هستیم برخی از کتاب‌های موجود در بازار که بیشتر هم در زمینه کتاب‌های تست، حل المسائل و پاسخ به سؤالات درسی هستند، تنها بر محفوظات و حافظه‌محوری و توانمند کردن دانش‌آموزان برای امتحانات تستی تکیه می‌کنند. آن‌ها در عمل تمامی تلاش‌های آموزش و پرورش و معلمان را برای آموزش و تربیت نیروی انسانی محقق، خلاق و توانمند برای حل مسائل زندگی خنثا می‌کنند.

چرا؟ تکلیف خانواده‌ها، معلمان و دانش‌آموزان در این زمینه چیست؟

○ سؤال خوبی پرسیدید! گاه شاهد هستیم که تعداد کتاب‌های به اصطلاح آموزشی دانش‌آموزان از کتاب‌ها و منابع رسمی درسی آنان پیشی می‌گیرد و برخی اوقات نیز شاهد حرص و ولع بیش از حد دانش‌آموزان و خانواده‌ها برای خرید انبوه این‌گونه کتاب‌ها هستیم که ممکن است برخی از این کتاب‌ها که مشابه هم هستند، هیچ‌گاه خوانده نشوند. در این میان شاید تبلیغ و معرفی این کتاب‌ها در رسانه‌های جمعی و به‌خصوص صدا و سیما، در تشویق و گرایش مخاطبان برای خرید این‌گونه کتاب‌ها بی‌تأثیر نباشد. در هر صورت تلویزیون به‌عنوان اصلی‌ترین پایگاه اطلاع‌رسانی، تبلیغات و وسیله مورد اعتماد خانواده‌ها، تأثیر زیادی بر ذهن و روان مخاطبان دارد. اگر مخاطبان آن کودکان و نوجوانان باشند، این اعتماد و گرایش به رسانه و پیام‌های چندوجهی و جذاب آن، که معمولاً با هنرمندی و قالب‌های جذاب و فریبنده هم ممکن است همراه باشد، تأثیر بسیار زیادی در گرایش کودکان، نوجوانان و جوانان برای خرید این کتاب‌ها خواهد داشت.

چون موضوع سامان‌دهی کتاب‌های آموزشی کاری مهم و ضروری است و از سویی نیز همکاری همه نهاد‌های فرهنگی و اجتماعی را می‌طلبد باید به‌گونه‌ای عمل کنیم که ضمن هم‌رأیی

تولید و انتشار کتاب‌نامه‌های رشد ابتکار هوشمندانه و مؤثری بود که کمک کرد تا منابع و مواد آموزشی و تربیتی مناسب شناسایی و به مدارس و معلمان معرفی شوند.





پای صحبت دکتر محمد علی اکبرزاده
مدیر کل فرهنگی هنری معاونت پرورشی

حجم زیاد آموزش جای پرورش را تنگ کرده است

خانه را شاخصی برای میزان کتابخوان بودن افراد تلقی کرد.

چوایه شما در آموزش و پرورش برای توسعه فرهنگ مطالعه چه می‌کنید و چه ابزارهایی برای معرفی کتاب به کودکان دارید؟

○ کوشش‌های متعددی از سوی مراجع گوناگون در این زمینه صورت می‌گیرد. دبیرخانه سامان‌دهی با مطالعه، شناسایی و معرفی کتاب‌های مناسب و انتشار کتاب‌نامه رشد (فهرست توصیفی کتاب‌های مناسب آموزشی و تربیتی)، سطحی از این تلاش‌ها را در بخش ابتدایی این زنجیره دنبال می‌کند. ما با برگزاری نمایشگاه‌های کتاب حلقه دیگری را دنبال می‌کنیم. حتماً معلم، خانواده و بازار هم سهم دیگری دارند که باید همه یکدیگر را کامل کنند تا کتاب مناسب به قیمت مناسب و به موقع در دسترس همه مخاطبان واقعی آن قرار گیرد.

چوایه چه کتاب‌هایی در این نمایشگاه‌ها معرفی می‌شوند و با چه هدفی؟

○ ما امسال توفیق داشتیم تا هم‌زمان با هفته کتاب‌خوانی، ۵۰ هزار نمایشگاه کتاب را در ۵۰ هزار مدرسه برگزار کنیم. می‌دانید که این تعداد حدود نیمی از مدارس کل کشور را پوشش می‌دهد و می‌توانیم ادعا کنیم که دست کم نیمی از جامعه

«مدیر کل فرهنگی و هنری معاونت پرورشی» معتقد است که مداخله غیر عالمانه والدین و معلمان در معرفی کتاب به فرزندان، الفت میان کودک و کتاب را به هم می‌زند. دکتر محمد علی اکبرزاده معتقد است که پر کردن وقت فراغت کودکان با کتاب‌های کمک‌درسی آن‌ها را خسته و از مطالعه واقعی دور می‌کند. در ادامه حاصل گفت‌وگوی ما را با ایشان می‌خوانید.

چوایه دانش‌آموزان چه قدر با کتاب آشنا هستند؟

○ به نظر من نیاز به مطالعه در همه بخش‌های جامعه وجود دارد. بیشتر افراد دارند به‌طور مستمر نیازهای اطلاعاتی خود را از منابع گوناگون تهیه می‌کنند که نمادی از مطالعه است.

چوایه ولی شمارگان کتاب‌ها عکس این موضوع را می‌گویند؟

○ ما در عصری زندگی می‌کنیم که آدم‌ها به روش‌های متفاوت اطلاعات می‌گیرند. شما در برخی کشورهای پیشرفته می‌توانید شمارگان کتاب‌ها را بر اساس دائلود یا فروش الکترونیکی آن‌ها اندازه‌گیری کنید، ولی اینجا چنین کاری چندان ممکن نیست. در واقع آمار قابل اتکا از سرانته مطالعه وجود ندارد. شمارگان کتاب‌های چاپ شده به تنهایی شاخص خوبی برای سنجش مطالعه افراد نیست. یعنی نمی‌توان مقیاس کتابخانه مدرسه یا

دانش‌آموزی ما در طول سال تحصیلی قدرت و فرصت انتخاب کتاب مناسب برای گروه سنی خود را دارد.

چوایه مبنای انتخاب این کتاب‌ها چیست؟

○ کارشناسان دبیرخانه سامان‌دهی به‌طور مستمر در طول سال در حال مطالعه و بررسی کتاب‌های منتشر شده هستند. بدون تردید بخش مهمی از این فهرست را کتاب‌های معرفی شده در کتاب‌نامه رشد تشکیل می‌دهند. ما پیش از برگزاری نمایشگاه‌های مدارس، در یک نمایشگاه اختصاصی برای کارشناسان تربیتی تمام استان‌ها، به معرفی این کتاب‌ها می‌پردازیم و آثار منتخب و فهرست شده افراد را برای آن‌ها ارسال می‌کنیم. در این نمایشگاه بخش اختصاصی آثار معرفی شده در کتاب‌نامه هم وجود دارد و مراجعان می‌توانند کتاب‌های مورد نظر را برای نمایش در مدارس از این بخش هم انتخاب کنند.

چوایه آیا این آثار به همه نیازها جواب نمی‌دهند؟

○ خیر، تاکنون رویکرد دبیرخانه سامان‌دهی بیشتر بر کتاب‌های کمک‌آموزشی متمرکز بوده است. گرچه رویکرد تربیتی آن در حال توسعه است، ولی هنوز طیف بزرگی از آثار از دایره بررسی در این حوزه جدا افتاده‌اند. ما امیدواریم که در سال‌های بعد دایره این بررسی‌ها بزرگ‌تر شود.

چوایه بازار نشر را چه قدر پاسخگوی نیازهای کودکان و نوجوانان می‌دانید؟

○ این امر به ارزیابی دقیق‌تری نیاز دارد، ولی به گمانم الان مشکل ما کمبود کتاب خوب و مناسب نیست، بلکه نقص سیستمی در سوق دادن بچه‌ها به سمت مطالعه واقعی و نه کتاب درسی در متن جامعه و خانواده است.

چوایه چه کسی یا چه چیزی در ایجاد این نقص مؤثر است؟ به عبارت دیگر، چه کسی مسئول پاسخ‌گویی به آن است؟

○ از یک طرف حجم آموزش‌های زیاد مدرسه‌ای جا را برای پرورش و تربیت کودکان و نوجوانان تنگ کرده است، و از طرف دیگر، مشکلات اقتصادی اولین کالایی را که از سبد خانوار کم کرده، فرهنگ و کالای فرهنگی است.

چوایه آیا راهی برای کاهش حجم آموزش‌های مدرسه‌ای و محتوای کتاب‌ها وجود دارد؟

○ به نظر من حجم کتاب‌ها زیاد نیست، اهمیتی که ما به آموزش می‌دهیم و بزرگ‌نمایی ما برای واداشتن بچه‌ها به آموزش‌ها زیاد شده است. به هر حال هر کس استطاعتی دارد و نمی‌شود از همه بچه‌ها انتظار داشت که در یک سطح آموزشی حاضر شوند. اضافه کردن بار آموزشی با کلاس، کتاب و... الزاما همیشه نتیجه‌بخش نیست. شاید در کوتاه مدت اثر داشته باشد، ولی در دراز مدت

ناقض اصول آموزشی و تربیتی است. به هر حال کودکان به جز آموزش به تفریح و سرگرمی هم نیاز دارند.

نتیجه این همه فشار دانشجویانی هستند که در بهترین دانشگاه‌های کشور درس می‌خوانند، اما فاقد پایه‌ای‌ترین مهارت‌های اجتماعی‌اند. قادر به نوشتن یک نامه یا برقراری یک ارتباط مؤثر برای بیان تخصص یا دانش خود نیستند.

چوایه چه اندازه به درگیر کردن خانواده‌ها در امر تربیت اهتمام دارید؟

○ به هر حال آموزش و پرورش یک نظام دسترسی به گروه بزرگی از مخاطبان کودک و نوجوان و از طریق آن‌ها به خانواده‌هاست. احیای نظام اولیا و مربیان در مدارس و سیستمی‌تر شدن تعاملات خانواده‌ها با مدرسه، به‌طور قطع در این عرصه اثرگذار است.

خانواده‌ها در تربیت بچه‌ها نقش مهمی دارند و نمی‌توانند این نقش را به مدرسه بسپارند. در واقع کودک به خصوص در دوره ابتدایی باید بتواند کیف و کتابش را در مدرسه بگذارد و بقیه ساعات روز را با خانواده به تفریح و بازی و استراحت بگذراند. خانواده‌ها بر اساس تفکری غلط عادت کرده‌اند که با انواع کلاس‌های جبرانی، معلم خصوصی و کتاب کمک‌درسی ساعات دراز دیگری هم کودکان را در حال آموزش نگه دارند. چون تصور می‌کنند که بازی و تفریح وقت کودکان را تلف می‌کند! این الگوی غلط باید اصلاح شود و رسانه‌ها و هنجارهای اجتماعی در اصلاح این روند مؤثرند.

اضافه کردن بار آموزشی با کلاس، کتاب و... الزاما همیشه نتیجه‌بخش نیست. شاید در کوتاه مدت اثر داشته باشد، ولی در دراز مدت ناقض اصول آموزشی و تربیتی است. به هر حال کودکان به جز آموزش به تفریح و سرگرمی هم نیاز دارند. نتیجه این همه فشار دانشجویانی هستند که در بهترین دانشگاه‌های کشور درس می‌خوانند، اما فاقد پایه‌ای‌ترین مهارت‌های اجتماعی‌اند. قادر به نوشتن یک نامه یا برقراری یک ارتباط مؤثر برای بیان تخصص یا دانش خود نیستند



پای صحبت دکتر عظیم محبی
مدیر کل آموزش متوسطه اول



سامان دهی نیازمند همکاری همه نهادهای فرهنگی و اجتماعی است

اگر ما در خصوص مهارت‌های اجتماعی کتابی تدوین می‌کنیم، این کتاب باید کمک کند مهارت‌های اجتماعی و مهارت‌های زندگی در مخاطبان ما تقویت شود و افزایش یابد. اگر چنین کتابی باز هم بر مبنای نظری و حیطه دانش تأکید کند و در عمل هیچ رهاورد مثبتی برای دانش‌آموز نداشته باشد و باز هم بخواند مسائلی را به صورت تستی و سؤال و جواب و حتی با پاسخ‌های تشریحی، اما بدون پرورش تفکر، ترویج کند، قطعاً کتاب مناسب نخواهد بود و در تعمیق مفاهیم کتاب‌های درسی هیچ کمکی نخواهد کرد.

چرا؟ منظورتان را واضح‌تر بیان می‌فرمایید؟

بله! مثالی می‌زنم تا موضوع روشن‌تر شود. من همین هفته گذشته در سفری به استان خراسان جنوبی، به برخی مدارس و کلاس‌های پایه‌های هفتم و هشتم رفتم و مثلاً در درس ریاضی از دانش‌آموزان خواستم با دانستن ابعاد کلاس درس یا مدرسه خود، مساحت آن را محاسبه کنند. شاهد بودم که برخی دانش‌آموزان ما حتی با دانستن فرمول محاسبات لازم قادر به حل چنین مسئله‌ای یا ارائه پاسخ صحیح نبودند. در واقع، در عمل قادر به استفاده از محفوظات خود نمی‌شدند. طبیعی است اگر راه و مسیر آموزش و یاددهی - یادگیری درست طی نشود، کتاب کمک درسی هم کمکی به این دانش‌آموز نخواهد کرد. خلاصه این حرف یعنی اگر این کتاب‌ها به زندگی واقعی دانش‌آموز کمک نکنند، در واقع هیچ فایده‌ای ندارند و باید درخصوص نحوه تدوین، اهداف، استانداردها و شاخص‌های آن‌ها تجدید نظر شود؛ همان چیزی که آیین‌نامه سامان‌دهی منابع آموزشی و تربیتی (مواد و رسانه‌ها)، معروف به آیین‌نامه ۸۲۸، بر آن تأکید دارد. البته این کتاب‌ها کمک کرده‌اند که دانش‌آموز نمره بهتری بگیرد، اما در زندگی آنان اثرگذار نبوده‌اند.

چرا؟ آقای دکتر محبی، استنباط شما از نیازهای فزاینده و نوشونده دانش‌آموزان در فضای آموزشی جاری کشور که جدای از روند کلی یادگیری - یاددهی در کل جهان نیست، چیست؟ و این سرعت و تنوع و نوخواهی بر نوع و محتوای کتاب‌های کمک درسی و کمک آموزشی چه تأثیری گذاشته است؟

بر اساس آنچه که من استنباط می‌کنم، نیازهای دانش‌آموزان بسیار تغییر کرده و متنوع و متفاوت با حتی همین دهه گذشته شده است. به همین دلیل، کتاب‌های آموزشی ما هم باید به توسعه تفکر و توانمندی دانش‌آموزان ما در حیطه‌های گوناگون و به کارآفرین شدن آن‌ها کمک کنند. در حال حاضر اگر دو موضوع توسعه مهارت‌های تفکر و مهارت‌های کارآفرینی را به‌عنوان دو شاخص در نظر بگیریم و وضعیت کتاب‌های تولید شده آموزشی و کمک درسی را با این دو شاخص بسنجیم، باید بگوییم وضعیت این کتاب‌ها اصلاً خوب نیست. این کتاب‌ها اغلب یادگیری از نوع حافظه محوری را تثبیت می‌کنند. البته با توجه به تلاش‌های وزارت آموزش و پرورش، معلمان و کارشناسان، رویکرد ناشران آموزشی از تدوین و ارائه کتاب‌های پاسخ محور تغییر زیادی کرده است. اما باز هم کتاب‌هایی تولید و منتشر می‌شوند که به دنبال ساده‌سازی مسائل آموزشی هستند که این هم با رویکرد پرورش تفکر و کارآفرینی منافات دارد.

چرا؟ با این نوع نگاه، اساساً چه کتابی را مناسب می‌دانید؟

از نگاه من کتابی برای دانش‌آموزان مناسب است که باعث تقویت روحیه پژوهش و تفکر در آنان شود، روحیه کاوشگری را در آنان افزایش دهد، آن‌ها را به فعالیت وادارد و به کسب مهارت‌های مورد نیاز آن‌ها در زندگی کمک کند. این حرف یعنی

چوایه اتفاقاً مشکل همین جاست آقای دکتر! این کتاب‌ها چون در خدمت افزایش نمره و امتیاز دانش‌آموزان قرار گرفته‌اند، جای خود را باز کرده‌اند. گمان می‌کنید نظام آموزشی کی می‌خواهد خود را از این کارنامه محوری نجات دهد؟

○ بله، مشکل همین جاست! به همین دلیل ما رویکردهایمان را عوض کرده‌ایم. ما درسی با عنوان کار و فناوری داریم. من در استان‌ها هم به معلمان عرض کرده‌ام که در این درس شاخص ما باید این باشد که در اردیبهشت ماه هر سال هر مدرسه‌ای یک جشنواره برگزار کند و دانش‌آموزان محصولات خود را در زمینه مطالبی که در خصوص کار و فناوری آموخته و تولید کرده‌اند، در این جشنواره به نمایش و تماشای عموم و همکلاسان خود بگذارند و این تولیدات را خرید و فروش کنند. هدف این درس اساساً توانمندسازی عملی بچه‌هاست و نمره کتبی هم ندارد و نمره آن براساس عملکرد دانش‌آموز و پروژه‌ها و دست‌سازهای آنان مشخص می‌شود. یعنی چنین درسی به‌جز آموزش‌های مستقیم که به تولید یک محصول منجر می‌شود، به ساحت اقتصادی موضوع هم توجه دارد و می‌خواهد مهارت‌های عملی دانش‌آموز را در حیطه‌هایی خاص نیز پرورش و توسعه دهد. یا فرض کنید در درسی مثل تفکر و پژوهش، کتاب کاری که به سؤال و جواب تبدیل شده باشد، رسمیتی ندارد و نمی‌تواند مفید باشد، بلکه مخرب و با اصول برنامه‌ریزی درسی در این خصوص مغایر است.

چوایه نقش معلمان و مدیران ما در مدارس در این خصوص چیست؟

○ معلم و مدیر در این خصوص نقشی اساسی دارند. این عزیزان هم باید عنایت داشته باشند که وجود و حضور چنین کتابی هیچ کمکی به توسعه و تعمیق مفاهیم کتاب درسی نمی‌کند و اگر ما هم با چنین کتابی در مدارس مواجه شویم، با عوامل توزیع و پخش آن برخورد می‌کنیم.

چوایه از تغییر رویکردها صحبت کردید. آیا این تغییر رویکرد و استانداردهایی که کتاب‌های آموزشی باید براساس آن‌ها تولید شود، در زمان مناسب به ناشران آموزشی اعلام خواهد شد.

○ بله! این مقدمات حتماً انجام می‌شود. مثلاً در حال حاضر سازمان پژوهش و برنامه‌ریزی آموزشی عنایتی خاص به بازنگری و تدوین حرفه‌ای این شاخص‌ها دارد. در حال حاضر هم عده‌ای از همکاران و از جمله بنده، رویکردها را در شاخص‌های تخصصی هر درس منعکس می‌کنیم تا این امر در دستورالعمل‌ها و استانداردهای ابلاغی به ناشران هم منعکس شود و انشاء... مورد توجه و ملاک عمل آنان قرار گیرد. شاید هم بخشی از اشکال همین باشد که این رویکردها به‌صورت عام و گسترده و همگانی در اختیار نیستند و برخی از ناشران، بدون اطلاع از آن اقداماتی

انجام داده‌اند که باید تلاش شود این اطلاع‌رسانی و آگاهی‌بخشی صورت گیرد تا انشاء... در آینده‌ای نزدیک شاهد تلاش‌های هم‌سو، هم‌جهت و یکسان در تولید کتاب‌های درسی و کتاب‌های آموزشی بین وزارت آموزش و پرورش و ناشران آموزشی باشیم. یعنی ما باید تلاش کنیم از مسیر سامان‌دهی منابع آموزشی و تربیتی محصول مشترکی را که حاصل اندیشه و تفکر مشترک

بین آموزش و پرورش و ناشران آموزشی است، تولید کنیم که پرورش تفکر، کارآفرینی و توانمندسازی دانش‌آموزان را به‌دنبال داشته باشد. من گمان می‌کنم اگر هماهنگی‌ها و برنامه‌ریزی‌های لازم صورت گیرد و این اشتراک نظری که در این چند ساله حاصل شده است و نشانه‌های خوب، از جمله افزایش شمارگان کتاب‌های مناسب نسبت به سال‌های آغاز این طرح توسعه یابد، دسترسی به اهدافی که گفته شد، از جمله تولید کتاب‌های مناسب آموزشی توسط ناشران بخش غیر دولتی، کار غیر ممکن و دور از دسترسی نخواهد بود.

چوایه شما در حوزه مسئولیت خود به تدوین این استانداردها و موضوع سامان‌دهی منابع آموزشی و تربیتی چه کمکی می‌کنید؟

○ اساساً سامان‌دهی منابع آموزشی و تربیتی کاری بزرگ و فراگیر است که نیازمند همکاری همه دستگاه‌ها و نهادهای فرهنگی و اجتماعی است، اما در داخل آموزش و پرورش هم به هماهنگی و همکاری همه بخش‌ها و معاونت‌ها نیاز دارد. قبلاً هم اشاره کردم، ما در معاونت آموزش متوسطه و بخش‌های تابعه آن،

در حوزه تبیین رویکردهای جدید و انتقال آن به معلمان می‌کوشیم با همراهی و همکاری معلمان در کلاس درس و مدرسه، این رویکردها را عملیاتی کنیم. باید بدانیم از هر درس چه انتظاراتی داریم و در ادامه هم با سازمان پژوهش و برنامه‌ریزی آموزشی و دفتر انتشارات و تکنولوژی آموزشی که مجری کار است، در تدوین شاخص‌ها و استانداردهای عملیاتی شدن کار سامان‌دهی منابع آموزشی و تربیتی همکاری و همراهی کنیم

آموزه نیازهای دانش‌آموزان بسیار تغییر کرده و متنوع و متفاوت با گذشته شده است. به همین دلیل کتاب‌های آموزشی هم باید به توسعه تفکر و توانمندی دانش‌آموزان ما در حیطه‌های مختلف بینجامد و به کارآفرین شدن آن‌ها کمک کند



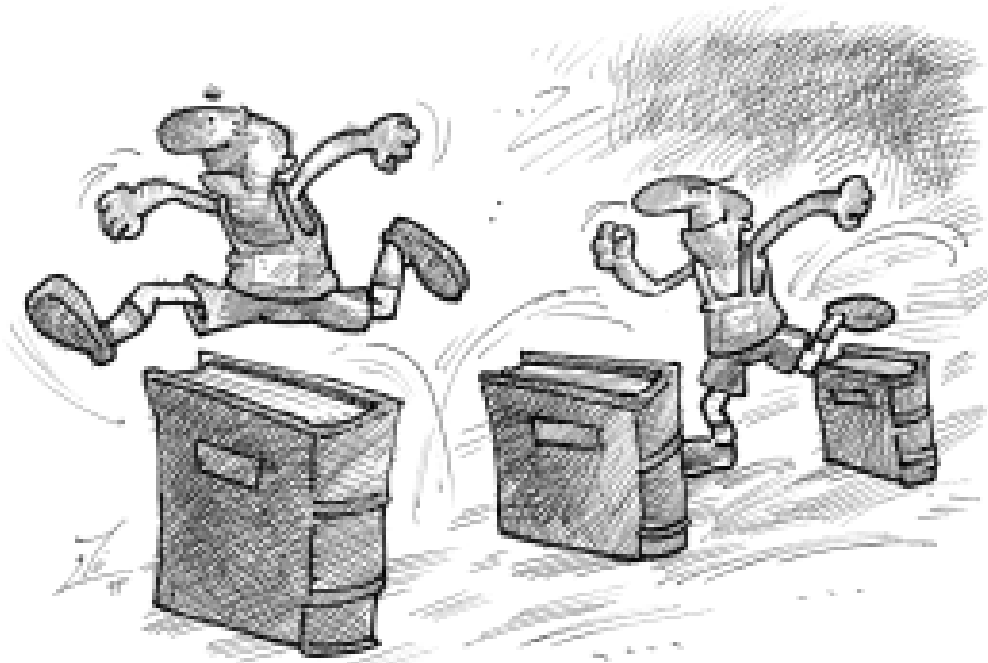

فهرست نامزدهای گروه‌های داوری
یازدهمین جشنواره کتاب‌های آموزشی و تربیتی رشد

جشنواره، کانونی برای درخشش دانشوران و ستارگان

بهرورضایی

داشت، بیش از دو کتاب را در این حوزه برای رقابت‌های نهایی نامزد نکرد. به این ترتیب بخت و اقبال مؤلفان هر یک از دو کتاب تا ۵۰ درصد افزایش می‌یابد.

- تجدد و سنت در جریان‌های فکری معاصر، تألیف: سیدمصطفی حسینی نسب، کانون اندیشه جوان، ۱۳۹۱
- فلسفه اسلامی: طرح درس‌هایی برای آموزش به کودکان، تألیف: مهدی پرویزی، سازمان انتشارات پژوهشگاه فرهنگ و اندیشه اسلامی، ۱۳۹۲

گروه داوری معارف اسلامی

در گروه معارف اسلامی از هفت عنوان کتابی که در اختیار داوران این گروه قرار گرفته بود، پنج عنوان برای دریافت جایزه نامزد شده است:

- مجموعه دوازده جلدی «آواز دهل: پژوهشی در تعالیم منتسب به میرزا حسینعلی نوری معروف به بهاء...» جلد ۱ تا ۱۲، نوشته مسعود بسیطی و زهرا مرادی، بهارافشان، ۱۳۹۱
- مجموعه ۹ جلدی «پرسش‌ها و پاسخ‌ها»، تألیف: غلامرضا حیدری ابهری، انتشارات قدیانی، ۱۳۹۲ که برای مخاطب متوسطه مقدماتی تدوین شده است. این مجموعه شامل پرسش‌ها و پاسخ‌هایی درباره اخلاق و رفتار، اهل بیت(ع)، حضرت

اشاره

از سال گذشته، جشنواره کتاب‌های آموزشی و تربیتی، رقابت خود را بین کتاب‌های مناسبی برگزار می‌کند که طی یک سال به دبیرخانه سامان‌دهی منابع آموزشی و تربیتی رسیده‌اند، از خوان بررسی‌ها گذشته‌اند و موفق به کسب عنوان کتاب مناسب شده‌اند. امسال کتاب‌های رسیده در یازده حوزه یادگیری به علاوه حوزه مستقل داستان و پیش‌دبستانی تقسیم شد. سپس سهم هر گروه بر حسب تعداد کتاب‌های مناسب مشخص گردید. آنگاه برترین کتاب‌های هر گروه بر حسب امتیازی که در فرایند بررسی‌ها کسب کرده بودند، و بر اساس سهمیه‌ای که هر گروه داشت در سبد گروه‌های داوری قرار گرفتند.

گزارشی که می‌خوانید نتیجه داوری گروه‌ها پیش از مرحله نهایی است. نتیجه نهایی روز ۲۳ دی ماه در مراسم پایانی یازدهمین جشنواره کتاب‌های آموزشی و تربیتی رشد اعلام می‌شود.

حوزه یادگیری حکمت و معارف اسلامی

گروه داوری فلسفه

گروه داوری فلسفه از بین هفت کتابی که برای داوری در اختیار

حوزه یادگیری تربیت بدنی و سلامت

گروه داوری تربیت بدنی و سلامت

در گروه تربیت بدنی و سلامت، از مجموع ۱۸ کتاب مناسب، هفت کتاب روی میز داوران قرار گرفت که چهار کتاب خود را به دور پایانی رساندند. انتشارات مدرسه با برخورداری از سهمی پنجاه درصدی، اقبال بیش تری در مقایسه با ناشران دیگر دارد.

• اندازه‌گیری و ارزشیابی در تربیت بدنی، تألیف: جیمز اس بوسکو و ویلیام اف. گوستاوسون، ترجمه: غلامرضا سراج‌زاده، بامداد کتاب، ۱۳۹۲

• بازی و ورزش، سمانه قائدیان، باقیات، ۱۳۹۲

• بازی‌های سنتی روزآمد شده، تألیف: فرشته قبادی، مدرسه، ۱۳۹۲

• خشت‌های آغازین: آموزش مهارت‌های ساختار بدنی - ویژه کودکان

پیش دبستانی و ابتدایی... عبدالرحمان صفارپور، مدرسه، ۱۳۹۲

حضور دکتر مهرزاد حمیدی، معاون محترم وزیر آموزش و پرورش در گروه داوران تربیت بدنی و سلامت، از ویژگی‌های جالب توجه این دوره از جشنواره بود. برابر شنیده‌های نویسنده، کار داوری گروه علی‌رغم مشغله‌های سرگروه محترم در فرصت مناسبی پایان یافته و دچار اختلال جدی نشده بود. فقط تنظیم بیانیه که از وظایف سرگروه‌های محترم داوری بود، قدری به طول انجامیده بود که خب خیلی دور از انتظار نبود.

محمد(ص) و پیامبران دیگر، خدا، زنان، قرآن کریم، مرگ و معاد، موضوعات گوناگون و بالاخره نماز است.

• دایرة المعارف تاریخ اسلام، نوشته احسان کاتبی رضوانی، محراب قلم، ۱۳۹۲ که برای مخاطب دوره ابتدایی تدوین شده است.

• دعا و نیایش، نوشته احمد زرهانی، مدرسه، ۱۳۹۲

• قیام و قعود، نوشته مهدی آشتیانی، مدرسه، ۱۳۹۲

پیدااست که بخت انتشارات مدرسه، با برخورداری از سهم چهل درصدی در بین ناشران، برای تصاحب عنوان برگزیده قدری بیش از سه ناشر دیگر است.

ناگفته نباید گذاشت علاوه بر این مجموعه، یک کتاب دیگر نیز از حیدری ابهری از انتشارات قدیانی روی میز داوران قرار داشت که به جمع نامزدها راه نیافت. این کتاب چنان که از عنوانش پیدااست کوششی برای تفسیر مرگ برای کودکان است: از این خونه به اون خونه، تفسیر زیبای مفهوم مرگ برای بچه‌ها با نگاهی به دین و روان‌شناسی

حوزه یادگیری آداب و مهارت‌های زندگی و بنیان خانواده

گروه داوری تفکر، پژوهش و سبک زندگی

در گروه داوری تفکر، پژوهش و سبک زندگی، با توجه به دو سهمیه‌ای که برای گروه در نظر گرفته شده است، هشت عنوان کتاب به دور نهایی رقابت‌ها فرستاده شدند. در این گروه نیمی از کتاب‌ها تألیفی و نیمی ترجمه‌ای هستند. یکی از کتاب‌ها نیز محصول مشترک دو ناشر است.

• عادت‌های بد دارم چه کار کنم اگر... تألیف: دان هیبنر،

ترجمه: حسین مسنن فارسی، گام، ۱۳۹۲

• الفبای زندگی برای کودکان، ماندانا سلحشور، فلسفه/ نقش و نگار، ۱۳۹۱

• پرورش خلاقیت در کودکان، علی سعیدی، لوح زرین، ۱۳۹۱

• مجموعه کتاب‌های ۱۲ جلدی «لذت زندگی» تألیف: محرم آقازاده، ابراهیم اصلانی، لیلا سلیقه‌دار و مرتضی مجدفر، مرآت، ۱۳۹۲

• زندگی کم‌خرج For Dummies، تألیف: دبرا تیلور هاف، ترجمه: سارا یوسفی، آوند دانش، ۱۳۹۲

• نگران نباشید: چگونه بر نگرانی خود غلبه کنیم؟ از مجموعه زندگی مثبت، پل مک‌گی، ترجمه: مهسار مشتاق، ابوعطا ۱۳۹۲

• مهارت‌های آموختن For Dummies، دورین دو بولی، ترجمه: فرشید قهرمانی، آوند دانش، ۱۳۹۲

• راهنمای پیشگیری از آسیب‌های اجتماعی (ویژه والدین) پیشگیری اولیه از اعتیاد، از مجموعه سبک‌های فرزندپروری،

مهارت‌های زندگی تألیف: طیبه شکیبایی، سعیده شکیبایی، محترم ماهی و قاسم منوچهری، ما و شما، ۱۳۹۲

حوزه یادگیری ریاضیات

گروه داوری ریاضی

در گروه داوری ریاضی، امسال سه کتاب کمک‌درسی به جمع نامزدهای چهارگانه گروه راه یافتند. دو عنوان از این چهار عنوان متعلق به مبتکران/ پیشروان است که به معنای افزایش بخت این دو ناشر در رقابت‌های گروه است. خوش‌بختانه هر چهار کتاب گروه از زمره کتاب‌های تألیفی هستند.

• آموزش جامع ریاضیات هفتم، تألیف: حمیدرضا بیات، مبتکران/ پیشروان، ۱۳۹۲

• در کلاس درس کاشانی، تألیف: حسن سالاری، مدرسه، ۱۳۹۱

• ریاضی سوم دبستان، تألیف: محمد سمیه طالبی، مبتکران/ پیشروان، ۱۳۹۲

• کتاب هوشمند ریاضی ششم دبستان، تألیف: خسرو داودی، علی کریمان‌فرد و نفیسه جعفری مفرد، فاطمی، ۱۳۹۲

حوزه یادگیری زبان و ادبیات فارسی

گروه داوری زبان و ادبیات فارسی

اعضای محترم گروه داوری زبان و ادبیات فارسی، تقریباً در هر دیداری که با دست‌اندرکاران جشنواره داشتند، نسبت به کیفیت



کتاب‌های امسال در مقایسه با سال گذشته گلایه داشتند. برخی از آن‌ها می‌گفتند امسال سال بد برای کتاب‌های ادبیات فارسی است و با وجود آن که امکان معرفی ده نامزد را داشتند، به نیمی از این تعداد بسنده کردند. از نکات جالب توجه راه‌یابی سه کتاب کمک‌درسی به این جمع است که دو عنوان آن متعلق به گل‌واژه است و در بین مؤلفان هر دو، یک نویسنده مشترک نقش‌آفرینی کرده است.

• آذریاد سیمرغ، تدوین: اسدا... شکرانه، کانون پرورش فکری کودکان و نوجوانان، ۱۳۹۲

• داستان نویسی For Dummies، تألیف: اینگرمنسن، رندی و پیتر اکونومی، ترجمه: سارا کاظمی‌منش، آوند دانش، ۱۳۹۲

• فارسی هفتم پایه اول دوره متوسطه اول کار و تمرین، تألیف: زهرا سلطانی، مهرانگیز سلمانی، گل‌واژه، ۱۳۹۲

• کتاب کار و تمرین فارسی دوم ابتدایی، تألیف: مهرانگیز سلمانی، فردوس یوسفان نجف آبادی، گل‌واژه، ۱۳۹۲

• بسته مدیریت کلاسی: کتاب کار و تمرین فارسی ششم دبستان، تألیف: دپارتمان علمی مرآت، مرآت دانش، ۱۳۹۲

علی‌اکبر پرورسول، کانون پرورش فکری کودکان و نوجوانان، ۱۳۹۲

• نقل ضحاک ماردوش، نوشته: عباس جهانگیریان، کانون پرورش فکری کودکان و نوجوانان، ۱۳۹۱

• نمایش‌نامه نوجوان امروز: یک دقیقه، نوشته: جعفر مهبیاری، کانون پرورش فکری کودکان و نوجوانان، ۱۳۹۱

• نمایش‌نامه کودک امروز: یه خونه قد غریبل، نوشته هادی حوری، کانون پرورش فکری کودکان و نوجوانان، ۱۳۹۲

چنان‌که پیداست در این گروه، کانون پرورش فکری کودکان و نوجوانان، که انصافاً فعالیت‌های درخشانی در این حوزه دارد، رقیب بلامنزاع است و از هم اکنون باید عنوان برگزیده یا تقدیری

گروه نمایش‌نامه را سند زده شده به نام کانون تلقی کرد!

حوزه یادگیری زبان‌های خارجی

گروه داوری زبان‌های خارجی

گروه زبان‌های خارجی که در این سال‌ها منحصر به کتاب‌های زبان انگلیسی بوده است، از میان کتاب‌ها سه کتاب را بیش از بقیه شایسته راه‌یابی به دور نهایی تشخیص داد:

• The Eleventh Step (در فارسی: قدم یازدهم) تألیف: سوسن طاق‌دیس، ترجمه از فارسی به انگلیسی: فریده مهدوی دامغانی، کانون پرورش فکری کودکان و نوجوانان، ۱۳۹۲

• انگلیسی برای کودکان ۱ و ۲، تألیف: سیدمسعود حاجی سیدحسینی فرد، وحید سرخی قلندر، مدرسه، ۱۳۹۲

• فلش کارت Prospect پایه هفتم (اول متوسطه)، تألیف: مهری قاسمی زاده، خط سفید، ۱۳۹۲

گروه داوری شعر

گروه داوری شعر نیز از زمره گروه‌هایی بود که به دلیل باز شدن پای ادبیات داستانی به دبیرخانه سامان‌دهی شکل گرفت. گرچه آن‌طور که انتظار می‌رفت، ناشران کتاب‌های شعر خود را برای بررسی نفرستادند. در نتیجه دست گروه از کتاب‌های شعر چندان پر نبود. گروه شعر نخستین گروهی بود که تکلیف کتاب‌های خود را روشن و این سه کتاب را شایسته راه‌یابی به مرحله نهایی رقابت‌ها شمرد.

• خواب شب دوازدهم، سروده احمدرضا احمدی، زیتون، ۱۳۹۱

• صبح یک روز اردیبهشتی، سروده اکرم کشایی، کانون پرورش فکری کودکان و نوجوانان، ۱۳۹۱

• قصه زاغ و روباه، سروده اسدا... شعبانی، مدرسه، ۱۳۹۲

گروه داوری نمایش‌نامه

در سال‌های گذشته کتاب‌های نمایش و نمایش‌نامه در گروه فنی و حرفه‌ای و کاردانش قرار می‌گرفت. کتاب‌های این گروه یا واجد مباحث حرفه‌ای در این زمینه بودند یا نمایش‌نامه‌ها مناسب سن مخاطب نوجوان دبیرستانی بود. از این رو در حوزه کودک، نمایش به معنای هنری آن، یا به عنوان اثر داستانی و غیرآموزشی، غیر مرتبط تشخیص داده می‌شد یا در زمره ادبیات و زبان فارسی قرار می‌گرفت و گروه مستقلی نمی‌یافت. در این دوره از جشنواره به دلیل آن که پای آثار داستانی رسماً به دبیرخانه و سپس جشنواره گشوده شد، گروه داوری مستقل نمایش‌نامه نیز شکل گرفت تا نمایش‌نامه‌های گروه کودک مغفول نماند. شاید در سال‌های بعد بتوان با ترکیب مناسبی از داوران، این دو گروه را در هم ادغام کرد.

• نمایش‌نامه کودک امروز: قول می‌دم بزرگ نشم، نوشته:

حوزه یادگیری علوم انسانی و مطالعات اجتماعی

گروه داوری تاریخ

در گروه تاریخ سه کتاب برای برگزاری دور آخر رقابت‌ها نامزد شده است که خوش‌بختانه هر سه از زمره کتاب‌های تألیفی هستند.

• حوالی مبارک، فلسطین از گذشته تا امروز، تألیف: شمس‌الدین رحمانی، کانون پرورش فکری کودکان و نوجوانان، ۱۳۹۲

• رئیس علی دلواری: تجاوزه نظامی بریتانیا و مقاومت جنوب، تألیف: قاسم یاحسینی، پردیس دانش، ۱۳۹۱

• گفت‌وگو با خواجه طوس، تألیف: اسفندیار معتمدی، مدرسه، ۱۳۹۱

گروه داوری روان‌شناسی

- گروه داوری روان‌شناسی نیز چهار کتاب را راهی مرحله آخر کرد:
- من کامل نیستم ولی خوشبختم، تألیف: آلیس دی دومار و آلیس لیش کلی، ترجمه: فاطمه‌سادات موسوی، ما و شما، ۱۳۹۲
- اعتیاد به اینترنت (از دیدگاه روان‌شناسی) به انضمام واژه‌نامه توصیفی، تألیف: فاطمه بیدی، حسین کارشکی، آوای نور، ۱۳۹۲
- بلوغ (فقط پسرها بخوانند)، تألیف: کلی دانهام، ترجمه: شاهین برادران، ابوعطا، ۱۳۹۲
- روان‌شناسی مثبت For Dummies، تألیف: اوریل لیمون، گلادیانا مک ماهن، ترجمه: فریبا مقدم، آوند دانش، ۱۳۹۱

- بازیافت و کاهش زباله، تألیف: بافی سیلورمن، ترجمه: فاطمه مصلحی مصلح‌آبادی، شرکت انتشارات فنی ایران، ۱۳۹۲
- پایه‌های فکری جنگ نرم، عبدا... محمدی، کانون اندیشه جوان، ۱۳۹۲
- رهبر و رهبری، تألیف: حمیدرضا شاکرین، محسن ملک‌افضلی اردکانی و سیدسجاد ایزدهی، کانون اندیشه جوان، ۱۳۹۱
- نصر، سنت، تجدید: بررسی زندگی و افکار سید حسین نصر، عبدا... محمدی، کانون اندیشه جوان، ۱۳۹۱

حوزه یادگیری علوم تجربی

گروه داوری علوم تربیتی

گروه علوم تربیتی از زمره گروه‌هایی است که خوش‌بختانه همیشه از کتاب‌های مناسب قابل توجهی برخوردار است؛ گرچه گاه نسبت به کیفیت آن‌ها، از این حیث که اغلبشان محصول ترجمه‌اند تا تجربه‌ها و پژوهش‌های بی‌واسطه معلمان و پژوهشگران ایرانی، قدری از سوی گروه اعتراض وجود دارد. در هر حال در دوره حاضر، گروه از ۱۳ کتابی که در اختیار داشت، ۶ کتاب را روانه دور نهایی رقابت‌ها کرد. در این بین سهم انتشارات مدرسه ۶۶ درصد است که قابل توجه است.

گروه داوری زیست‌شناسی و زمین‌شناسی

گروه داوری زیست‌شناسی و زمین‌شناسی سه کتاب را روانه دور نهایی رقابت‌ها کرد.

- مجموعه بدن انسان چگونه کار می‌کند؟ (دستگاه اسکلتی و عضلانی/ دستگاه گردش خون/ غدد درون‌ریز)، تألیف: گرگوری جی. استوارت و سوزان وایت‌مور، ترجمه: عباسعلی گائینی و بهزاد ساکی، مدرسه، ۱۳۹۱
- خاک، از مجموعه کتاب‌های شناخت سنگ‌ها، تألیف: ربکا فوکنر، ترجمه: فاطمه محمدیان، مدرسه، ۱۳۹۲
- ژنتیک کلاسیک، تألیف: رضا شاه‌نظرنژاد خالصی، فاطمی، ۱۳۹۲

نکته جالب این‌که از مجموعه بدن انسان دو کتاب دیگر نیز در این رقابت‌ها وجود داشت که از نظر کارشناسان در حوزه زیست‌شناسی قرار نمی‌گرفت. این دو کتاب در گروه مدیریت خانواده و بهداشت و کودکیاری مورد داوری قرار گرفتند و اتفاقاً در آن گروه هم خود را به زمره نامزدها کشاندند. بنابراین از هم اکنون می‌توان با احتمال بالا حدس زد که اسم یکی از مترجمان این مجموعه از بلندگوی محل برگزاری مراسم پایانی شنیده شود.

گروه داوری شیمی

گروه شیمی که در سال گذشته هیچ کتابی را راهی رقابت‌های نهایی نکرده بود، امسال در بین کتاب‌های گروه، چهار عنوان را برای این رقابت‌ها شایسته یافته است:

- آزمایش‌های شیمی دبیرستانی به روش نیمه میکرو، تألیف: افسر عزیززاده عظیمی، مهین جبل‌عاملی، لیدا سردشتی، مبتکران، ۱۳۹۲
- فرمول‌ها و ساختارها در شیمی: نام‌گذاری، فرمول‌نویسی، ساختار لوویس و شکل هندسی کتاب‌های موضوعی، تألیف: سعید مرادپور، مهر و ماه نو، ۱۳۹۲
- کتاب کار شیمی ۳ و آزمایشگاه، تألیف: حسن حذرخانی، منصور مختاری، فیروزه منتظری، معصومه شاه‌محمدی اردبیلی،

- ۷۰ شاخص آموزشی در ۲۰ کشور جهان، گردآورنده: محرم نقی‌زاده، مهرداد اصفهانی، مرآت دانش، ۱۳۹۲
- آموزگاران و پژوهش‌های دانش‌آموزی، ابراهیم اصلانی، لیلیا سلیقه‌دار و مرتضی مجدفر، مدرسه، ۱۳۹۱
- پژوهش و مدیران مدرسه‌ها: راهنمای فعالیت‌های پژوهشی دانش‌آموزان و معلمان مجموعه کتاب‌های پژوهش در مدرسه، تألیف: ابراهیم اصلانی، لیلیا سلیقه‌دار و مرتضی مجدفر، مدرسه، ۱۳۹۲
- راهنمای معلم در ارزشیابی توصیفی ویژه معلمان دوره ابتدایی، تألیف: طیبه حمزه‌بیگی، آمنه احمدی، طاهره رستگار، حسن طاهری، فیروزه فروزبخش، زهرا سادات یاسینی، مدرسه، ۱۳۹۲
- روش‌های پژوهش در علوم اجتماعی ویژه دانش‌آموزان و دبیرستان‌های برتر و پژوهش‌محور، تألیف: عبدالله عزیزخانی، ابوعطا، ۱۳۹۲
- مرجع خلاقیت و آموزش، حجت شکیبا، مدرسه، ۱۳۹۲

گروه مطالعات و علوم اجتماعی

گروه مطالعات و علوم اجتماعی، جزء آخرین گروه‌هایی بود که فهرست نامزدهای خود را در اختیار دبیرخانه گذاشت. نامزد شدن سه کتاب از کانون اندیشه جوان توسط این گروه جالب توجه است؛ به این ترتیب، بین دو ناشر این گروه، کفه به نحو بارزی به نفع کانون اندیشه جوان سنگینی می‌کند. از نکات جالب توجه دیگر اینکه بین سه کتاب کانون اندیشه جوان، دو کتاب تألیف آقای عبدا... محمدی است.

مدرسه، ۱۳۹۲

• مس، فلز کیمیا، تألیف: حمیدرضا غلامرضایی، نسل نواندیش، ۱۳۹۲

گروه داوری علوم تجربی

گروه علوم تجربی، با وجود کتاب‌های نسبتاً زیادی که در این موضوع به دبیرخانه می‌رسد، بسیار سخت کتابی را بر دیگر کتاب‌ها ترجیح می‌دهد. دلیلش هم توقع بسیار بالایی است که این گروه در حوزه علوم تجربی دارد. به نظر آن‌ها کشوری با این سابقه از علم، نباید در موضوع علوم تجربی متکی به منابع خارجی باشد و ناشران داخلی با وجود امکانات جدید با قدری حمیت و قدری پشتکار و سرمایه‌گذاری می‌توانند از این وابستگی‌ها رها شوند. به هر حال این نگاه سخت‌گیرانه در مرحله نخست همین دوره از داوری‌ها هم پیدااست. گروه با وجود آن که می‌توانست تعداد بیشتری را به مرحله بعد ببرد، مجوز عبور از این مرحله را فقط برای سه عنوان کتاب صادر کرد:

• مجموعه ۱۲ جلدی آشنایی با منظومه خورشیدی، تألیف: نانسی لوئین، ترجمه: حسن سالاری، مدرسه، ۱۳۹۱

• کتاب کار علوم تجربی پایه اول (هفتم)، تألیف: روح... خلیلی بروجنی، مدرسه، ۱۳۹۲

• کتاب کار علوم تجربی سوم دبستان، گروه مؤلفان موسسه فرهنگی مدرسه برهان، مدرسه، ۱۳۹۲

البته هر سه کتاب محصول انتشارات مدرسه است؛ و اگر همانند سال گذشته این گروه از معرفی کتاب برگزیده یا تقدیری خودداری نکند، انتشارات مدرسه از همین حالا می‌تواند با خیال آسوده از هر رقبی، خود را صاحب حداقل یکی از عناوین برتر در این گروه بشمارد.

گروه داوری فیزیک

سه نامزد گروه فیزیک نیز برای رقابت‌های نهایی از این قرارند:

• پرندگان آهنین: از زمین تا فضا (آشنایی با دانش و فناوری هوافضا) تألیف: عباس خارااباف، طلایی، ۱۳۹۲

• دانشنامه موضوعی دانش و فناوری (دایرةالمعارف ۹ جلدی) تألیف: نعمت... گلستانیان، مبتکران/ پیشروان، ۱۳۹۲

• فیزیک دانشگاهی جلد دوم: الکتروسیسته/ مغناطیس/ موج‌های الکترومغناطیس تألیف: بانک فریدمن و سیرز زیمانسکی، ترجمه: اعظم پورقازی، روح... خلیلی بروجنی، و محمدتقی فلاحی مروست، علوم نوین، ۱۳۹۱

حوزه یادگیری فرهنگ و هنر

گروه داوری فرهنگ و هنر

گروه فرهنگ و هنر که کتاب‌های هنر دوره‌های عمومی را داوری می‌کند و جدا از گروه‌های هنر شاخه فنی و حرفه‌ای است

که به هنر از دریچه حرفه‌ای می‌نگرند، در مجموع چهار کتاب را معرفی کرده است تا با دقت بیشتری مورد بررسی قرار دهد:

• ۳۶۵ شیوه خلاق در هنر و کاردستی با دور ریختنی‌ها: نقاشی، چاپ، تکه‌چسبانی، اشکال برجسته و جعبه، صورتک و آدمک، کارت پستال و شابلون، تألیف: فیونا وات، ترجمه: نازنین نجفیان، قدیانی، ۱۳۹۲

• به کودکان نقاشی یاد دهیم! تألیف: کوروش وفاداری، مدرسه، ۱۳۹۲

• ققلی، محمدعلی کشاورز، کانون پرورش فکری کودکان و نوجوانان، ۱۳۹۲

• هنر خوش‌نویسی در مدرسه، کاوه تیموری، کتاب آبان، ۱۳۹۲

حوزه یادگیری قرآن و عربی

گروه داوری قرآن و زبان عربی

در این گروه که به دلیل نزدیکی هر چه بیشتر به برنامه درسی ملی، داوری هر دو گروه کتاب‌های قرآنی و زبان عربی به یک گروه سپرده شده بود، در پایان سه کتاب عربی جواز عبور به مرحله پایانی را به دست آوردند.

• آشنایی با توابع در زبان عربی، تألیف: مهرعلی کاظمی نیا، مدرسه، ۱۳۹۲

• انواع مفاعیل، تألیف: فریبا صادقی مرشد، مدرسه، ۱۳۹۱

• عربی جامع اول دبیرستان، تألیف: عبدا... یزدانی، همیشه، ۱۳۹۲

حوزه یادگیری کار و فناوری

گروه داوری برق

در گروه طراحی برق با آن که کلاً چهار کتاب مناسب به داوران برق سپرده شده بود، هر چهار کتاب از نگاه داوران جواز عبور به مرحله نهایی را به دست آوردند. در نتیجه هر چهار کتاب گروه با بخت برابر راهی دور بعدی رقابت‌ها شدند. البته در بین ناشران، نگارنده دانش صاحب دو عنوان از این کتاب‌هاست و طبعاً اقبال بیشتری برای تصاحب جایزه این گروه دارد.

• طراحی دیجیتال (مدار منطقی)، تألیف: ام. موریس مانو، ترجمه: مجتبی لطفی‌زاد، صفار، ۱۳۹۲

• کامل‌ترین مرجع کاربردی کارور PLC (درجه ۲)، احمد فرجی، نگارنده دانش، ۱۳۹۱

• کلید خرید گوشی تلفن همراه، حسن نجفی، کلید آموزش، ۱۳۹۲

• مجموعه پروژه‌های کاربردی AVR بامحوریت Code Vision، هدیه ملک‌زاده، نگارنده دانش، ۱۳۹۲

گروه داوری حسابداری و بازرگانی و اقتصاد

گروه حسابداری و بازرگانی و اقتصاد همانند سال گذشته از ادغام دو زیر گروه اقتصاد و حسابداری و بازرگانی تشکیل شد. این گروه یکی دیگر از گروه‌هایی بود که به تمام کتاب‌های مورد بررسی خود مجوز راهیابی به مرحله نهایی داد. این چهار کتاب محصول چهار ناشر متفاوت هستند.

- الفبای مدیریت و سرپرستی سازمان، تألیف: رضا فتوت کریمی، سخنوران، ۱۳۹۱
- تئوری بازاریابی: تکامل و ارزیابی، تألیف: جاگدیش ان. شت، دیوید ام. گاردنر، دنیس ای. گرت، ترجمه: سیدمحمد اعرابی و محمد آزادی، دفتر پژوهش‌های فرهنگی، ۱۳۹۲
- حسابداری صنعتی عمومی (مقدماتی - درجه ۲)، تألیف: سپیده محمدزاده، وره، ۱۳۹۲
- مدیریت دانش در سازمان‌ها، تألیف: محمد مسعود بهمنی، نظری ۱۳۹۱

گروه داوری رایانه

گروه رایانه با بررسی کتاب‌های این گروه به ۶ کتاب مجوز داد تا راهی مرحله دوم شوند. چنان‌که پیداست در این گروه مؤلفان بنیاد ICDL توانسته‌اند توجه داوران گروه را به سوی خود جلب کنند. با عنایت به این موضوع دور از انتظار نیست نام یکی از مؤلفان این بنیاد، از بلندگوی تالار مراسم اختتامیه شنیده شود و به تعبیر خواجه شیراز بنابر اقتضای مصلحت راز این اسم مبهم از پرده بیرون افتد.

به هر حال اسامی نامزدهای این گروه از این قرار است:

- آموزش تصویری ایلوستریتور، تألیف: امید باوی و سعید گودرز، پرسون، ۱۳۹۲
- پایگاه داده Access ۲۰۰۷، گروه تألیف بنیاد ICDL، مدرسه، ۱۳۹۲
- راهنمای جامع و تصویری نرم افزار Corel Draw ۱۶، زینب مزرعه‌فراهانی و علی‌رضا شفیعی امین، سخنوران، ۱۳۹۱
- صفحه گسترده (Excel ۲۰۱۳)، گروه مولفین بنیاد ICDL، مدرسه، ۱۳۹۲
- مهارت پنجم: پایگاه داده (Access ۲۰۰۷)، گروه تألیف بنیاد ICDL، مدرسه، ۱۳۹۱
- واژه‌پرداز (word ۲۰۱۳)، گروه تألیف بنیاد ICDL، مدرسه، ۱۳۹۲

گروه داوری طراحی، نقاشی، چاپ و صنایع دستی

در جشنواره امسال، در موضوع چاپ دستی و صنایع دستی، هر کدام فقط یک کتاب مناسب وجود داشت، از این رو این دو موضوع که نزدیکی بیشتری با گروه طراحی و نقاشی داشت، در این گروه ادغام شد. با این وجود هر دو کتاب مذکور توانستند با کسب امتیاز مناسب، بین سه نامزد معرفی شده در گروه، جایی را به خود اختصاص دهند.

سه نامزد این گروه عبارت بودند از:

- مواد و ابزار هنری ۲ (مواد رنگ)، عیسی امیری چولاندیم، کتاب آبان، ۱۳۹۱
- چاپ دستی، آن داری هیوز و هب ورنون موریس، ترجمه: سید محمد مهدی بوذری، فرهنگسرای میردشتی، ۱۳۹۲
- گل سلولزی برای هنرمندان سفالگر و مجسمه‌ساز، تألیف: شبانعلی قربانی، محمدتقی آشوری و حسین سرپولکی، دانشگاه هنر، ۱۳۹۱

گروه داوری کار و فناوری (عمومی)

می‌توان گفت گروه داوری کار و فناوری یکی از گروه‌های پرحاشیه این دوره از جشنواره بود. درس کار و فناوری به‌تازگی صاحب کتاب درسی شده است، از سویی درسی تلفیقی به شمار می‌آید و می‌تواند در تدوین کتاب‌های کمک‌درسی آن از متخصصان مختلف بهره گرفته شود و ضمناً فعالیت‌های عملی در آموختن آن مدخلیت تام دارد؛ به همین دلیل کتاب‌های ویژه این گروه از دانش‌آموزان هنوز مسیر مناسبی برای اتصال به برنامه درسی نیافته است. داوران این موضوع را گواه سختی فوق‌العاده کار خود می‌دانستند. در هر حال پس از کش و قوس‌های فراوان، بالاخره گروه راضی شد سه کتاب را برای دور نهایی رقابت‌ها نامزد کند. در این میان البته نشر شورا با توجه به داشتن دو نامزد در این جمع، که برای دو سطح از مخاطبان منتشر کرده است، از بخت بیشتری برخوردار است.

- آزمایشگاه کنترل حرکت ۱، مرضیه ناصری، شورا، ۱۳۹۲
- آزمایشگاه کنترل حرکت ۲، سمیرا خسروی، شورا، ۱۳۹۲
- بسته آموزشی کارآفرینان جوان (روکا) کتاب راهنما، نازنین بهزادی، موسسه منادیان توسعه پایدار/مجتمع فنی ایرانیان، ۱۳۹۲

گروه داوری کشاورزی

گروه کشاورزی با کم‌ترین کتاب، کوچک‌ترین گروه داوری جشنواره یازدهم به شمار می‌آید. این گروه تنها دو کتاب مناسب برای داوری در اختیار داشت. تلاش دست‌اندرکاران جشنواره برای ادغام مناسب این گروه در دل گروه‌های دیگر به نتیجه نرسید. بحث و گفت‌وگوی اعضای گروه، علی‌رغم انتظار اولیه، بسیار به درازا کشید و سرانجام پس از مدت زمان نسبتاً زیادی، هر دو کتاب با بختی ۵۰ درصدی، روانه مرحله نهایی شدند. با این وصف پیداست که مؤلفان یکی از این دو کتاب عنوان برگزیده یا تقدیری جشنواره را از آن خود خواهند کرد؛ مگر آن‌که گروه هیچ کتابی را شایسته این عناوین تشخیص ندهد. این دو کتاب از این قرارند:

- انگل‌شناسی و بیماری‌های انگلی، تألیف: فرانک ابناء رودحله، ملرد، ۱۳۹۲
- پرورش و فراوری سیب‌زمینی خوراکی و بذری، تألیف: داوود حسن‌پناه و حسین اکبرلو، دانش نگار، ۱۳۹۲

گروه داوری گرافیک و عکس

در گروه گرافیک و عکاسی با آن که مانند بسیاری از گروه‌ها یا کتاب‌ها بیش از هفت عنوان نبود، پنج کتاب در مرحله نخست رقابت‌ها با امتیازات چشم‌گیر و یا شاید بتوان گفت عالی پا به دور نهایی رقابت‌ها گذاشتند؛ در حالی که سهم کتاب‌های گرافیک به عکس سه به دو بود. نکته جالب توجه دیگر در بین نامزدها آن است که سه کتاب از این کتاب‌ها، محصول فرهنگسرای میردشتی ناشر خوش‌نام مشهدی است که در این حوزه رقیبان مهمی چون کتاب آبان دارد. به هر حال باید منتظر ماند و دید که ناشر شهرستانی گوی کیفیت را نیز در این گروه خواهد ربود یا خیر.

- بلیغات مرده است زنده باد تبلیغات، تألیف: تام هیمپ، ترجمه: آرمینه آواک قهرمانی فرهنگسرای میردشتی، ۱۳۹۱
- تفکر طراحی گرافیک، تألیف: آلن لاپتن، نازیلا محمدقلی زاده فرهنگسرای میردشتی، ۱۳۹۲
- درون کادر (مسیر دستیابی به دید عکاسانه)، تألیف: دیوید دوشمین، ترجمه: احسان مجیدی، کتاب آبان، ۱۳۹۲
- کودکان سرزمین ما، تدوین: اسماعیل عباسی، کانون پرورش فکری کودکان و نوجوانان، ۱۳۹۱
- مدیریت چشم مخاطب، تألیف: محمدحسین نیرومند، فرهنگسرای میردشتی، ۱۳۹۲

گروه داوری مدیریت خانواده، بهداشت و کودکیاری

این گروه داوری را نیز یکی دیگر از گروه‌های پرحاشیه جشنواره می‌توان خواند. در ابتدا همه چیز ساده به نظر می‌رسید. دست‌اندرکاران جشنواره می‌اندیشیدند که گروه بهداشت و کودکیاری در بین گروه‌های موجود با مدیریت خانواده نزدیکی بیشتری داشته باشد. به هر حال زمان زیادی طی شد تا گروه به نتیجه برسد که کدام کتاب‌ها مستحق برگزاری رقابت نهایی‌اند. دو کتاب از چهار کتاب متعلق به انتشارات مدرسه و ترجمه آقایان گائینی و ساکی هستند:

- دستگاه ایمنی بدن انسان چگونه کار می‌کند، تألیف: گرگوری جی. استوارت، ترجمه: عباسعلی گائینی، بهزاد ساکی، مدرسه، ۱۳۹۲
- دستگاه تنفس بدن انسان چگونه کار می‌کند، تألیف: سوزان وایتامور، ترجمه: عباسعلی گائینی و بهزاد ساکی، مدرسه، ۱۳۹۲
- کتاب جامع سلامت کودک متخصصان آکادمی کودکان آمریکا، ترجمه: تقی عضدی، تیمورزاده/طیب، ۱۳۹۲
- کلسترول اضافی، وحید عرفانی، سفیر اردهال، ۱۳۹۲

گروه داوری مکانیک

در فهرست کتاب‌های گروه مکانیک، دو کتاب متعلق به زیرشاخه مکانیک خودروست که هر دو تألیف آقای محمدی بوساری است و ناشر هر دو راه نوین. به این ترتیب دو کتاب دیگر گروه از بخت و اقبال ظاهراً کمتری در مقایسه با رقیبان هم‌گروه خود برخوردارند.

- اصول و مبانی تعمیر و نگهداری خودروی L۹۰، تألیف: محمد

محمدی بوساری، راه نوین، ۱۳۹۱

- اصول و مبانی تعمیر و نگهداری خودروی ریو، تألیف: محمد محمدی بوساری، راه نوین، ۱۳۹۱
- ترانس‌میتز فشار و کاربردهای آن در ابزار دقیق، تألیف: عبدالکریم ماندگاری، قدیس، ۱۳۹۱
- هندبوک رنگ‌کاری میلمان چوبی، تألیف: سام‌الن، ترجمه امیر نظری، فدک ایساتیس، ۱۳۹۲

گروه داوری نقشه‌کشی معماری

در گروه نقشه‌کشی معماری، داوران چهار کتاب را برای حضور در مرحله نهایی رقابت‌ها نامزد کردند. نامزدهای این گروه عبارت بودند از:

- ایستایی ۲، محمد فرخزاده و علی‌اکبر حیدری، فاطمی، ۱۳۹۲
- گذر و خانه در بافت سنتی دزفول، زینب داعی پور، دفتر پژوهش‌های فرهنگی، ۱۳۹۲
- معمارانه آرتور، آرتور امیدآذری، اشراقی، ۱۳۹۲
- معماری جهان اسلام بعد از ایران، نوشته جان هواگ، ترجمه: بهاره رضایی جعفری و شهره علی‌بخشی، طحان/هله، ۱۳۹۱

گروه داوری نمایش، موسیقی و انیمیشن

از انصاف نباید گذشت که گروه نمایش، موسیقی و انیمیشن نیز از گروه‌هایی بود که کار سختی را در پیش داشت. دوستان این گروه به واقع تاوان ناشرانی را پرداختند که در سال گذشته در هر یک از دو حوزه موسیقی و انیمیشن جمعاً بیش از یک کتاب مناسب تولید نکرده بودند. به این ترتیب دوستان ما سختی بررسی این کتاب‌ها را به تشکیل دادن گروه‌های داوری برای یک کتاب ترجیح دادند. در نهایت سه کتاب از سوی این گروه برای ادامه رقابت در مرحله نهایی نامزد شدند:

- ترانه‌های محلی ایران، تألیف: صادق همایونی، دفتر پژوهش‌های فرهنگی، ۱۳۹۲
- درام کاربردی ۱ (مجموعه مقالات آموزشی، نگاهی به تئاتر کودک و نوجوان امروز)، کانون پرورش فکری کودکان و نوجوانان، ۱۳۹۲
- مجموعه نمایش‌نامه‌های آسان، حسن دولت‌آبادی، سوره مهر، ۱۳۹۲

به این ترتیب یک کتاب از حوزه موسیقی و دو کتاب از حوزه نمایش دور نهایی رقابت‌ها را برگزار خواهند کرد.

حوزه پیش‌دبستانی

گروه داوری پیش‌دبستان

همانند سال گذشته، همه کتاب‌های گروه پیش‌دبستانی در یک گروه مورد بررسی قرار گرفتند. در گروه پیش‌دبستانی از

گروه داوری داستان

گروه داستان که همانند شعر و نمایش نامه، امسال برای نخستین بار در جشنواره کتاب رشد شکل می‌گرفت، به دلیل حجم بالای کتاب‌های رسیده، بیشترین سهمیه را از جایزه‌ها به خود اختصاص داده است. گروه داستان برای دو جایزه برگزیده و دو جایزه تقدیری خود، شش عنوان کتاب یا مجموعه کتاب را نامزد کرده است:

- خداحافظ راکون پیر، نوشته کلر ژوبرت، کانون پرورش فکری کودکان و نوجوانان، ۱۳۹۱
- مجموعه دو جلدی داستان زندگی توماس ادیسون و استیون هاوکینگ، نوشته تی. اس. لی، ترجمه: محبوبه عسگری و فروغ فرجود، فاطمی، ۱۳۹۲
- مجموعه پنج جلدی ماروین نارنجی (ماروین نارنجی و شاهزاده گمشده/ ماروین نارنجی و سؤال عجیب/ ماروین نارنجی و کیک پرنده/ ماروین نارنجی و خانه خانم معلم/ ماروین نارنجی و تپه مرگ نوشته لوییس سکر، ترجمه: راحله پورآذر و سپیده شهیدی، منظومه خرد، ۱۳۹۱
- مجموعه نامه‌های فلیکس (خرگوش کوچولو به سفر دور دنیا می‌رود و فلیکس به سیرک می‌رود)، نوشته آنت لنگن، ترجمه: محبوبه نجف‌خانی، زعفران، ۱۳۹۲
- مداد، الن البرگ، ترجمه: رضی هیرمندی، زعفران، ۱۳۹۱
- وقتی مژی گم شد، نوشته حمیدرضا شاه‌آبادی، کانون پرورش فکری کودکان و نوجوانان، ۱۳۹۱

۱۵۸ عنوان کتاب مناسب موجود، در نهایت ۲۲ کتاب که واجد بالاترین امتیاز در گروه خود بودند، به قضاوت پنج داور این گروه تن دادند و در نهایت پنج عنوان از کتاب‌ها موفق شدند به مرحله نهایی پا بگذارند و در مرحله بعدی، مجدداً با هم زورآزمایی کنند.

- ۴۴ بازی خلاق برای کودکان پیش از دبستان: مستندسازی تجربه‌های زیسته‌ی یک پدر و مادر با فرزندشان در زمینه‌ی بازی‌های انجام شده با او، تألیف: مرتضی مجدفر، پیشگامان پژوهش مدار، ۱۳۹۱
- اتل مثل این گلمه، عشق منه، خوشگلمه: آلبومی با ۱۸۰ شعر و تصویر کودکان، شکوه قاسم‌نیا، قدیانی، ۱۳۹۲
- سیاه کوچولو، سفید کوچولو، حمیده زاهد شکرایی، کانون پرورش فکری کودکان و نوجوانان، ۱۳۹۲
- طرح‌های کار مربی: برای کار با کودکان ۳ تا ۵ سال تألیف: فریده اسدی، سکینه راه‌پیمای، منصوره سیدشرفی، شایا صفای‌سینی، بتول فتح‌الله، سهیلا فغانی‌شجا، فاطمه قاسم‌زاده، فریبا کیهانی، مینو مصطفوی مدنی، رقیه یزدان‌دوست و شهره یوسفی، شرکت انتشارات فنی ایران، ۱۳۹۱
- مجموعه یک اسم و چند قصه (شامل: چکه، جوراب پشمی و مداد)، تألیف: لاله جعفری، فروزنده خداجو، طاهره خردور، سپیده خلیلی، مجید راستی، محمدرضا شمس، سوسن طاق‌دیس، شکوه قاسم‌نیا، ناصر کشاورز، مهری ماهوتی، علیرضا متولی، ناصر نادری و شراره وظیفه‌شناس، شهرقلم/ چکه، ۱۳۹۱
- نکته جالب در این گروه وجود مجموعه‌ای با ۱۳ مؤلف و مجموعه‌ای با ۱۱ مؤلف است.





جورچینی چهل تکه از قلمرو وسیع آموزش و پرورش

دکتر محمود معافی

می تواند به دانش آموزان کمک کند تا به اهداف تعلیم و تربیت دست یابند. هرچند که پازل آموزش و پرورش یک معمای ۴۰ تکه نیست و قلمرو آن گسترده تر از موارد ذکر شده است، اما به هر حال در انتخاب عنوان کتاب نوعی خلاقیت به چشم می خورد، و موضوعات پیشنهادی اغلب کاربردی است.

الف) ویژگی های عمومی

این کتاب به لحاظ جذابیت ظاهری نظیر جلد، رنگ، نوع کاغذ، قطع و صحافی ملاحظات لازم را به کار گرفته است، اما به لحاظ تناسب طرح ظاهر کتاب با فرهنگ بومی ملاحظات مورد نظر را رعایت نکرده است؛ هرچند که حداقل در چهار تصویر روی جلد سعی شده است که نوعی پیام آموزشی به مخاطب منتقل گردد، اما ارتباط آن با متن چندان روشن نیست.

بهره گیری از عناصر بصری در صفحات کتاب، نظیر صفحه آرایبی و نوع قلم و اندازه قلم در متن و تیترها، با توجه به قطع کاغذ، به خوبی رعایت شده است، اما به لحاظ بهره گیری از تصویرهای آموزشی نوعی کاستی به چشم می خورد.

ب) ویژگی های تخصصی

انتخاب عناوینی نظیر شکوفایی خلاقیت، پرورش فطریات، تفکر ساختارمند، توجه به جریان مداری (رویکرد فرایندی)، الگو بودن معلم (مبحث تابلوی اخلاقی)، شناخت همراه با عمل، تفاوت های

نام نویسنده: عادل ضربی و علی جاویدان
ناشر: انتشارات چویل، ۱۴۵ صفحه، چاپ اول ۱۳۹۲

کتاب «جورچین تعلیم و تربیت» در ۱۴۵ صفحه و در قطع وزیری توسط «انتشارات چویل» شهر یاسوج، توسط دو تن از مؤلفان محترم، آقایان عادل ضربی و علی جاویدان در سال ۱۳۹۲ به چاپ رسیده است. این کتاب در مرحله اول بررسی، جزو کتاب های مناسب تشخیص داده شد، و در آبان ماه سال ۱۳۹۳ به عنوان یکی از کتاب های نامزد برای بررسی به کمیته داوران علوم تربیتی معرفی گردید.

اصطلاح «جورچین»^۱ در اصل یک معمای تصویری چاپ شده روی مقوا، پلاستیک، صفحه فلزی و یا چوبی است که به قطعات و شکل های متفاوت بریده شده است و انتظار می رود که مخاطب (مصرف کننده) با چیدن آن ها در کنار یکدیگر بتواند تصویر کامل از معمای مورد نظر را به دست آورد (فرهنگ لغات آکسفورد و در دائرة المعارف ویکی پدیا). از دیگر معانی که برای این واژه مطرح شده، معما و یا رازی است که از کاربر خواسته می شود، با چیدن قطعات اطلاعاتی متفاوت در کنار یکدیگر، (درست مانند معمای پلیسی)، بتواند راز پنهان را کشف کند.

از نظر نویسنده، جورچین تعلیم و تربیت حاوی ۴۰ رهنمود آموزشی برای معلمان است که با مطالعه و کاربست آن ها در کلاس درس، نه تنها این راز برای معلم مکشوف می شود، بلکه

فردی، دوری از ارزشیابی سنتی، توجه به خودارزشیابی، توجه به نقش عوامل مؤثر در جریان تربیت نظیر ارتباط با والدین، تأکید بر تربیت دینی و یا مدیریت تغییر، همگی از انطباق محتوای کتاب با «سند برنامه درسی ملی» و مؤلفه‌های آن نظیر رویکرد فطرت‌گرایی توحیدی، اصول و معیارهای طراحی برنامه درسی، الگوی هدف‌گذاری، شایستگی‌های پایه، اصول و معیارهای یاددهی - یادگیری، و شیوه ارزشیابی حکایت دارند.

با این حال به لحاظ علمی در برخی از مباحث کتاب موضوعاتی به چشم می‌خورند که نیازمند بازنگری‌اند. برای مثال:

● در مبحث «آموزش با توجه به بافت» اهم این مشکلات به شرح زیر هستند:

۱. واژه بافت در فرایند یاددهی - یادگیری و اجرای برنامه درسی به درستی درک نشده است. بافت در فرایند یاددهی - یادگیری به زمینه‌های اجتماعی، فرهنگی و اقتصادی دانش‌آموزان یک کلاس اشاره دارد. در واقع بافت یا همان ترکیب جمعیت دانش‌آموزی، از مکانی به مکان دیگر متفاوت است و به ناچار برنامه درسی و شیوه تدریس هر معلم را تحت تأثیر قرار می‌دهد.

۲. در سطرهای اولیه این متن، با اشاره به «سوره الرحمن» آموزش مقدم بر خلقت انسان معرفی شده است. جا داشت که مؤلف به وزن موسیقایی قرآن توجه می‌کرد. از طرف دیگر، تقدم آموزش بر خلقت معنا ندارد. زیرا اول باید انسان خلق شود و بعد

به برنامه آموزش او توجه شود. در این خصوص جا داشت که نویسنده محترم به تفاسیر معتبر مراجعه می‌کرد.

۳. در همین بحث شتر هیولایی بدترکیب معرفی شده است. شاید از دید نویسنده، شتر یک هیولای بدترکیب باشد، اما مطالعات زیست‌شناسان حاکی از آن است که شتر خوش‌ترکیب‌ترین حالت ممکن یک جانور و سازگارترین حیوان با شرایط مناطق بیابانی است و این نوع برداشت به هیچ‌وجه قابل قبول نیست.

۴. «نام‌گذاری ۳۰ اسم برای شتر توسط اعراب به جهت اهمیت این جانور در ممر معاش عرب ذکر شده است.» هر چند که شتر در زندگی اعراب بیابانی نقش مهمی دارد اما همه مطلب این نیست. در حالی که این نام‌گذاری‌ها با توجه به شرایط شتر در سنین متفاوت و نر یا ماده بودن، گردنکش یا آرام بودن، میزان زیبایی، یا حلال‌خوار و نجاست‌خوار بودن ضعیف و یا قوی بودن، به این جانور اطلاق شده است.

۵. گفته شده است که: «قرآن اگر در زمان ما نازل می‌شد، خداوند پیشرفت‌های علمی امروز از جمله نانوفناوری را موضوع تفکر قرار می‌داد.» این نوع

هر چند که ملاحظات علمی و ارزشی در ۹۰ درصد محتوا رعایت شده است، اما نحوه کار معلم در کلاس‌هایی که دانش‌آموزان آن‌ها به خرده‌فرهنگ‌ها و یا جوامع شهری، روستایی، عشایری و یا کلاس‌های چندپایه تعلق دارند، مشخص نیست

عکس: احسان کمالی





همان گونه که به تفاوت‌های فردی توجه شده است، باید به تفاوت‌های اجتماعی، محیطی و فرهنگی دانش‌آموزان نیز در آموزش توجه می‌شد

اظهارات از چند جهت اشکال دارد: اولاً خداوند آیات خود را موضوع تفکر قرار می‌دهد و نه اختراعات بشر را. زیرا اختراعات قابل تقلیدند، اما خلقت خدا برای انسان قابل تقلید نیست. دیگر آنکه این شبهه در ذهن افراد به وجود می‌آید که قرآن الان به‌روز نیست، در حالی که اگر قرآن ۱۰۰۰ سال بعد هم نازل شود، باز همین قرآن خواهد بود و تغییری در آن ایجاد نمی‌شود. زیرا قرآن در اوج فصاحت، بلاغت و اعتبار علمی و عقلانی است. در ضمن لازم نیست که خداوند کشفیات بشر را موضوع تفکر قرار دهد. برعکس، خلقت آسمان و زمین را که بی‌نظیر است، موضوع تفکر و اندیشه قرار می‌دهد.

۶. گفته شده است که: «روش تدریس پیمان‌های فراهم‌آوری موقعیت آموزشی متناسب با محتوای است.» لازم به ذکر است که روش تدریس یک کتاب به لحاظ نوع ارائه در طول زمان، یا به شیوه خطی است و یا به شیوه پیمان‌های. در شیوه خطی درس‌ها به دنبال هم و به صورت منظم تدریس می‌شوند. در این شیوه فرض بر این است

که درس اول پیش‌نیاز یادگیری درس دوم است و درس دوم پیش‌نیاز یادگیری درس سوم و قس علی‌هذا. اما در رویکرد پیمان‌های درس‌ها از یکدیگر مستقل هستند و معلم با توجه به شرایط محلی و نیاز مخاطب، تقدم و تأخر تدریس را مشخص می‌کند. در حقیقت معلم چگونگی ارائه زمانی محتوا را با توجه موقعیت آموزشی مشخص می‌کند و عکس آن صادق نیست.

• در مبحث «ایجاد انگیزه» نویسنده به شکل تلویحی و نه کاملاً صریح به موضوع پرداخته است و راهبردهای انگیزش درونی و بیرونی را مشخص نکرده است؛ هرچند که هنرمندانه به مبحث انگیزه اشاره شده است. در حقیقت ادبیات بر اصل موضوع غالب شده است.

• در مبحث «یادگیری مشاهده‌ای» یادگیری مشاهده‌ای به‌عنوان پرفایده‌ترین روش آموزش مطرح شده است. در حالی که این گونه نیست. روش مؤثر در یادگیری بستگی به نوع هدف آموزشی و محتوا دارد و از هر روشی نمی‌توان برای تدریس هر موضوعی استفاده کرد.

• در مبحث «جریان یادگیری»، اولویت و برتری به روش فرایندمحوری داده شده است، در حالی که امروزه برنامه‌ریزان

درسی بر انتخاب یک رویکرد متوازن تأکید دارند. به عبارت دیگر، در جریان تدریس هم به فرایند یادگیری و هم به نتایج یادگیری باید توجه کرد. زیرا توجه صرف به هر رویکرد زیان‌های خاص خود را به دنبال دارد.

• در مبحث «تکنولوژی آموزشی» این واژه معادل با بهره‌گیری از وسایل کمک‌آموزشی گرفته شده است. در حالی که تکنولوژی آموزشی امروزه به معنای به‌کارگیری ابزارهای فنی اعم از سنتی و مدرن در جریان آموزش و کاربرد مؤثر آن‌ها در جریان یادگیری است. از قبیل انواع رسانه‌ها، سخت‌افزارهای شبکه‌ای، بهره‌گیری از محیط‌های مختلف یادگیری و آموزش‌های دیجیتال.

برخی از عناوین مباحث کتاب حالت رهنمودی ندارند و بیشتر به دنبال پردازش واژگان مفهومی هستند. برای مثال می‌توان به مبحث پذیرش اصلی حیاتی، مفهوم داریست، فانوس مثال، جریان‌مداری، اشتباه رایج، و اندرونی تربیت اشاره کرد. هرچند که توضیحات متن رهنمود لازم را در اختیار مخاطب قرار می‌دهد، اما جا داشت که مؤلفان عناوین را به‌صورت رهنمودی انتخاب می‌کردند؛ مثلاً:

«مخاطب را با همه ویژگی‌هایش پذیرا شویم»، به جای «پذیرش، اصلی حیاتی».

«برای تربیت داریست ایجاد کنیم»، به جای «مفهوم داریست». در پایان خاطرنشان می‌شود که امکان فصل‌بندی مباحث با توجه به قرابت برخی از عناوین با یکدیگر وجود داشت. به‌علاوه، هرچند که ملاحظات علمی و ارزشی در ۹۰ درصد محتوا رعایت شده است، اما نحوه کار معلم در کلاس‌هایی که دانش‌آموزان آن‌ها به خرده‌فرهنگ‌ها و یا جوامع شهری، روستایی، عشایری و یا کلاس‌های چندپایه تعلق دارند، مشخص نیست. به عبارت دیگر، همان‌گونه که به تفاوت‌های فردی توجه شده است، باید به تفاوت‌های اجتماعی، محیطی و فرهنگی دانش‌آموزان نیز در آموزش توجه می‌شد.

* پی‌نوشت

1. jigsaw

* منابع

۱. دایرةالمعارف ویکی پدیا (۲۰۱۴).
۲. ضریبی، عادل و جاویدان، علی (۱۳۹۲). جورچین تعلیم و تربیت. انتشارات چویل.
۳. میلرس، جی، پی (۱۳۷۹). نظریه‌های برنامه‌داری. ترجمه دکتر محمود مهرمحمدی. انتشارات سمت. تهران.
۴. فرهنگ لغات آکسفورد.

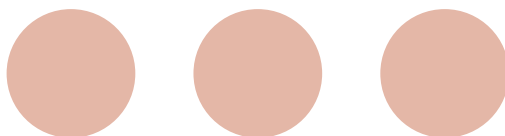

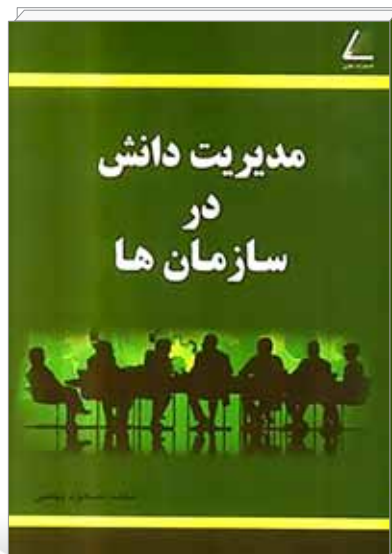

تجربیات زندگی خود را دست کم نگیرید

کبری نورشاهی

و روان‌شناسی نیز می‌پردازد؛ از جمله اینکه «... افراد به اینکه دانششان بالرش است، اعتقادی ندارند...» و دلیل این مطلب را این‌گونه بیان می‌کند: افراد تجربیات زندگی خود را دست کم می‌گیرند، چرا که آموزش رسمی ندیده‌اند. در حالی که اگر به خود و تجربیاتشان باور داشته باشند، می‌توانند در این راه ارزش افزوده جدیدی خلق کنند که برای سازمان متبوعشان بسیار مفید است.

مخاطب عام، مخاطب خاص

کتاب حاضر هم مخاطب عام و هم مخاطب خاص دارد. این کتاب به مخاطب عام خود (مدیران محترم) می‌آموزد که با توجه به اطلاعات داده شده و دانش ایجاد شده توسط مؤلف، می‌توانند در جهت ایجاد مدیریت دانش در مدرسه، مناطق آموزش و پرورش، شرکت‌ها و سازمان‌های مختلف از آن استفاده کنند و حتی الگویی مناسب برای این‌گونه مراکز ارائه دهد که از این جهت نیز کاربردی است.

امتیازات دیگر

حجم کمی دارد، اما پر محتواست. دارای متن ساده و روان است.

لازم به ذکر است، از آنجا که مخاطب این کتاب، مخاطب خاص جشنواره کتاب‌های آموزشی و تربیتی رشد نیست، در نتیجه در زمینه قطع و اندازه کتاب، اندازه فونت، صفحه‌آرایی، کیفیت تصویرها، چینش ظاهری و... دقت کافی نشده است.

کاستی‌ها

از طرف دیگر، منابع کتاب نیز به‌روز نیست، اما از محتوای عنوان شده همان‌طور که ذکر شد، به نحو مطلوبی استفاده شده است.

نام نویسنده: محمد مسعود بهمنی

نام ناشر: نظری، ۸۸ صفحه، چاپ اول، ۱۳۹۱

پردازش و ساماندهی اطلاعات

نویسنده در این کتاب، فقط به توصیف مطلبی زیر عنوان کتاب اکتفا نکرده، بلکه برای رسیدن به هدفش اطلاعات جمع‌آوری شده را پردازش و سازمان‌دهی کرده و شکل داده است تا به مقصود اصلی خود، یعنی کاربرد مدیریت دانش در سازمان‌های نظامی نائل آید. (همان مطلبی که در کتاب به عنوان وجه تمایز دانش و اطلاعات آورده شده است). از طرف دیگر، مطالب عنوان شده دارای انسجام و ترتیب منطقی است و همین موضوع خواننده را به خواندن ادامه مطلب ترغیب می‌کند. به دیگر سخن، ایشان مطالعه موردی و کاربردی داشته و نظر خاص ارائه داده است. مطالب ذکر شده بزرگ‌ترین مزیت این کتاب تألیفی هستند.

کاربردی کردن مدیریت دانش

نویسنده در حالی که به توصیف دانش و مدیریت دانش از منظرهای گوناگون می‌پردازد (که متأسفانه به حالت عمومی کتاب‌های تألیفی دوره حاضر در کشورمان تبدیل شده است)، موضوع عنوان شده را کاملاً شرح می‌دهد، کاربرد آن را در سازمان‌های نظامی مطرح می‌سازد و تضاد دیالکتیکی میان مبانی سازمان‌های نظامی و مدیریت دانش را بیان می‌دارد. او برای حل این تضاد و کاربردی کردن مدیریت دانش در سازمان‌های نظامی نیز راهکار عملی پیشنهاد می‌کند و در پایان الگوی دانش‌محور نوآوری برای نیروهای مسلح را ارائه می‌دهد.

توجه توأمان به مباحث مدیریتی و فرهنگی

در ارائه راهکار، علاوه بر مباحث مدیریتی به مباحث فرهنگی



نمایش نامه‌ای بر پایه ادبیات عامیانه و فرهنگ بومی

شیوا منتظری

منتها این بار نه توسط صدقهرمان همیشگی داستان، بلکه توسط بچه‌گرگی که دنیای ساده‌ی کودکش را با حبه به اشتراک می‌گذارد.

از این پس و با این گره‌افکنی (ورود بچه‌گرگ)، مفاهیم انسانی با زبانی ساده و شعرهایی آهنگین به کودکان آموزش داده می‌شود. گرچه باید گفت امتیاز این کتاب آن است که برخلاف بیشتر نمایش‌نامه‌هایی که برای کودکان نوشته می‌شوند، از آموزش‌های مستقیم و شعارگویی‌های فراوان در آن خبری نیست. چراکه نویسنده در وهله‌ی نخست تلاش کرده است داستان سراسر خود را روایت کند. طنز شیرینی نیز که در لابه‌لای گفت‌وگوها به چشم می‌خورد، انگیزه‌ی کودک را برای دیدن یا خواندن ادامه‌ی ماجرا افزون می‌کند.

این نمایش‌نامه ساده‌ی، خوش‌بینی و بی‌آلایشی دنیای کودکان را در برابر دنیای پر از شک و بدبینی برخی بزرگ‌ترها به تصویر می‌کشد؛ تقابل دنیای مامان‌بزی و مامان‌گرگه در برابر حبه و گرگ کوچولو، و کودکی که گویا می‌خواهند طرحی نو دراندازند و کلیشه‌ها و تابوهای کهنه را درهم شکنند.

عنوان زیبای داستان - «قول می‌دم بزرگ نشم»- به دیالوگی اشاره دارد که بچه‌گرگ در پاسخ به پرسش حبه بیان می‌کند. حبه که با گرگ کوچولو دوست شده است، از او می‌پرسد آیا وقتی بزرگ شد، او را خواهد خورد. بچه‌گرگ درستکار و

نویسنده: علی اکبر پوررسول
ناشر: کانون پرورش فکری کودکان و نوجوانان، ۴۰ صفحه،
چاپ اول، ۱۳۹۲

در «جشنواره‌ی کتاب‌های آموزشی رشد» امسال، ۱۰ کتاب در بخش نمایش‌نامه‌نویسی شرکت کرده‌اند که سه مورد از آن‌ها را آقای علی اکبر پوررسول به نگارش درآورده و کانون پرورش فکری کودکان و نوجوانان منتشر کرده است. آقای پوررسول مسئول «مرکز فرهنگی و هنری چالدران» است که تاکنون نمایش‌نامه‌های متعددی را برای دانش‌آموزان به رشته‌ی تحریر درآورده است. نمایش‌نامه‌های «قول می‌دم بزرگ نشم»، «جیک‌جیک کی منو می‌خوره» و «من آیدا را نمی‌فروشم»، از جمله نمایش‌نامه‌های ایشان است که هر سه در جشنواره‌ی امسال شرکت داشته‌اند. در این میان، نمایش‌نامه‌ی «قول می‌دم بزرگ نشم» که نامزد دریافت جایزه نیز شده، موضوع نقد حاضر است. نمایش‌نامه‌ی «قول می‌دم بزرگ نشم» که بر پایه‌ی یک داستان فولکلوریک ایرانی، یعنی «بیز قندی»، به نگارش درآمده، با زاویه‌ای متفاوت به این داستان نگریسته است. ابتدای نمایش‌نامه با بازگویی داستان عامیانه و قدیمی بیز قندی از زبان مامان‌بزی آغاز می‌شود که کودکان امروز را با اصل داستان آشنا می‌سازد. هنگامی که مادر خانه را ترک می‌کند، در خانه کوبیده می‌شود؛

گویا تصویرگر با فلسفی که از تصویرها به برخی واژه‌ها کشیده، قصد داشته است به بار آموزشی کتاب کمک کند، ولی جدا از اینکه این تصویرها در بسیاری از موارد از لحظات تأثیرگذار داستان نیستند، حواس مخاطب را نیز از داستان پرت می‌کنند. با در نظر گرفتن تمامی این ویژگی‌ها باید گفت نمایش‌نامه «قول می‌دم بزرگ نشم»، به دلیل هم‌خوانی با فرهنگ بومی، سادگی متن و کم‌هزینه بودن اجرا، می‌تواند به راحتی در مدارس توسط دانش‌آموزان و با کمک کارشناسان و آموزگاران اجرا شود. شیوه کار نیز می‌تواند بنا به دلخواه، عروسکی یا غیرعروسکی باشد.

راست گفتار داستان ما که می‌داند به هنگام بزرگ‌سالی چاره‌ای جز خوردن بزها ندارد، ساده‌انگارانه پاسخ می‌دهد که نمی‌داند، اما قول می‌دهد که هیچ‌وقت بزرگ نشود. این دلبستگی بچه‌گرگ داستان به حفظ دنیای پاک کودکی، ستودنی است؛ گرچه ممکن است کودکانی که مخاطب این نمایش‌اند، به اقتضای سنشان به معنای کنایی این دیالوگ پی نبرند و همین دیالوگ زیبا به پاشنه آشیل نمایش بدل شود.

اما اشکال عمده کتاب، تصویرهایی است که علی‌رغم شاد و رنگارنگ بودنشان، نه تنها از نظر دراماتیک ناکارآمدند، بلکه موجب شلوغی صفحات و پراکندگی ذهن مخاطب نیز می‌شوند.



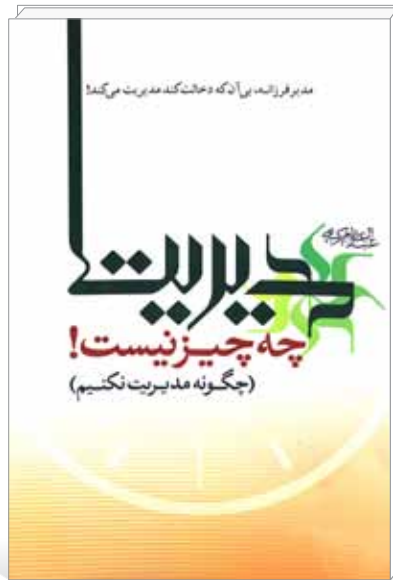

نظم نوین یا بی‌نظمی منظم

در مدیریت نظم‌گریز

فریده نورمحمدی

جنس است. از نگاه کریمی گاه دانسته‌های غلط آن چنان در ذهن ما لانه کرده‌اند که جایی برای دستیابی به حقیقت نمی‌گذارند. تمام کوشش او در این کتاب و کتاب‌های دیگر برای تردید در خصوص این دانسته‌های غلط است.

نه هر که چهره برافروخت دلبری داند
نه هر که آینه سازد سکندری داند
نه هر که طرف کله کج نهاد و تند نشست
کلاه‌داری و آیین سروری داند
(حافظ)

کتاب مدیریت چه چیز نیست، کتابی است نه فقط برای مدیران، بلکه برای همه کسانی که به‌نوعی در چرخه مدیریت و ساختار سازمان یک «شخصیت» محسوب می‌شوند.

این کتاب دارای پیشگفتار، گزین‌های آغازین، مقدمه و دو فصل است. فصل اول آن با چند پرسش چالش‌برانگیز آغاز می‌شود و دارای سه بخش با این عناوین است: مدیریت «تأیید» در برابر مدیریت تغییر، مدیریت «طبیعی» در برابر مدیریت «کتابی» و مدیریت «قاعده‌گریز» در برابر مدیریت «قاعده‌پذیر».

فصل دوم کتاب حاوی گزین‌های آغازین، مقدمه، کلیاتی درباره مدیریت و روان‌شناسی مدیریت است. در این فصل طی دو مرحله سؤال‌ها و خودآزمایی‌هایی برای بحث و بازنگری به مخاطب ارائه می‌شود. در پایان هم خلاصه و نتیجه‌گیری آمده است. کریمی در فصل اول از بعد سلبی و در فصل دوم از بعد ایجابی

نویسنده: دکتر عبدالعظیم کریمی
ناشر: انتشارات عابد، ۱۹۲ صفحه، چاپ اول، ۱۳۹۰

اشاره

کتاب «مدیریت چه چیز نیست» در سال ۱۳۹۲ جایزه تقدیری «دهمین جشنواره کتاب‌های آموزشی رشد» را به خود اختصاص داد. عبدالعظیم کریمی با قلمی شیوا و نافذ کتاب‌های بسیاری در حوزه علوم تربیتی، روان‌شناسی و... نوشته که در بیشتر آن‌ها از ادبیات و آموزه‌های عرفانی بهره جسته است. در این کتاب‌ها قسمت اعظم سخن او با خواننده پرسشگرانه است. او به دلیل ادبیات خاصی که دارد، ابتدا کاخ باورهای مخاطب را فرو می‌ریزد و خواننده را درباره آنچه که می‌داند دچار تردید می‌کند. سپس دیدگاه‌هایی را در خصوص موضوع مورد بحث بیان می‌کند و بیشتر نتیجه‌گیری را به خود خواننده وا می‌گذارد. در واقع می‌خواهد مخاطب به دانش خود شک کند و بعد او را وادار می‌کند تا خود به دانش حقیقی دست یابد.

نگاه ویژه کریمی به موضوعات نگاهی سلبی است. وی باور دارد تا ما از یافته‌های غلط خود تهی نشویم، به حقیقت نخواهیم رسید. اوج باورهای او، علاوه بر آنچه که در کتاب «تربیت چه چیز نیست!» آمده، در کتاب «فضیلت ناپادگیری» به نمایش گذاشته شده است. کتاب مدیریت چه چیز نیست نیز از همین

مدیریت را بررسی می‌کند. در بعد سلبی نه‌تنها خواننده را از دانش پیشین خالی می‌کند، بلکه خود موضوع را نیز از خود تهی می‌کند. سپس بر وفق طبیعت و در فرایندی معرفت‌شناسانه به بررسی آن می‌پردازد.

همه حرف‌های عبدالعظیم کریمی بر کنشگری مدیران تأکید دارد و مدیری را که فقط منتظر است تا ببیند کی بحرانی رخ می‌دهد بعد به فکر واکنش باشد، مدیری می‌داند که کشتی مدیریتش در دریای طوفانی تغییر به ساحل نجات نمی‌رسد. یا مدیری قاعده‌مند و منظم را که هیچ خلاقیتی از خود نشان نمی‌دهد، از این نوع می‌داند. او همراهی با تغییر و ایجاد تغییر را نبض مدیریت می‌داند. بی‌نظمی برای تغییر و به‌روز شدن را نظمی نوین می‌خواند و به این جمله **آدامز** اشاره می‌کند: «از آشفتنی زندگی زایدگی زاییده می‌شود، در حالی که از نظم عادت به وجود می‌آید.»

وی دو دوتا را چهارتا نمی‌داند.

از نظر کریمی، مدیران موفق مدیرانی ساختارشکن هستند که سازمان را به بی‌نظمی منظم، دائمی و پویا فرا می‌خوانند. برابند بحث‌های او این است که مدیران منظم و قاعده‌مند خود و سازمان تحت مدیریتشان را در حصار افکار و چارچوب بسته عقاید خود دفن می‌کنند. کریمی با همین بی‌نظمی نوین کتاب‌های خود را نگاشته و به ایده‌های تربیتی و مدیریتی خود در عین بی‌نظمی، نظمی جدید بخشیده است. او در این زمینه متأثر از ادبیات عرفانی و غنی فارسی، از جمله آرای **مولانا و حافظ** است. خاصه در این کتاب متأثر از «نظریه آشفتنی»^۲ **لورنز و نظریات چارلز هندی** است.

کریمی معتقد است: «انسان‌های خلاق در شرایطی به کنش‌ورزی خلاقانه دست یافته‌اند که از سیطره ساختارهای ذهنی مرسوم و منطق محتوم جامعه آزاد شده‌اند.» او در کتابش به این جمله **جرج برنارد شاو** اشاره می‌کند که: «پیشرفت‌های بشری مدیون تلاش‌های مردان ناب‌خرد است. زیرا مرد خردمند خودش را با جهان سازگار می‌کند و مرد ناب‌خرد اصرار دارد که جهان را با خودش سازگار کند.»

ترجیح بند سخنان وی در این کتاب نگاهی انسان‌گراست و بر توانمندسازی انسان در سازمان تأکید دارد؛ تا او به‌واسطه توسعه توان ذهنی که در سازمان کسب می‌کند، بتواند به «خودنظم‌جویی» و «خودمدیریتی» دست یابد و از طریق آن ناپیوستگی تغییرات درون و برون را با منطق تحولی خود سازگار کند. از نظر وی، این موضوع مستلزم نگاهی کاملاً متفاوت به شخصیت انسان است. زیرا هر انسانی به‌واسطه پیچیدگی روحی و روانی خاص خود، دارای کنشی آزاد و جدا از دیگران است. در کنش متقابل با دیگران نیز نقش جدیدی را ایفا می‌کند که فراتر از وراثت و ساختارهای اجتماعی است. این نقش جدید محصول کیفی کنش متقابل این دو عامل است.

وی کوشیده است با ارائه دیدگاه‌هایش، خود و دیگران را از نظام‌هایی که بشر را با محیط سازگار می‌کنند، به اسارت نظام‌های

صنعتی در می‌آورند و او را از درون تهی می‌سازند، برهاند و خواننده را به یاد فیلم «عصر جدید» **چارلی چاپلین** می‌اندازد که نویسنده از آن نیز الهام گرفته است. در فیلم عصر جدید، انسان به‌واسطه خودفراموشی و «الینه صنعت»، خودباخته و تهی از شخصیت انسانی و صرفاً قسمتی از ماشین عظیم صنعت، و البته امروزه قسمتی از فضای وسیع مجازی می‌شود.

وی در این قسمت با ادبیاتی شیوا و روان و نگاهی انسان‌شناسانه، به حاکمیت نامرئی فرهنگ‌های مجازی و رسانه‌های دیجیتال اشاره می‌کند که بر «فردیت‌زدایی» و «ناخود بودن» دامن می‌زند. همچنین، از آن به «کیمیگری فروکاهنده احساس» یاد می‌کند که خود بودن و خود شدن را از آدمی سلب، «زیبایی بی‌همتا بودن» را در او خاموش و تقلید از دیگری را تقویت می‌کند. جان کلام در این بخش از کتاب توجه به درون‌مایه‌های بی‌همتای هر شخص است که او را شخصیتی منحصر به فرد تلقی کند، نه صرفاً موجودی «دستکاری شده» و در خدمت دیگران. از نظر وی چنین افرادی در پوسته عادت و روزمرگی می‌پوشند و از لذت زندگی معنادار و چشیدن طعم زندگی خلاق محروم‌اند. او در این بخش با اشاره به دیدگاه **ویکتور فرانکل**، به نقل

از کتاب «زندگی یعنی... هدف داشتن»، می‌نویسد: «... زندگی گران‌بهارترین سرمایه‌ای است که در دستان ماست؛ زیرا هرگز دوباره آن را به ما نخواهند داد. وظیفه هر انسانی مثل خود او یگانه است ...»

در بخش مدیریت «طبیعی» در برابر مدیریت «کتابی»، از مدیران موفق سخن به میان می‌آورد که بسیاری از آن‌ها درس را در دانشگاه و حتی دبیرستان رها می‌کنند و از بین آن‌ها از **استیو جابز**، رئیس یکی از ثروتمندترین شرکت‌های تجاری جهان (اپل) نام می‌برد که زندگی و مرگش جهان را تکان داد. او در ۱۲ سالگی فعالیت‌های خود را با شرکت «hp» شروع کرد. در همان سن به استخدام این شرکت درآمد و پس از ورود به کالج «رید» با **استفان وزیناک** دوست شد. او کارش را نیز برای ساخت رایانه‌ای در پارکینگ خانه‌اش همراه با دوستش رها کرد که به قول نگارنده کتاب، این موضوع نه به منزله نفی دانش آکادمیک، بلکه به معنی تأکید بر یک نکته رازآلود در مدیریت است که به درون‌مایه‌های ذاتی و انگیزشی، به همراه اراده، پشتکار و اعتمادبه‌نفس برای اثبات فردیت برمی‌گردد.

در فصل دوم کتاب که از بعد ایجابی و با عنوان «مدیریت چه چیز هست» سخن می‌گوید، بیشتر بحث‌ها حول روان‌شناسی مدیریت مطرح می‌شوند. ضمن اینکه به نظریات رایج در مدیریت، از جمله مدیریت کلاسیک و نئوکلاسیک، بروکراسی، رفتار

کریمی معتقد است:
«انسان‌های خلاق در شرایطی به کنش‌ورزی خلاقانه دست یافته‌اند که از سیطره ساختارهای ذهنی مرسوم و منطق محتوم جامعه آزاد شده‌اند.»
وی کوشیده است با ارائه دیدگاه‌هایش، خود و دیگران را از نظام‌هایی که بشر را با محیط سازگار می‌کنند، به اسارت نظام‌های صنعتی در می‌آورند و او را از درون تهی می‌سازند، برهاند



سازمانی و نظریه سیستمی اشاره می‌کند. وی مدیران را به کاربرد خلاقانه این نظریه‌ها در شرایط و موقعیت‌های مقتضی دعوت می‌کند. آن‌گاه به شرح نظریه‌ای که هنر مدیریت را ذاتی، علم مدیریت را آموزشی و فن مدیریت را تجربی می‌داند، می‌پردازد و تفاوت مدیریت و رهبری، و مهارت‌های مدیریت و رهبری را برمی‌شمارد. در این قسمت به پندهای **پیتر دراگر**، پدر علم مدیریت نوین که بیشتر بر نوآوری مبتنی است، چنین اشاره می‌کند: «به آن کس که هرگز شکست نمی‌خورد، باید بی‌اعتماد بود؛ چون یا متقلب است یا با چیزهای پیش پا افتاده آزمون شده است... بزرگ‌ترین خطر هنگام به‌وجود آمدن تغییرات، خود تغییرات نیستند، بلکه عمل کردن با منطق دیروز است.»

در قسمت وظایف محوری مدیران هم به وظایف عام مدیران می‌پردازد. سپس روان‌شناسی مدیریت در سازمان را در پی

می‌گیرد و ذیل آن، محیط‌های استبدادی، آزاد و آشفته را برحسب نوع مدیریت مورد مطالعه قرار می‌دهد. مبحث انگیزش و نیازها نیز در این قسمت مورد کنکاش قرار می‌گیرد.

قسمت‌های آخر کتاب به بررسی بحث مدیریت و روان‌شناسی شخصیت، منابع نفوذ و قدرت و چگونگی تغییر نگرش در سازمان اختصاص دارد و در همه مباحث مدیریتی به نظریه‌های دانشمندان این رشته استناد کرده است. در پایان از آیات و احادیث در جهت تبیین نقش اخلاق در مدیریت و رهبری بهره گرفته شده و شرح صدر (داشتن سینه‌ای فراخ و گشاده و قدرت تحمل مشکلات) برای مدیران و تغافل (چشم‌پوشی از خطا) توصیه شده است. بیان این جمله از **امام علی (ع)** که: «شخص عاقل نیمی از او صبر و تحمل و نیم دیگر او تغافل است» نیز قابل توجه است.

عبدالعظیم کریمی همواره کوشیده است در کتاب‌های خود از آرای ناهمساز سخن بگوید به قول خودش «مُراد نگارنده از جمع‌آوری این آرا»، پی‌افکنی طرح تازه‌ای برای «فهمی در انگیزته» و «نگاهی فرهیخته» به مفاهیم، اشیاء، واژه‌ها، قاعده‌ها و هنجارهای فنون تربیت و مهارت‌های زندگی است. شاید بتوان گفت این همه، بهانه زمینه‌ای برای «اندیشه‌سازی» به جای «اندیشه‌آموزی»، «دانش پژوهشی» به جای «دانش‌اندوزی» و «نوآفرینی» به جای «نوآموزی» است تا ریشه‌ها و رگه‌های «تفکر واگرا» که منشأ اصلی خلاقیت و نوآوری است، در ذهن مخاطب جان تازه‌ای یابد و یکنواختی، یکسانی و یک‌سونگری جای خود را به تنوع، تکثر و چندسونگری بدهد. در چنین فضایی از اندیشیدن و فهمیدن است که روح و روان آدمی به تحرک و پویایی فرا خوانده می‌شود و انسان از تعادل «بودن» به تعالی «شدن» و از «هنجارپذیری فروهنده» به «هنجارآفرینی بالنده» ارتقا می‌یابد.

همه تلاش او در این کتاب به قول خودش برای این بوده است تا بگوید: در عصری که زمان و مکان ارزش خود را از دست داده و در شرایطی که سازه‌های تشکیل‌دهنده رفتار بشر بسی پیچیده‌تر از گذشته است، نمی‌توان با روش‌های «دیروز» جامعه «امروز» را برای «فردا» مدیریت کرد. او معتقد است: «مدیران باید علاوه بر متغیرهای اصلی تعیین‌کننده رفتار سازمانی، درکی تحولی از شرایط نامحسوس حاکم بر متغیرهایی که خود تابع شرایط متغیر جامعه‌اند، داشته باشند و خود را با نظم نوین که متأثر از بی‌نظمی و غیرقابل پیش‌بینی است، انطباق دهند که در آن صورت می‌توانند بازه‌های تشکیل‌دهنده آینده را بشناسند.»

* پی‌نوشت‌ها

1. Adams
2. chaos theory

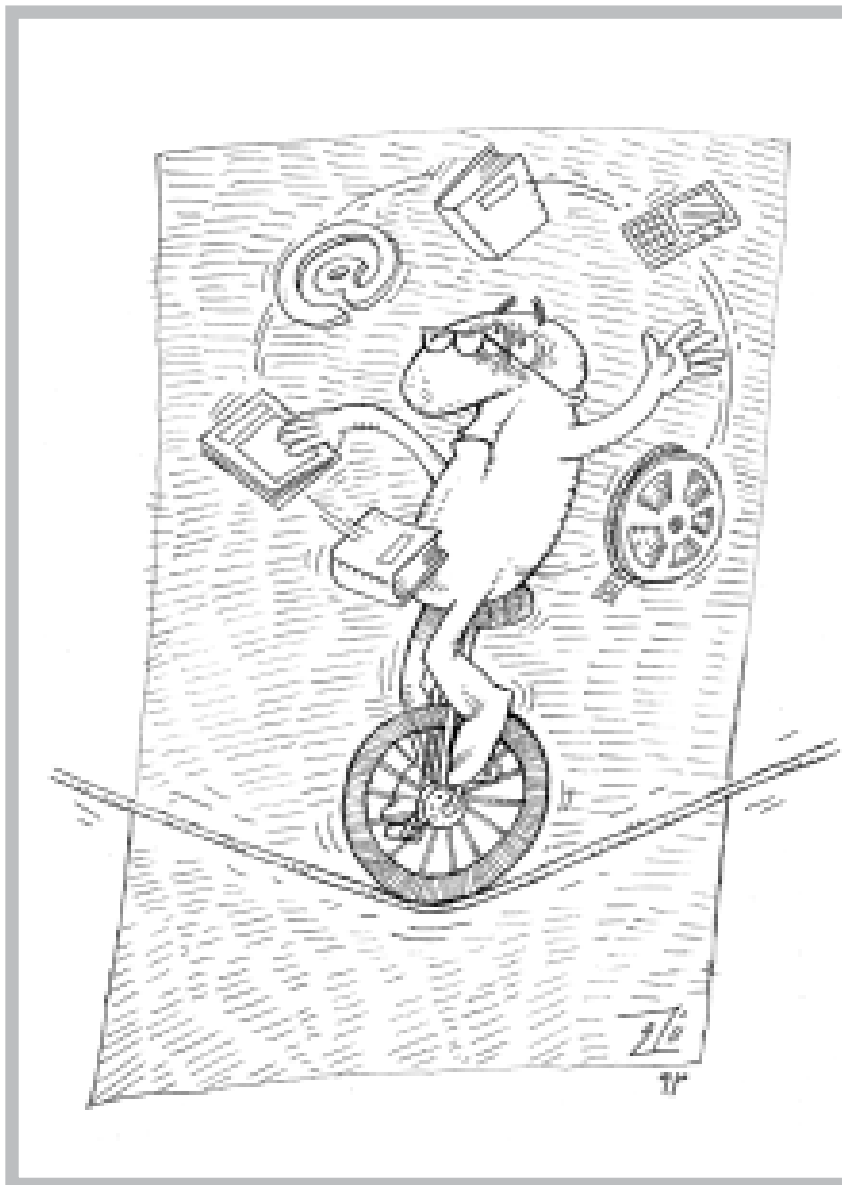



چالش پایان ناپذیر

نرگس افروز

شخص داستان را روایت می‌کند. جملات مربوط به راوی داخل کادرهای مستطیلی قرار گرفته‌اند، اما نویسنده به شخصیت‌ها نیز اجازه می‌دهد که در اثنای روایت راوی وارد عمل شوند و نقش خود را با گفتن جملات خبری، تعجبی و پرسشی بیان کنند. بیشترین بار معنایی داستان بر عهده تصویرهاست و روایت متن به همراه تصویرها به گونه‌ای است که کتاب را تا حدی به یک فیلم کارتونی نزدیک کرده است. در این کتاب فضاها، مکان‌ها، شخصیت‌پردازی‌ها و حالات و احساسات شخصیت‌ها در موقعیت‌های گوناگون توسط تصویرها بیان شده‌اند. می‌توان گفت نویسنده با تلفیق هنرمندانه و هوشمندانه متن و تصویر، مجموعه‌ای از نقاشی‌های دنباله‌دار را به وجود آورده است تا مخاطب جوان و نوجوان مفاهیم را بهتر، سریع‌تر و بدون خستگی دریافت کنند.

شاید بتوان گفت این نوعی ترفند است که نویسنده به کار برده تا تعداد مطالعه‌کنندگان کتابش را بالاتر ببرد و می‌توان گفت در این شیوه موفق هم بوده است. نشان این موفقیت در درجه اول ترجمه کتاب از یک زبان به زبان دیگر است و در درجه دوم رسیدن کتاب به مرحله داوری یازدهمین جشنواره کتاب‌های رشد است که موفقیت کمی برای یک نویسنده نیست! در پایان هر کدام از فصل‌ها نیز اطلاعات مختصری درباره انسان‌های مؤثر در زندگی هاوکینگ و نظراتشان، بیماری این دانشمند برجسته، و آثار و علائقش آمده است. در پایان کتاب نیز روزشمار زندگی هاوکینگ درج شده است. کتاب دیگری که از همین نویسنده و با همین سبک و سیاق توسط «انتشارات فاطمی» ترجمه و چاپ شده، به زندگی **توماس ادیسون** می‌پردازد.

نویسنده: تی. اس. لی
مترجم: محبوبه عسگری

ناشر: نشر فاطمی، ۱۸۲ صفحه، چاپ اول، ۱۳۹۲

«بدنی دارم که به من اجازه نمی‌دهد، آزادانه حرکت کنم، اما ذهنی دارم که به من امکان می‌دهد جهان را کشف کنم.»
مطالعه زندگی‌نامه مشاهیر علم و فرهنگ، سرشار از آموزه‌های ارزشمندی به‌خصوص برای نسل جوان است. **استیون هاوکینگ** دانشمندی است که همت و اراده‌اش واقعاً ستودنی است و مردم دنیا او را فیزیک‌دانی معلول می‌شناسند که بیشتر عمر خود را صرف شناخت اسرار جهان کرده است.

کتاب حاضر داستان زندگی استیون هاوکینگ است که طی هشت فصل در قالب داستان‌های تصویری، به نگارش درآمده است. عناوین فصل‌های کتاب عبارت‌اند از: تولد یک فیزیک‌دان نابغه؛ دنیای جدید؛ رؤیای دانشمند شدن؛ نابغه تنبل؛ حال من کاملاً خوب است؛ سیاه چاله‌ها؛ مبارزه‌های دیگر؛ چالش پایان ناپذیر. هم نویسنده و هم تصویرگر کتاب، **تی. اس. لی** است. در آغاز کتاب استیون هاوکینگ به‌طور مختصر و فشرده معرفی شده است. در این معرفی به تولد، کودکی، علاقه‌ها، بیماری، تحصیلات و تحقیقات او اشاره می‌شود. در ادامه تصویرهایی کارتونی از استیون هاوکینگ درج شده که روی صندلی چرخ‌دار نشسته است و به همراه همسرش وارد «انجمن سلطنتی انگلستان» می‌شود تا نشان عضویت در این انجمن را دریافت کند. او در این زمان دانشمندی ۳۲ ساله است! تصویرهای درج‌شده گویای درگیر شدن احساسات مخاطبان و پر از شور و هیجان و تحسین و افتخار است. درباره روایت داستان باید گفت که راوی از زاویه دید سوم



نگاهی دیگر به سنت و تجدد

جعفر ربانی

نویسنده: سیدمصطفی حسینی نسب

ناشر: کانون اندیشه جوان، چاپ اول، ۱۷۶ صفحه، ۱۳۹۳

صاحب‌نظران عرصه تاریخ، دوران‌های تاریخی را، به یک اعتبار، به سه دوره یا عصر تقسیم کرده‌اند: دوره قدیم یا عصر باستان؛ دوره میانه یا عصر قرون وسطا؛ دوره جدید یا عصر مدرن. منظور از عصر جدید یا دوره مدرن دوره‌ای است که از نهضت رنسانس اروپایی در قرن شانزدهم میلادی آغاز می‌شود، در قرن‌های هجدهم تا بیستم به اوج می‌رسد و تا امروز نیز ادامه دارد. بنابراین ما در دوره جدید یا عصر مدرنیته زندگی می‌کنیم.

اصطلاح دوره جدید یا عصر تجدد از اواسط دوره قاجار به تدریج وارد ادبیات و فرهنگ ایران و کشورهای هم‌جوار ما شد که پیامد آن، ایجاد جریان یا گفتمانی تازه شد که ویژگی آن «تقابل سنت و تجدد» بود و البته از آن به دنیای کهنه و نو نیز تعبیر شده است. تقابل سنت و تجدد و به تعبیری سنت و مدرنیسم، تا امروز دوره‌ها، بحران‌ها و حتی طوفان‌هایی را از سر گذرانده و همچنان که همین کتاب هم گواه آن است، تا امروز همواره زمینه بحث و گفت‌وگو و حتی جدال صاحبان اندیشه، به‌ویژه کسانی بوده است که دغدغه نوآوری، سنت‌گرایی و یا تلفیقی از این دو را در سر می‌پروراندند یا می‌پروراندند.

اوج تجددخواهی در ایران دوره **رضاشاه پهلوی** است؛ شاهی که به مدد قوه قهریه و سرکوب و استبداد کوشید به هر قیمت که شده، مظاهر و ظواهر تجدد را در ایران به‌جای سنت بنشاند و البته تا حدی - فقط تا حدی - توفیق یافت؛ زیرا تالی فاسدهایی

نیز به دنبال داشت که جای بحث آن اینجا نیست. با ظهور انقلاب اسلامی که اساساً ریشه در سنت دارد و سر در هوای تجدد و پیشرفت، بحث سنت و تجدد بار دیگر بالا گرفته و هفته یا ماهی نیست که - به‌ویژه پس از سال‌های جنگ تحمیلی - سخنان، سخنرانی‌ها و همایش‌هایی در این باره گفته یا برگزار نشود و یا مقالات و کتاب‌هایی در این زمینه منتشر نگردد که شاید از جدیدترین آن‌ها همین کتابی باشد که قصد معرفی و نقد آن را داریم.

کتاب را «کانون اندیشه جوان» - وابسته به پژوهشگاه اندیشه اسلامی - منتشر کرده است. به‌همین دلیل، رویکردی که مؤلف در تقسیم‌بندی جریان‌های فکری معاصر انتخاب کرده عبارت است از: «طبقه‌بندی جریان‌ها براساس رویکرد آن‌ها به دغدغه رابطه تجدد با سنت به‌طور عام و دین به‌طور خاص» (ص ۱۲). پیش از ورود به بحث از محتوا نگارنده لازم می‌داند چند نکته فنی را در خصوص کتاب یادآور شود:

نکته اول اینکه در فهرست کتاب به‌جای واژه «جریان» که روی جلد آمده، واژه «گفتمان» قرار گرفته است (مثلاً گفتمان روشن‌فکری سکولار) که دلیل روشنی برای این تبدیل نمی‌توان یافت.

نکته دوم اینکه روی جلد کتاب تنها یک نام به‌عنوان مؤلف آمده، در حالی که در متن نام چند نفر دیگر به‌عنوان نویسنده فصول ذکر شده است. بدین ترتیب که نویسنده فصل «گفتمان سنت‌گرای نواندیش» **سیدحسین هاشمی**، نویسنده فصل «گفتمان تجددستیز فلسفی» **احمد محمدی**، نویسنده دو فصل

سیدمصطفی حسینی نسب، یعنی مؤلف روی جلد، و دو فصل هم بدون نام نویسنده است.

سومین نکته هم که در واقع فنی تر است، اینکه متن کتاب در صفحه ۱۵۸ چنین پایان یافته است: [... بلکه آنچه از بسیاری آیات و روایات استفاده می‌شود،] و بلافاصله پس از این صفحه، کتاب‌نامه (ص ۱۵۹) قرار دارد!

کتاب شامل شش فصل با این‌عنوان‌هاست: ۱. گفتمان سنت‌گرای نواندیش؛ ۲. گفتمان تجددستیز فلسفی؛ ۳. گفتمان سنت‌گرایی؛ ۴. گفتمان روشن‌فکری تجدیدپذیر؛ ۵. گفتمان روشن‌فکری سکولار؛ ۶. آشنایی با جریان تجددستیز سنتی. کتاب‌نامه، نمایه‌ی اعلام و نمایه‌ی موضوعی نیز از ضامم کتاب‌اند. اکنون به محتوای هر فصل اشاره‌ای می‌کنیم.

۱. گفتمان سنت‌گرای نواندیش

حسب تعریف نویسنده این بخش، جریان (گفتمان) سنت‌گرای نواندیش «جریانی است که از یک‌سو دغدغه رابطه دین با مدرنیته را دارد و از سوی دیگر معتقد است که می‌توان با تفکیک آموزه‌های گوناگون مدرنیته از یکدیگر، محصول‌هایی را که دین با آن‌ها مخالفتی ندارد دریافت نمود» (ص ۱۷). از نظر نویسنده، شخصیت‌های ممتاز این جریان عبارت‌اند از: **امام خمینی، مقام معظم رهبری، علامه طباطبایی، شهید مطهری، علامه جعفری، علامه مصباح‌یزدی و آیت‌ا... جوادی‌آملی.**

شایان ذکر است که نویسنده بحث را به خوبی دنبال می‌کند و ویژگی‌های این جریان را برمی‌شمارد. چیزی که هست، بحث عمدتاً نظری است و در آن از «پراتیک» یا «عمل اجتماعی» بحثی به میان نیامده است. چه، اگر برای مثال، دیدگاه‌های مرحوم علامه طباطبایی را بتوانیم تنها به عرصه نظر محدود کنیم، جایگاه **امام خمینی (ره)** در این میان هرگز به عرصه نظر محدود نبود و اصولاً ظهور انقلاب اسلامی دستاورد «عمل اجتماعی» ایشان است. نگاهی به کلیدواژه‌های این فصل، البته نشان می‌دهد که نویسنده گویا فعلاً قصد نداشته وارد عرصه عمل اجتماعی این شخصیت‌ها شود. کلیدواژه‌ها عبارت‌اند از: سنت، مدرنیته، نواندیشی دینی و اجتهاد، مفاهیم کلی، عقلانیت. نکته دیگر اینکه در این فصل و در میان چهره‌های مذکور، از **شهید بهشتی** - که بی‌تردید مظهر اندیشه و عمل در انقلاب اسلامی بود- نامی، نه در این فصل و نه در فصول دیگر، نیامده است!

۲. گفتمان تجددستیز فلسفی

نویسنده این فصل، آقای **احمد محمدی**، محور بحث خود را افکار و اندیشه‌ها یا مکتب (?) **سیداحمد فرید** قرار داده است. می‌دانیم که احمد فرید - معروف به فیلسوف شفاهی - در دانشگاه تهران فلسفه تدریس می‌کرد. او اندیشه‌های فلسفی خاص، اصحاب خاص و منش و روش خاص خود را داشت؛ و شاید، هم از این روست که بحث از او نیز همواره جذابیت‌های خاص خود را دارد. نویسنده که با نگاهی کاملاً انتقادی به فرید می‌نگرد، «حکمت اُنسی» فرید را شکل گرفته «تحت تأثیر

عرفان **ابن عربی** و فلسفه **هایدگر**» می‌داند و معتقد است که نمی‌توان «سیری منظم را در افکارش دنبال کرد». با خواندن این فصل خواننده حق دارد از خود بپرسد: اگر اندیشه فرید یک جریان فلسفی محض است (و اصولاً آیا جریان است؟)، پس مفاهیمی همچون «ظهور حضرت مهدی»، «حاکمیت بقیة...»، «امت واحده»، «سیر و سلوک عرفانی» و مانند این اصطلاحات که مفاهیمی کاملاً دینی و نه فلسفی‌اند، چگونه در گفتمان او جای می‌گیرند؟

نویسنده در نهایت جریان فرید را به‌خاطر «کلی‌نگری افراطی در کنار پریشان‌گویی و اکتفا به سنت شفاهی» دارای ابهام می‌داند. وی این ویژگی‌ها را به شاگردان بازمانده از فرید که میراث‌بران او هستند نیز تسری می‌دهد.

۳. گفتمان سنت‌گرایی

این بخش که متأسفانه در بالای صفحات آن عنوان «گفتمان روشن‌فکری تجدیدپذیر» چاپ شده است، (باز هم ایراد فنی) به اندیشه‌های **دکتر سیدحسین نصر** اختصاص دارد. به‌زعم

نویسنده نامشخص این بخش، «جریان سنت‌گرایی یکی از گرایش‌های معرفتی آگاهانه‌ای است که دغدغه رابطه با سنت به‌طور عام، و با دین به‌طور خاص یا مدرنیته را در سر می‌پروراند. این جریان سنت و دین را با مدرنیته در کنار هم نمی‌نشانند (ص ۶۸). حال اگر بپرسیم سنت چیست؟ نصر خود پاسخ می‌دهد: «مقصود سنت‌گرایان از سنت معنای لغوی آن نیست، بلکه حقایق ازل و ابدی را قصد می‌کنند که دارای ماهیت فراشخصی بوده و از منشأ الهی برای بشر آشکار شده‌اند» (ص ۶۹).

انصاف این است که اندیشه‌های سیدحسن نصر که تحصیلات خود را از نوجوانی تا مرحله دکترا تماماً در آمریکا گذرانده است، اولاً به واسطه ارتباط‌های فکری عمیقی که با علامه طباطبایی و شهید مطهری (دو چهره از گفتمان سنت‌گرایی نواندیشی!) و حلقه فکری آنان داشت، و ثانیاً به واسطه آثارش که همه مکتوب و اغلب به زبان فارسی نوشته یا ترجمه شده‌اند، جایگاه قابل توجهی در تفکر دینی معاصر دارد و اطلاق گفتمان یا جریان به آن پربراه نیست.

می‌دانیم که سیدحسین نصر، طی سال‌های مدید، از مقامات علمی و فکری رژیم پهلوی و مصدر امور بود و به‌هیچ‌وجه جزو مخالفان رژیم پهلوی به حساب نمی‌آید که برعکس در تحکیم آن رژیم هم بی‌اثر نبود. هم از این روست که نویسنده این فصل از کتاب «تجدد و سنت...» رگه‌هایی از تمایل نصر به سلطنت را مورد نقد قرار داده و ضمن «چند نقد عام بر گفتمان سنت‌گرایی»، این سؤال را مطرح می‌سازد که: «چگونه است که دکتر نصر الگوی سیاسی مقبول شیعه را حکومت سلطنتی می‌شمارد و حکومت

حاصل‌کلام این‌که کتاب «تجدد و سنت در جریان‌های فکری معاصر» کتابی خواندنی است، به چند دلیل: ورود به بحث‌های فکری مطرح روز، انتقادی بودن، نثر روان و حجم نه‌چندان زیاد آن

ولایت فقیه را مفهومی جدید می‌داند، در حالی که در آثار فقیه برجسته قرن پنجم، **شیخ مفید**، نیز این دیدگاه آمده است؟!» (ص ۹۱).

۴. گفتمان روشن‌فکری تجدیدپذیر

این، عنوان فصل چهارم کتاب و ناظر بر افکار و اندیشه‌های کسانی چون مهندس مهدی بازرگان، دکتر یدالله سبحانی، دکتر شریعتی است. (چرا سید محمود طالقانی غایب است؟!)

به هر روی نویسنده معتقد است که این جریان می‌کوشد میان دین و تجدد را جمع و آن‌ها را با هم سازگار نماید. ولی به‌زعم نویسنده، این سازگاری با تغییر دادن تفسیر دین با رویکردی علم‌گرایانه یا جامعه‌گرایانه یا فلسفی میسر می‌گردد» (ص ۹۳)

به‌همین دلیل است که وی این جریان را دارای «ضعف‌های مبنایی و لوازم غیرقابل قبول» می‌داند که «در پاره‌ای موارد تا مرز تفسیر به رأی پیش می‌رود». لذا آن را قابل قبول تلقی نمی‌کند.

با این حال، نویسنده اعتراف می‌کند که این جریان در کشور ما «از مقبولیت بیشتری» بهره‌مند است. باید گفت این فصل به‌لحاظ زنده بودن نسبی جریان مورد نظر، انتقادی بودن بحث، و همچنین به‌لحاظ به‌دست دادن سرخ‌هایی از اندیشه‌های متنوع معاصر، از فصل‌های دیگر خواندنی‌تر به‌نظر می‌رسد.

۵. گفتمان روشن‌فکری سکولار

این فصل با تأکید بر افکار سید جواد طباطبایی، پنجمین و آخرین گفتمان از گفتمان‌های مدنظر نویسندگان کتاب را مطرح می‌کند. منظور نویسنده از این گفتمان جریانی است که از پیش از مشروطه، یعنی از افکار میرزا ملکم‌خان و فتحعلی [آخوند] زاده شروع می‌شود و با گذر از کسانی چون تقی ارانی و خلیل ملکی (توده‌ای و مارکسیست) به سید جواد طباطبایی (که بیش از دو دهه نیست مطرح شده) می‌رسد. نویسنده وجه مشترک همه این‌ها را این می‌داند که معتقدند: «دین و مدرنیته با هم قابل اجتماع نیستند و در این میان باید بر مدرنیته اصرار ورزید» (ص ۱۲۶).

از دیگر ویژگی‌های این گروه، یا جریان عقلانیت مدرن، دکارتی،

کانتی، هگلی و... خود بنیاد بودن آن (ص ۱۳۰) و مبتنی بودن آن بر عقلانیت فلسفی است که در آن علم از التزام به دین و سنت فاصله می‌گیرد و «اسرار فراعقلی» را انکار می‌کند (ص ۱۳۱). ویژگی دیگر این جریان رویکرد تاریخی آن است؛ البته رویکرد «تاریخ‌شناسی فلسفی» و نه رویکرد ادبی، جامعه‌شناسی و خیال‌اندیشی نسبت به تاریخ (ص ۱۳۱). این فصل در مجموع جریان گفتمان روشن‌فکری سکولار را به‌خاطر وجهه غیردینی آن و اینکه «صرفاً عقلانیتی را تمدن‌ساز می‌داند که التزامی به دین ندارد» (ص ۱۳۰، به نقل از طباطبایی) مورد نقد و رد قرار می‌دهد و در نهایت به چهار دلیل این رویکرد را نمی‌پذیرد:

- بی‌توجهی به معقولیت گزاره‌های دینی؛
- توجه نکردن به منشأ دین؛
- تکیه افراطی بر عقل؛
- خلط میان جزء و کل. (۴۷-۱۴۲)

بخش پایانی کتاب، که دیگر نام گفتمان را بر خود ندارد، بلکه عنوان آن «آشنایی با جریان تجدیدستیزی سنتی» است، جریانی است که «همه دستاوردهای فلسفی و فرهنگی مغرب‌زمین را خطرناک می‌شمارد» و اینکه «نیاز حقیقی به علوم و فلسفه جدید مغرب‌زمین ندارد» و «عقلانیت مطلوب را عقلانیتی می‌داند که صرفاً از قرآن و اهل بیت استفاده کرده باشد» (ص ۱۴۹).

چهره برجسته‌ای که در این فصل چند بار از وی نام برده شده، مهدی نصیری است که گویا در مسیر «مکتب تفکیک خراسان» گام برمی‌دارد، ولی در این فصل اشاره‌ای حتی به نام این مکتب نشده است. لذا به‌نظر می‌رسد این فصل بیشتر نقد و بررسی کتاب‌های «اسلام و تجدد» و «فلسفه از منظر قرآن و عترت» بوده است. از این‌رو چه بهتر بود اگر نویسنده محترم به نقد مبانی مکتب تفکیک می‌پرداخت تا خواننده تصور روشنی از این مکتب که به‌هر حال، منتسب به علمای بی‌بدیلی در خراسان است، به‌دست می‌آورد.

حاصل کلام اینکه کتاب «تجدد و سنت در جریان‌های فکری معاصر» کتابی خواندنی است، به چند دلیل: ورود به بحث‌های فکری مطرح روز، انتقادی بودن، نثر روان و حجم نه‌چندان زیاد آن. امید است در چاپ‌های بعدی کتاب شاهد رفع ایرادهای فنی کتاب، که در ابتدا به آن‌ها اشاره شد، باشیم.

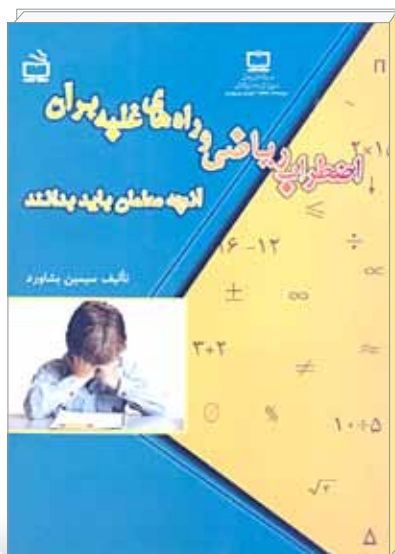

چگونه بر اضطراب ریاضی غلبه کنیم؟

سمیه سادات میر معینی

نویسنده: سیمین بشاورد

ناشر: انتشارات مدرسه، ۶۰ صفحه، چاپ اول ۱۳۹۱

این عوامل را در سه حوزه محیطی، ذهنی و شخصیتی قرار داده است. در حوزه محیطی به تجارب منفی، نقش والدین، نقش معلمان، کتاب‌های درسی و محتوای ارائه شده می‌پردازد و بسیار سریع از این مؤلفه‌ها گذر می‌کند. در حوزه ذهنی به آموزش ریاضی از طریق روش‌های نامناسب، اعتماد نداشتن به توانایی ریاضی خود، و درک نکردن فایده‌های ریاضیات می‌پردازد و در نهایت عوامل شخصیتی تأثیرگذار بر یادگیرنده را بیان می‌کند.

در فصل سوم نقش معلمان در ایجاد اضطراب ریاضی و بالاخره در فصل چهارم راه‌های غلبه بر اضطراب ریاضی بیان شده است.

در کنار تلاش‌های انجام یافته برای تولید این اثر و تمام ویژگی‌های مثبت این کتاب، توجه به موارد زیر در ویرایش کتاب ضروری به نظر می‌رسد:

- عناصر بصری در صفحات کتاب باعث جلب توجه مخاطب و خستگی کمتر او می‌شوند. استفاده از برانگیزاننده‌های بصری می‌توانست در کتاب بیشتر باشد و جذابیت‌های این کتاب را افزون‌تر کند.
- معلمان نقشی بسیار مهم و کلیدی در ارتباط با اضطراب ریاضی دانش‌آموزان ایفا می‌کنند و از دیگر مؤلفه‌های تأثیرگذار می‌توان به اولیای دانش‌آموزان اشاره کرد که معلمان می‌توانند با آموزش و آگاه ساختن اولیا قدم‌های بزرگی برای رفع این مشکل بردارند. در این کتاب مؤلف می‌توانست به نقش والدین در اضطراب ریاضی بیشتر بپردازد و راهکارهایی را نیز برای معلمان به‌منظور ارتباط بیشتر با اولیا و آموزش آن‌ها ارائه کند.

امروزه اضطراب ریاضی و تأثیر آن بر یادگیری ریاضی و عملکرد دانش‌آموزان مورد توجه و علاقه بسیاری از متخصصان آموزش ریاضی و نیز روان‌شناسان شناختی است. اضطراب و فشارهای روانی تأثیر مستقیمی بر یادگیری ریاضی دارند. علاقه دانش‌آموزان را به این درس کاهش می‌دهند و در نتیجه خودباوری ریاضی را در آن‌ها ضعیف می‌کنند. با توجه به اهمیت این موضوع، معلمان و والدین دانش‌آموزان همیشه به دنبال راهی برای کنترل و مهار علمی و عملی این مشکل در دانش‌آموزان بوده‌اند.

کتاب حاضر با استفاده از منابع فارسی و انگلیسی موجود سعی کرده است در چهار فصل به‌طور اجمالی و مفید و با زبانی ساده به این موضوع بپردازد. در فصل اول نویسنده سؤالاتی را مطرح و به آن‌ها پاسخ می‌دهد. این شیوه باعث شده است مخاطب برای پیدا کردن سؤالات ذهنی خود پیرامون اضطراب ریاضی ارتباط بهتری را با کتاب برقرار کند. کتاب در فصل اول سؤالات زیر را مطرح و به آن‌ها پاسخ می‌دهد:

- اضطراب ریاضی چیست؟
- اضطراب ریاضی به چه شکل بروز می‌کند؟
- آیا اضطراب ریاضی پدیده‌ای شایع است؟
- چه تفکرات اشتباهی در مورد ریاضیات وجود دارد؟

در فصل دوم عوامل مؤثر بر اضطراب ریاضی بیان می‌شوند، نویسنده

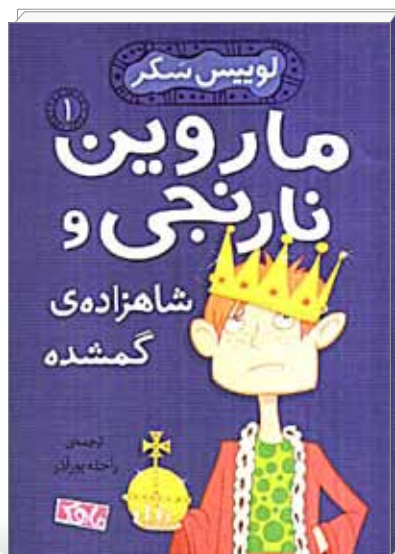

این بچه دوست داشتنی است

حمیدرضا داداشی

خداوند در وجود انسان‌ها به ودیعه گذاشته، راه و رسم زندگی، برخورد‌های اخلاقی و وظایف انسانی را از اطرافیان خود می‌آموزد. نکته جالب در داستان ماروین، برخورد‌های هوشمندانه والدین این کودک و مسئولان مدرسه با او و سایر بچه‌هاست. در واقع، مسائل مبتلا به کودکان در پوسته‌ای جذاب با روایت داستانی جالب و کم‌نظیر، و با نگاهی غیر شعاری و غیرمستقیم روایت شده است.

در نخستین داستان، ماروین گمان می‌کند، و یا بهتر بگوییم، دوست دارد پسر گمشده پادشاه کشورش باشد. ظاهر قضیه هم درست است. او مثل پسر گمشده پادشاه، ۹ ساله است، موهای نارنجی دارد و از این نظر بیش از آنکه شبیه والدینش باشد، به پادشاه کشورش شباهت دارد. بنابراین به صرافت می‌افتد که خودش را به منشی دربار معرفی کند و موضوع را با او در میان بگذارد. نکته جالب همراهی پدر و مادر با ماروین است. والدین ماروین به خواسته‌های فرزندانشان خود احترام می‌گذارند و با برخورد‌های پخته و منطقی و با شناختی که از فرزندان خود دارند، به ماروین کمک می‌کنند که بر مشکلات غلبه کند و روش درست کنار آمدن با مشکلات زندگی، درس و مدرسه و هم‌کلاسی‌ها را با آزمون و خطا و مواجهه شجاعانه بیاموزد. طبیعتاً کودکی که این‌گونه تربیت شده باشد، در حساس‌ترین لحظات بهترین تصمیم‌ها را می‌گیرد.

ماروین تصمیم سفت و سخت گرفته که خودش را فرزند پادشاه معرفی کند. همه‌چیز هم درست پیش می‌رود، اما در آخرین

نویسنده: لوئیس سکر
مترجمان: راحله پورآذر و سپیده شهیدی
ناشر: ماهک، ۵۴-۵۰ صفحه، چاپ دوم، ۱۳۹۳

«ماروین نارنجی» عنوان یک مجموعه رمان کودک به هم پیوسته پنج جلدی است که در عین پیوستگی، استقلال داستانی هم دارند. البته برای تأثیر بیشتر و همذات‌پنداری با شخصیت‌های آن، بهتر است که هر پنج جلد را مطالعه کرد. «شاهزاده گمشده»، «سؤال عجیب»، «کیک پرنده»، «خانه خانم معلم» و «تیپ مرگ» زیر عنوان‌های این کتاب‌ها هستند. نویسنده این مجموعه، لوئیس سکر نویسنده سرشناس آمریکایی است. جلد‌های اول، سوم و پنجم کتاب را راحله پورآذر و جلد‌های دوم و چهارم را سپیده شهیدی ترجمه کرده است.

ماروین پسر ۹ ساله یک خانواده پنج‌نفره و نارنجی نام خانوادگی اوست. آنچه در نگاه اول درباره این رمان پنج جلدی می‌توان گفت، نگاه روان‌شناسانه نویسنده و درون‌مایه تربیتی داستان‌هاست. لوئیس سکر با نگاهی دقیق و هنرمندانه - و شاید بتوان گفت بدون نقص - توانسته است مروج پیام‌های انسانی و اخلاقی باشد که جامعه امروز بیش از هر زمان دیگری به آن‌ها نیاز دارد.

بخش اعظم داستان‌ها در محیط مدرسه و بخش مهم دیگری از آن‌ها در خانه ماروین جریان دارد. ماروین کودکی است که شخصیتش در حال شکل‌گیری است و بر اساس فطرتی که

لحظات، اتفاق کوچکی در ناخودآگاه او می‌افتد و منصرفش می‌کند. ماروین یادش می‌آید که با مادرش تمرین اسکیت‌سواری می‌کرده و به نوبت زمین می‌خورده‌اند و مادرش صبورانه می‌خندیده و در نهایت «کمی» اسکیت‌سواری یاد گرفته‌اند. همین! ماروین صمیمیت و دلسوزی مادر خودش را به همه چیز ترجیح می‌دهد؛ حتی به زندگی در قصر و خوش‌بختی در کنار پادشاه.

در کنار تمام برخوردهای انسانی، ماروین تا حدود زیادی از دوستانش باهوش‌تر و اخلاقی‌تر است. او با دانش‌آموز تازه‌واردی از شیکاگو برخورد نکند دهنده و تحسین برانگیزی دارد. دانش‌آموز تازه‌وارد در ایالت دیگری بزرگ شده است و طبیعتاً از نظر فرهنگی، فاصله زیادی با دانش‌آموزان مدرسه جدیدش دارد. به‌علاوه، رفتارهای این دانش‌آموز تا حدودی مرموز و عجیب است. بنابراین ماروین و دوستانش در برخورد اول نمی‌توانند با او ارتباط بگیرند و دفعش می‌کنند. ولی ماروین که منطقی‌بار آمده، با برخوردهای ظریف و هوشمندانه خود، کاری می‌کند که در کمتر از یک هفته، دانش‌آموز تازه‌وارد به بهترین دوست آن‌ها تبدیل می‌شود و همگی به او افتخار می‌کنند.

و اما به‌نظر من «خانه خانم معلم» بهترین داستان این مجموعه است. خانم نورت، معلم ماروین، باید به سفری یک هفته‌ای برود. او از ماروین می‌خواهد که در این یک هفته از گربه پیرش نگهداری کند؛ چون دوست ندارد که گربه‌اش را به محل نگهداری حیوانات سال‌خورده بسپارد. البته دستمزدی ۲۱ دلاری هم برای این لطف ماروین در نظر می‌گیرد و شرط می‌کند که اگر او به‌خوبی از پس این کار بربیاید، چهار دلار هم انعام بگیرد. پدر و مادر ماروین از این پیشنهاد استقبال می‌کنند؛ چرا که دوست دارند فرزندشان را مسئولیت‌پذیر بار بیاورند.

ماروین به‌خوبی از گربه خانم معلم نگهداری می‌کند، به آن غذا می‌دهد و همان‌طور که معلم از او خواسته، او را سه نوبت در روز به پیاده‌روی می‌برد. با دام‌پزشک گربه هم در ارتباط است. اما روز سوم، گربه پیر می‌میرد. ماروین مستأصل می‌شود و از اینکه نتوانسته به خوبی از گربه خانم معلم نگهداری کند و باعث مرگش شده است، عذاب وجدان می‌گیرد. از طرف دیگر می‌ترسد

معلمش او را تنبیه کند و دستمزدش را ندهد...

خانم معلم بعد از یک هفته به خانه برمی‌گردد و در جریان مرگ گربه‌اش قرار می‌گیرد. او نه‌تنها ماروین را سرزنش نمی‌کند، بلکه از او عذر می‌خواهد و اعتراف می‌کند، آدم خودخواهی بوده که از ماروین خواسته است، از گربه کهن‌سالی نگهداری کند که زمان مرگش خیلی پیش از این فرا رسیده بوده است. دستمزد و انعام ماروین را نیز تمام و کمال می‌پردازد.

در یک کلمه می‌توان گفت، **لوییس سکر** با طراحی دقیق و فنی داستان و شخصیت‌پردازی منطقی و کم‌نقص، توانسته است داستان‌های جذابی بنویسد که کودکان از خواندن آن‌ها لذت

می‌برند و پیام‌های اخلاقی و انسانی این پنج داستان را با جان و دل می‌پذیرند. بزرگ‌ترها هم از این داستان‌ها راه و رسم تربیت کودکان را می‌آموزند. سکر دنیای کودکان را خیلی خوب می‌شناسد و روان‌شناسی کودک را می‌داند. بنابراین - همان‌گونه که پیش از این گفته شد - کودکان رمان ماروین نارنجی بسیار ملموس و واقعی‌اند و شاید مهم‌ترین عامل موفقیت این داستان‌ها نیز همین شناخت درست و تسلط بر ریزه‌کاری‌های شخصیتی اشخاص داستان باشد.

در پایان، بی‌انصافی است که از مترجمان خوب این رمان یاد نکنیم و نقش و تأثیر ترجمه روان و کم‌نقص آن‌ها بر موفقیت این کتاب را نادیده بگیریم. کما اینکه اخیراً

کتاب‌های دیگری از این نویسنده توسط مترجمان دیگری ترجمه و منتشر شده‌اند که به‌دلیل ترجمه بد، تا حد زیادی از تأثیر و قوت این داستان‌ها کاسته شده است و مخاطب نمی‌تواند با آن‌ها ارتباط بگیرد.

مشخص نیست که چرا ناشر، از دو مترجم برای ترجمه این کتاب پنج جلدی کمک گرفته است، اما مشخصاً هر دو مترجم کارشان به اندازه‌ای به هم نزدیک است که داستان‌ها دویاره و منفک از هم نیستند.

در یک کلمه می‌توان گفت،
لوییس سکر (نویسنده کتاب) با طراحی دقیق و فنی داستان و شخصیت‌پردازی منطقی و کم‌نقص، توانسته است داستان‌های جذابی بنویسد که کودکان از خواندن آن‌ها لذت می‌برند و پیام‌های اخلاقی و انسانی این پنج داستان را با جان و دل می‌پذیرند



یک کتاب تاریخی در حوزه کودک و نوجوان

دکتر اکرم عینی
دکترای کتاب‌داری و اطلاع‌رسانی

نویسنده: احسان کاتبی رضوانی

تصویرگر: لاله ضیایی

ناشر: محراب قلم، ۱۵۸ ص، چاپ اول، ۱۳۹۲

کتاب مرجع کودکان

کتاب مرجع به کودک و نوجوان کمک می‌کند برای پرسش‌های گوناگون خود در زمینه‌های متفاوت دانش بشری پاسخ بیابند. در واقع، کتاب مرجع به کودک و نوجوان آگاهی می‌دهد که اطلاعات مورد نیاز خود را چگونه و در کجا پیدا کنند. هیچ یک از کتاب‌های مرجع به اندازه دایرة المعارف کاربرد ندارند. در کتاب‌های مرجع کودکان لازم است شیوة ارائه مطالب با هدف نگارش هماهنگ باشد. به عبارت دیگر، ساختار این منابع باید به گونه‌ای باشد که دسترسی به اطلاعات آن‌ها به آسانی صورت پذیرد. کتاب‌های مرجع کودکان و نوجوانان، به دلیل متفاوت بودن نیازهای این گروه سنی با گروه بزرگسالان، ساختار متفاوتی را می‌طلبند.

هدف از پدیدآوردن منابع مرجع برای کودکان و نوجوانان ایرانی، ایجاد منبعی معتبر و موثق برای دستیابی به آگاهی‌های درست و مستند با دیدگاهی علمی، عمومی و با الهام از تاریخ و فرهنگ ایران و منطقه است. آسانی استفاده از مرجع کودکان و نوجوانان، اصلی اساسی است. مرجع باید پاسخ پرسش‌های خواننده را به سرعت در اختیار او بگذارد. به همین سبب، در شیوة نوشتن مقاله‌ها و در تنظیم صفحه‌ها، راه‌ها و روش‌هایی به کار گرفته می‌شوند تا خواننده به آسانی و به سرعت بتواند پاسخ پرسش خود را بیابد (شورای کتاب کودک، ۱۳۷۷).

معرفی مختصر کتاب

کتاب شرح مصور تاریخ اسلام از زمان پیدایش تا پایان دوران خلافت است و مخاطب را با دوره‌های گوناگون رشد و گسترش تمدن اسلامی، شامل زندگی پیامبر اسلام (ص)، زندگی امامان شیعه (ع)، خلافت اموی و عباسی، تمدن و فرهنگ اسلامی و اسلام در ایران آشنا می‌کند. این کتاب در قالب شش بخش با عنوان‌های

کتاب‌های مرجع نقشی اساسی در برآورده کردن نیازهای اطلاعاتی خوانندگان مختلف دارند. منظور از کتاب مرجع کتابی است که کمتر کسی به خواندن آن از ابتدا تا انتها اقدام می‌کند، بلکه هر زمان نیاز به کسب اطلاعات، در ارتباط با سؤال خاصی داشته باشد، به آن مراجعه می‌کند. تفاوت اساسی کتاب مرجع با کتاب‌های دیگر در همین نکته نهفته است که معمولاً کتاب‌های دیگر با هدف بحث عمیق درباره یک یا حداکثر دو موضوع نوشته می‌شوند، اما کتاب مرجع حاوی موضوعات متنوع و متفاوت، و به منظور برآورده ساختن نیاز فوری افراد به اطلاعات تولید می‌شود (مرادی، ۱۳۷۴).

کتابی که اکنون مورد بررسی قرار می‌گیرد، بنا بر گفته دست‌اندرکاران یازدهمین جشنواره کتاب رشد، در گروه معارف اسلامی نامزد دریافت جایزه شده است.

دایرة المعارف کتاب مرجعی است که اطلاعاتی در باب موضوع‌های گوناگون و متنوع ارائه می‌دهد و بحث‌های آن کمابیش مختصرند. این نوع کتاب مرجع تقریباً بیش از ۵۰ درصد از سؤال‌ها را پاسخ می‌دهد. نظم چنین مجموعه‌ای از دانش بشری عموماً الفبایی است. دایرة المعارف‌ها انواع متفاوتی مثل دایرة المعارف‌های عمومی و اختصاصی دارند. می‌توان هر موضوعی را که به ذهن می‌رسد، در این کتاب‌ها جست‌وجو کرد (مرادی، ۱۳۷۴). دانش‌نامه یا دایرة المعارف برابر نهادة اصطلاح «Encyclopedia» به معنای «آموزش فراگیر» است (آزاد، ۱۳۸۱).

عربستان پیش از ظهور اسلام، ظهور اسلام، پس از پیامبر، پس از خلفاء اسلام در ایران، و تمدن اسلامی، مطالبی ارائه می‌کند.

بررسی محتوای کتاب ساختاری و نگارشی

ساختار کتاب‌های مرجع مانند محتوای آن‌ها از اهمیت زیادی برخوردار است (حری، ۱۳۷۲). اثر مرجع زمانی بیشترین کارایی را دارد که بتوان به راحتی به اطلاعات ارائه شده در آن دست یافت. برخی کتاب‌های مرجع کودکان و نوجوانان در ایران از ساختار اصولی و منسجمی برخوردار نیستند که احتمالاً ناشی از ناآشنایی دست‌اندرکاران با این گونه منابع است. به منظور بررسی کتاب از شاخص‌های ارزیابی در کتاب مرجع دکتر مرادی و «معیارهای ارزشیابی کتاب‌های مرجع برای کودکان و نوجوانان» تدوین شده توسط «گروه بررسی کتاب‌های مرجع شورای کتاب کودک» (۱۳۹۰) استفاده شد.

ویژگی‌های ممتاز کتاب

- دامنه و محدوده در مقدمه بیان شده است. منظور و هدف کتاب شرح تاریخ اسلام به زبان مختصر و آشنایی با تمدن اسلامی است.
- برای هر بخش موضوعی از رنگ متفاوت استفاده شده است.
- از تصویرگری مناسب گروه سنی مخاطب بهره گرفته است.
- کتاب روزآمد است و تاریخ ویرایش اول آن سال ۱۳۹۲ است.
- نظم موضوعی مناسبی دارد.
- دارای فهرست مندرجات، مقدمه، متن اصلی و نمایه است که به ترتیب در جای اصلی خود قرار گرفته‌اند.
- نوع کاغذ، جلد و صحافی امکان استفاده ممتد از کتاب را می‌دهد.
- مقدمه کتاب ساده است.
- از تصاویر متفاوت برای ارائه اطلاعات، به درستی استفاده شده است.

- اطلاعات عمومی تری در زمینه موضوعی با عنوان «آیا می‌دانید؟» درج شده است.
- هماهنگی مطالب و نظم منطقی در نوشته‌ها و ارائه اطلاعات مرتبط رعایت شده است.
- روی جلد کتاب جالب توجه است.
- اندازه و قطع کتاب مرجع متناسب با پسند و توانایی گروه‌های مختلف سنی کودکان و نوجوانان است.

نارسایی‌ها و کاستی‌های اثر

- نام ویراستار یا هیئت ویراستاری و همکاران نویسنده درج نشده است.
- بازیابی مطالب فقط بر اساس فهرست مطالب امکان‌پذیر است که در کتاب‌های غیر مرجع نیز کاربرد دارد. البته نمایه هم تا حدی به بازیابی کمک می‌کند، اما راهنمای استفاده از آن ارائه نشده است.
- در زمینه گستره کار، شیوه تنظیم اطلاعات، نشانه‌های اختصاری به کار رفته و هرگونه اطلاعات مفید دیگر برای بازیابی آسان اطلاعات مندرج در آن، اطلاعاتی ارائه نشده است.

- در مقدمه آمده است که کتاب مرجع نیست و فقط حاوی متنی است که به صورت مختصر نکات مهم و کلیدی تاریخ اسلام را بیان می‌کند.

- گروه مخاطب و رده سنی در هیچ جای کتاب ذکر نشده، اما آشکار است که مخاطب کودک و نوجوان است.

- از نظام ارجاعی مناسب برای ایجاد رابطه میان اجزا و عناصر اطلاعات، تفهیم مفاهیم برابر یا هم‌پایه، ارتباط میان اجزا و کلیات (و برعکس) و مانند آن استفاده نشده است.

- تنظیم کتاب به شیوه تاریخی انجام شده است. اما شیوه تنظیم به بیانی ساده و روشی آسان در مقدمه توضیح داده نشده است تا جوینده در یافتن پاسخ مورد نیاز خود سردرگم نشود.

- در مقدمه کتاب چگونگی تنظیم نمایه‌ها و بازیابی اطلاعات از طریق آن‌ها، به روشی آسان همراه با نمونه نوشته نشده است. البته نمایه دارد، اما نمایه واژگان است و مفهومی و موضوعی نیست.

- چون متن درباره تاریخ اسلام است، در برخی موارد افزودن اطلاعات جانبی در کتاب، مانند چگونگی تلفظ بعضی از واژه‌ها از طریق علامت و اعراب‌گذاری، ضرورت داشته که انجام نشده است.

- تهیه و تدوین کتاب‌های مرجع باید توسط افراد کارشناس انجام شود، اما در اینجا به نظر می‌رسد نویسنده کارشناس مذهبی یا تاریخی نیست.

- فهرست منابع و مآخذ به ترتیب در جای اصلی خود قرار نگرفته‌اند. کتاب کتاب‌شناسی ندارد و منابع تاریخی اسلام و همچنین آثار اسلام‌شناسان داخلی و غربی ذکر نشده است.

- حروف انتخابی، با قدرت خواندن رده سنی مخاطب متناسب نیست. تنوع فونت رعایت نشده و از یک فونت در همه صفحات استفاده شده است.

جمع‌بندی و نتیجه‌گیری

همان‌گونه که در بررسی کتاب مشخص شد، کتاب دایرةالمعارف نیست و اگر چه در بسیاری از موارد تلاش شده است که ساختار و کیفیت کتاب مرجع رعایت شود، اما فقط یک کتاب تاریخی در حوزه کودک و نوجوان است و در فهرست پیش از انتشار کتابخانه ملی نیز این کتاب در رده کتاب‌های تاریخی فهرست شده است. ضرورت دارد برای تهیه کتاب‌های مرجع استاندارددهایی تعریف و در اختیار ناشران قرار گیرد. در این زمینه، دبیرخانه سامان‌دهی منابع آموزشی و تربیتی می‌تواند راهنماها و دستورالعمل‌هایی را تدوین کند.

* منابع

۱. آزاد، اسد... (۱۳۸۱). دایرةالمعارف کتابداری و اطلاع‌رسانی. ذیل مدخل دایرةالمعارف به نشانی: <http://portal.nlai.ir/daka/Wiki%20Pages/دایرةالمعارف.aspx>
۲. حری، عباس (۱۳۷۲). مروری بر اطلاعات و اطلاع‌رسانی. نشر کتابخانه. تهران.
۳. شورای کتاب کودک (۱۳۷۷). فرهنگ‌نامه کودکان و نوجوانان (ج ۱). <http://www.farhangname.info/index.php/about/gesch.html>
۴. مرادی، نور... (۱۳۷۴). مرجع‌شناسی: شناخت خدمات و کتاب‌های مرجع. فرهنگ معاصر. تهران.
۵. کتاب‌های مرجع برای کودکان و نوجوانان و معیارهای ارزشیابی آن‌ها. گروه بررسی کتاب‌های مرجع شورای کتاب کودک. ۱۳۹۰. <http://www.cbc.ir/Details.aspx?Id=30&Page=Articles>

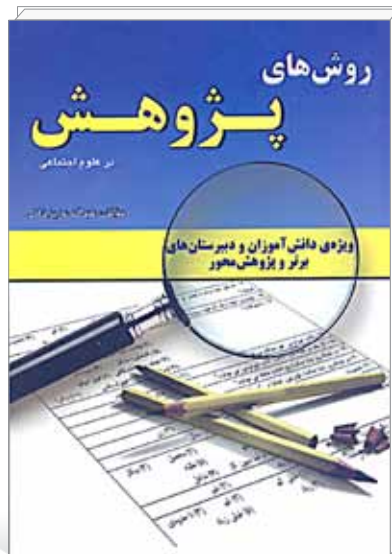

توسعه فرهنگ پژوهش چتری بر ساحت‌های تربیتی

علاءالدین کیا

آموزش و پرورش قلمداد شده که چون چتری بر سایر زیر نظام‌ها و ساحت‌های تربیتی سایه انداخته است و دیگر بخش‌های نظام تعلیم و تربیت را پشتیبانی می‌کند. اهمیت این موضوع ایجاب می‌کند که کارشناسان و دست‌اندرکاران پژوهش نیز در این راستا بکوشند و وزارت آموزش و پرورش را در سرعت بخشی و ارتقای کیفیت این مهم یاری رسانند.

از سوی دیگر، باید پذیرفت که ظرفیت‌های علمی و کارشناسی برای ورود به حیطة پژوهش در درون و خارج نظام آموزشی محدود است و به دلایل متفاوت بخش غیردولتی علاقه چندانی به تولید و انتشار آثار «تفکر محور» و «مسئله‌مدار» برای جامعه دانش‌آموزی کشور ندارد. بسیاری از ناشران مطابق سلائق عمومی به تولید کتاب‌های کمک درسی مبتنی بر تشریح یا حل مسائل مطرح شده در کتاب درسی می‌پردازند که اساساً با اهداف برنامه درسی و رویکردهای نوین علوم تربیتی مغایر است. متأسفانه با وجود تلاش‌های قابل تحسین تعدادی از کارشناسان و ناشران دوراندیش برای ورود به عرصه توسعه تحقیقات دانش‌آموزی، منابع آموزشی مناسب برای آموزش و پژوهش محور و گسترش فرهنگ پژوهش بین دانش‌آموزان محدود و انگشت‌شمارند. ضمن آنکه به دلیل فقدان تجارب و پیشینه کافی در زمینه پژوهش‌های دانش‌آموزی و همچنین عدم تفکیک منابع آموزشی پژوهش‌محور برای دانش‌آموزان هر یک از دوره‌های تحصیلی،

نام نویسنده: عبد... عزیز خانی
ناشر: ابوعطا، ۱۶۰ صفحه، چاپ اول، ۱۳۹۲

در دنیای پیچیده و پر از تغییر، بدون تردید پژوهش یکی از مهارت‌های زندگی محسوب می‌شود. دانش‌آموزان با تفکر پژوهی می‌توانند مسائل ریز و درشت زندگی خود را حل کنند. اصولاً مهارت‌های زندگی از جنسی هستند که همه‌آحاد جامعه به کسب دانش آن نیاز دارند. لذا دانش‌آموز در مدرسه نمی‌تواند از آموختن مهارت‌های زندگی چشم‌پوشد. زیرا فاقد توانمندی لازم برای حل مسائل و مشکلات خود خواهد بود. البته به جرئت می‌توان گفت تفکر پژوهی شاه‌کلید مهارت‌های زندگی است و بدون تفکر و تفکر محور انسان از انسانیت ساقط می‌شود.

اساساً آموزش باید با پژوهش قدم به قدم و بر مبنای روش حل مسئله پیش برود. به همین دلیل رویکرد داوران یازدهمین جشنواره کتاب‌های آموزشی رشد در رشته علوم تربیتی، با توجه به رتبه‌های بالایی که این کتاب‌ها در مرحله شناسایی کتاب‌های مناسب کسب کرده‌اند، قابل تقدیر است.

توسعه فرهنگ پژوهش و آموزش روش‌های تحقیق به معلمان و دانش‌آموزان از رویکردهای مهم و اخیر وزارت آموزش و پرورش است. در سند ملی تحول بنیادین نیز بر این امر به صراحت تأکید شده و موضوع پژوهش و ارزشیابی یکی از زیرنظام‌های

اغلب منابع موجود در این زمینه دارای مخاطب عام و کم توجه به جنبه‌های تخصصی و ویژگی‌های قشر نوجوان و دانش‌آموز هستند که این امر از جنبه‌های کاربردی آن‌ها می‌کاهد.

یکی از جدیدترین آثاری که در این زمینه به دبیرخانه جشنواره رسیده است، کتاب «روش‌های پژوهش در علوم اجتماعی، ویژه دانش‌آموزان و دبیرستان‌های برتر و پژوهش‌محور» است که توسط آقای **عبدال... عزیزخانی** تألیف شده و «نشر ابوعطا» در سال ۱۳۹۲ آن را منتشر کرده است. تألیف و انتشار کتاب مذکور را نیز باید اقدام مبارکی دانست و تلاش دست‌اندرکاران را در این زمینه ستود. این کتاب، آموزش، تعمیق و گسترش فرهنگ تحقیق بین معلمان و دانش‌آموزان را تعقیب می‌کند و حاوی نکات تعلیمی و آموزشی مهمی برای دانش‌آموزان و معلمان است. معلمان علاقه‌مند به راحتی می‌توانند با استفاده از این کتاب بخش عمده‌ای از موضوعات و روش‌های حوزه پژوهش را دریافت و از آن برای آموزش پژوهش‌محور در کلاس درس استفاده کنند. این کتاب حتی برای پژوهشگران با تجربه نیز قابل استفاده و دارای آموزه‌های کاربردی است. حجم کتاب و طراحی مناسب جلد آن، صفحه‌آرایی نسبتاً مناسب و نگارش روان، از نقاط قوت این کتاب محسوب می‌شود. مرور اجمالی فرایند و مراحل تحقیق و تأکید بر برخی جنبه‌های کاربردی آن در مدرسه نیز از دیگر نقاط قوت این اثر است. آموزش روش‌های مسئله‌یابی، فرضیه‌سازی، طراحی ابزارهای جمع‌آوری داده‌ها، به‌ویژه پرسش‌نامه، و ملاحظات فنی و شکلی در این زمینه می‌تواند راهنمای پژوهشگران جوان و دانش‌آموزان باشد.

با وجود این، از باب اینکه بتوان به بهانه نقد این کتاب، برخی نکات مهم و قابل توجه را برای بهبود آثار بعدی یادآور شد، ذکر نکاتی که احتمالاً می‌توانست بهتر از آن عمل شود، خالی از لطف نیست. تأکید بر «ویژه دانش‌آموزان و دبیرستان‌های برتر و پژوهش‌محور» روی جلد کتاب، این شائبه را ایجاد می‌کند که کتاب برای اقشار و مدارس ویژه‌ای تهیه شده است. یا با کاربرد واژه‌های ارزشی چون «برتر» و یا «پژوهش»، رویکرد اقتصادی و منفعت‌طلبانه دنبال می‌شود. در حالی که کتاب در موضوع و ساختار، برتر از این موارد است.

تلاش شدید مؤلف برای رعایت ایجاز و مرور سریع همه مراحل و گاه دشوار تحقیق، به اثربخشی اثر لطمه زده است. برخی از مراحل تحقیق مانند تبدیل مشکل به مسئله و عنوان پژوهشی،

و تعیین روش تحقیق، ماهیتاً نیازمند شرح و بیان کافی و ذکر مثال‌های متنوع است. این امر برای دانش‌آموزان که مراحل آغازین تحقیق را می‌پیمایند، ضرورتی دوچندان دارد. احتمالاً تدوین کتاب به صورت چند جلد مجزا می‌توانست به مفید بودن و جنبه‌های کاربردی آن بیفزاید، برخی از نارسایی‌های آن را در این حوزه کاهش دهد، زمینه کافی را برای تشریح موضوعات مهم فراهم آورد و به دریافت و درک مناسب‌تر مخاطب کمک کند.

در همین زمینه شرح نسبتاً مفصل برخی مفاهیم و موضوعات مشابه که احتمالاً به دلیل علاقه‌های شخصی و یا تجربه فردی مؤلف در آن زمینه است، موجب شده است که یکنواختی و هماهنگی در مجموعه کتاب خدشه‌دار شود. به طوری که به برخی مفاهیم و سرفصل‌های بیش از حد لازم توجه شده و در بعضی نکات، به خلاصه‌گویی و ایجاز مفرط دچار شده است و حتی برخی مطالب ناقص به نظر می‌رسند. این موضوع به رسایی مفهوم آسیب زده است. برای مثال، در تشریح تحقیقات پیمایشی (صفحه ۳۴) و یا فیش‌برداری (صفحه ۵۲) و مطالب صفحه ۶۸، نوعی تطویل و پرداخت بیش از حد لازم به چشم می‌خورد و در مقابل، در بیان انواع متغیرها (اسمی، ترتیبی، فاصله‌ای و نسبی)، صرفاً با اشاره اجمالی به متغیرهای اسمی و ترتیبی از بقیه موارد عبور شده است.

در صفحه مربوط به توضیح «متغیرهای کنترل شده» نیز این مفهوم بی‌ارتباط با سایر مفاهیم قبل و بعد از آن به نظر می‌رسد. همچنین در فصل هفتم (صفحه‌های ۲۳ تا ۹۳) و تقریباً در حد ۲۰ صفحه، به طرح پرسش‌نامه و ابعاد آن پرداخته شده است، در حالی که در فصل نهم به موضوع مصاحبه که دارای پیچیدگی‌ها و روش‌های گاه پیچیده‌تر و دارای ملاحظات بیشتری است، به اختصار و در حد بیان در دو صفحه اکتفا شده است. این موضوع حاکی از عدم یکنواختی و رعایت تعادل در ارائه مطالب است.

به هر حال موضوع آموزش پژوهش به دانش‌آموز در بیانی ساده و جذاب، نیازمند دانش، هنر، علاقه و تجربه است که به نظر می‌رسد مؤلف محترم بسیاری از این صفات را داراست.

این کتاب، آموزش، تعمیق و گسترش فرهنگ تحقیق بین معلمان و دانش‌آموزان را تعقیب می‌کند و حاوی نکات تعلیمی و آموزشی مهمی برای دانش‌آموزان و معلمان است. معلمان علاقه‌مند به راحتی می‌توانند با استفاده از این کتاب بخش عمده‌ای از موضوعات و روش‌های حوزه پژوهش را دریافت و از آن برای آموزش پژوهش‌محور در کلاس درس استفاده کنند

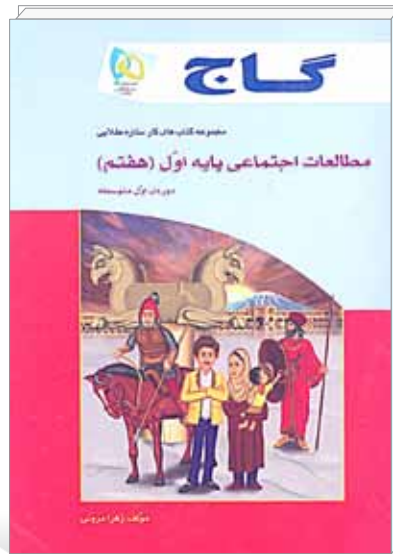

غفلت از جنبه‌های نگرشی و مهارتی

فریبرزیات

۲. ایجاد فرصت برای کاربرد یافته‌های آموزشی در میدان عمل و زندگی روزمره؛
 ۳. توسعه و غنی‌سازی محتوای آموزشی؛
 ۴. تقویت مهارت‌های تفکر، حل مسئله و خلاقیت دانش‌آموزان با طرح پرسش‌های واگرا و معماها؛
 ۵. فراهم کردن فرصت برای کار گروهی و یادگیری مشارکتی؛
 ۶. معرفی فعالیت‌های علمی و کارورزی در قالب‌های متنوع و با هدف تعمیق یادگیری؛
 ۷. ایجاد تنوع در طرح سؤال‌ها و تمرین‌ها و پرهیز از سؤال‌ها و تمرین‌های یکنواخت و کلیشه‌ای؛
 ۸. استفاده از قالب‌های جذاب بازی و سرگرمی برای طرح موضوعات، سؤال‌ها و تمرین‌ها.
- البته می‌توان چنین معیارهایی را باز هم توسعه داد و یا به حسب نقش‌ها و کارکردهای دیگر کتاب کار و فعالیت به نقد اثر پرداخت. اما در اینجا به همین معیارها اکتفا می‌شود. حال چنانچه با این معیارها به سراغ کتاب کار مطالعات اجتماعی پایه اول متوسطه اول برویم، موارد زیر قابل توجه و تأمل‌اند:
- کتاب از نظر ایجاد تنوع در طرح سؤال‌ها تلاش مثبت و در خور توجهی برای فراتر رفتن از قالب‌های معمولی و مرسوم دارد و به شیوه‌های تشریحی، تستی، تکمیلی و تصحیحی در درس‌های متفاوت به طرح پرسش پرداخته است.
 - استفاده از تکنیک‌هایی چون کامل کردن جملات ناقص،

نویسنده: زهرا مروتی

صفحه‌آرا: پرستو امیر علی

ناشر: گاج، ۱۳۶ صفحه، چاپ چهارم، ۱۳۹۲

نقد و ارزیابی هر اثری هدف روشنگری، آگاهی‌بخشی و اصلاح و بهبود را دنبال می‌کند. لازمه تحقق چنین هدفی بر کنار ماندن علائق و سلائق شخص است و این ممکن و میسر نیست جز با گام زدن در مسیری روشمند و علمی از همین رو است که قبل از هر نوع داوری و ارزیابی باید مبنا و معیارهای نقد را مشخص و روشن کرد. جدا از اصول کلی، چنین معیارهایی را باید نخست در قصد و هدف آشکار و اعلام شده رشد و مؤلف جست‌وجو کرد. کتاب «مطالعات اجتماعی پایه اول (هفتم) دوره متوسطه اول» از سوی «انتشارات گاج» ذیل «مجموعه کتاب‌های کار» قرار گرفته است. همین موضوع متر و معیار مشخصی برای ارزیابی آن به دست می‌دهد. کتاب کار و فعالیت به کتابی اطلاق می‌شود که در چارچوب برنامه درسی فرصت‌های جدیدی برای تمرین و فعالیت دانش‌آموزان به منظور تعمیق، توسعه و تثبیت یادگیری ایجاد می‌کند. با چنین تعریفی چند ویژگی برای چنین کتاب‌هایی می‌توان برشمرد و آن‌ها را از سایر انواع کتاب‌های کمک‌آموزشی تمییز و تشخیص داد:

۱. ارائه تمرین و فعالیت برای سطوح متفاوت یادگیری، اعم از دانشی، مهارتی و نگرشی؛

کتاب درسی، اگرچه در ۱۲ درس کتاب مورد توجه قرار گرفته است، اما اولاً توسعه آن به کل ۲۴ درس کتاب مورد انتظار بود، ثانیاً و مهم‌تر اینکه ضروری بود مؤلف محترم برخی کمبودها و نقص‌های کتاب درسی را در این بخش جبران می‌کرد؛ مواردی چون انقراض برخی از گونه‌های گیاهی، مسئله کم‌آبی کشور، حفاظت از منابع آبی، علت به‌وجود آمدن قنات و کاریز، مشکلات گردشگری، مشکلات صنایع دستی، و...

با وجود اینکه چنین کاستی‌هایی اثر را از یک کتاب کار و فعالیت کامل تا حدودی دور می‌کنند، اما این ارزش کار نمی‌کاهد و امید می‌رود مؤلف با رفع این نواقص و کمبودها در چاپ‌های بعدی، به تکمیل و تقویت اثر خود دست بزند.



پر کردن جاهای خالی با کلمات مناسب و برقراری ارتباط بین مفاهیم، از دیگر نقاط مثبت کتاب هستند که تا حدودی به رشد و تقویت قدرت تفکر و حل مسئله دانش‌آموزان کمک می‌کند.

● در ۱۲ درس از ۲۴ درس کتاب نیز نویسنده با طرح اطلاعات جدید به توسعه و غنی‌سازی محتوای آموزشی کتاب درسی کمک کرده است.

● استفاده از جدول و سرگرمی و نیز طرح‌ها و تصویرهایی برای جذاب کردن مباحث و نیز تلخیص مباحث و مفاهیم در قالب برخی اشکال که گاه به اطلاع‌نگاری نیز نزدیک می‌شود، از جمله نقاط قوت کتاب در چارچوب ویژگی‌های مورد انتظار از یک کتاب کار هستند.

اما در کنار این نقاط مثبت و مفید، کتاب از نقاط ضعف و کمبود و کاستی‌هایی نیز رنج می‌برد که برخی از آن‌ها از جمله ویژگی‌های اساسی کتاب‌های کار محسوب می‌شوند:

● آنچه کتاب کار را از سایر کتاب‌ها متمایز می‌کند، فعالیت‌هایی هستند که به دانش و اطلاعات ذهنی و مفهومی صورت عینی و عملی می‌بخشند و از این نظر به تعمیق یادگیری کمک می‌کنند. متأسفانه این کتاب تلاش چندانی در این زمینه نکرده است و اتفاقاً خود کتاب درسی از نظر طرح فعالیت‌ها بسیار غنی‌تر و مفیدتر است و از این نظر در جایگاه و مرتبه‌ای بالاتر از این کتاب که عنوان کتاب کار را دارد، قرار می‌گیرد.

● کتاب از نظر یادگیری بیشتر رویکردی دانشی دارد و جنبه‌های مهارتی و نگرشی مورد غفلت قرار گرفته‌اند. سؤال‌ها و تمرین‌های کتاب بیشتر چنین رویکردی را نشان می‌دهند. حتی گاه به کتاب حل‌المسائل و یا گزیده و تلخیص کتاب درسی نزدیک می‌شود.

● کتاب به ایجاد فرصت برای کاربرد یافته‌ها در میدان عملی زندگی نپرداخته است و از این نظر از یک کتاب کار کامل فاصله می‌گیرد.

● دغدغه یادگیری مشارکتی و کار گروهی کمتر مسئله و مورد توجه اثر به عنوان یک کتاب کار و فعالیت بوده است.

● کتاب اگرچه سعی کرده است تنوعی در نوع سؤال‌ها ایجاد کند، اما به پرسش‌های واگرا که قدرت خلاقیت و تفکر دانش‌آموزان را تقویت می‌کند، کمتر پرداخته است.

● توسعه و غنی‌سازی محتوای آموزشی

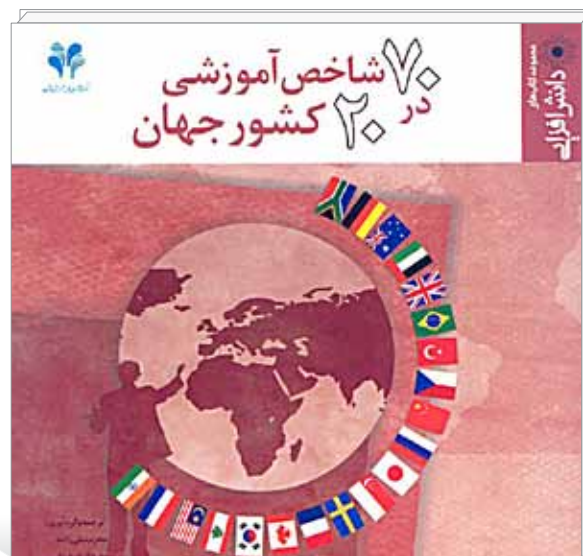

مطالعات تطبیقی آموزش و پرورش

پریچهر جلی آده

کتاب «۷۰ شاخص در ۲۰ کشور جهان»، در نگاهی به آموزش و پرورش تطبیقی، به این نکات اشاره دارد: عرصه وسیع و نگاه بلندمدت در آموزش و پرورش تطبیقی؛ پرهیز از قضاوت‌های ارزشی آشکار و نهان؛ تناسب نظریه و شرایط وقوع پدیده آموزشی و تأثیر تغییرات مهم در صحنه‌های جهانی بر نظام‌های آموزشی مانند جهانی شدن (با تناقض‌های درونی آن و تأثیری که بر نظام‌های آموزشی داشته است)؛ شکل‌گیری اتحادیه اروپایی و آسیایی و اثرات آن بر ساختارها و کارکردهای نظام‌های آموزشی کشورهای عضو.

همچنین، کتاب اشاره‌ای دارد به مطالعات تطبیقی فراوانی که در چند دهه اخیر انجام گرفته‌اند. سرآغاز این مطالعات، تأسیس انجمن آموزش و پرورش تطبیقی در سال ۱۹۵۶ به همت **ویلیام بریک‌من** است.

این کار زمینه برگزاری گردهمایی بین‌المللی آموزش و پرورش را در دانشکده‌های علوم تربیتی دانشگاه نیویورک فراهم کرد. سپس **ژوزف کاتز** کانادایی در سال ۱۹۶۱ اندیشه‌های تغییر «انجمن آموزش و پرورش تطبیقی» را به «شورای انجمن‌های آموزش و پرورش تطبیقی» مطرح کرد. این اندیشه مورد استقبال هیئت رئیسه و اعضای انجمن، محققان و صاحب‌نظران دانش آموزش و پرورش تطبیقی قرار گرفت و متخصصان یونسکو و دفتر بین‌المللی تعلیم و تربیت نیز بر آن صحنه گذاشتند. به همین مناسبت، یونسکو سال ۱۹۷۰ را سال جهانی آموزش و پرورش

۷۰ شاخص آموزشی در ۲۰ کشور جهان
ترجمه و گردآوری: محرم نقی‌زاده، مهرداد اصفهانی
ناشر: مرآت دانش، ۱۶۸ صفحه، ۱۳۹۲، تهران

آموزش و پرورش کلید پیشرفت و توسعه کشورهاست. در دنیای کنونی، کشورهایی که با برنامه‌ریزی درست و اصولی به استانداردسازی شاخص‌های رشد و توسعه در این نهاد مهم پرداخته‌اند، توانسته‌اند به نظام‌های برتر آموزش تبدیل شوند. هدف از بررسی وضعیت آموزش و پرورش کشورها آن است که با مقایسه مشابهت‌ها و تفاوت‌ها، مؤلفه‌های تأمین رشد و پیشرفت آموزش و پرورش مشخص و از تجربه‌های موفق و عوامل مؤثر در پیشرفت تعلیم و تربیت بهره گرفته شود. اما باید توجه داشت که الگوبرداری و اقتباس، بدون توجه به بسترهای فرهنگی هر کشور، امکان‌پذیر نیست.

«۷۰ شاخص در ۲۰ کشور جهان» عنوان کتابی است که برای استفاده مسئولان و تصمیم‌سازان آموزش و پرورش و دانشجویان رشته‌های علوم انسانی گردآوری و ترجمه شده است. فرض این کتاب یک سؤال بزرگ است: کشورهایی که به لحاظ خروجی در شاخص‌های آموزشی مانند تیمز^۱، پرلز^۲، پیزا^۳ و المپیاد موفق عمل کرده‌اند، از چه شاخص‌های فرایندی بهتری برخوردار بوده‌اند؟ به عبارت دیگر، با توجه به کدام شاخص‌ها می‌توان آموزش و پرورش موفق‌تری داشت؟

نمید و پس از آن تألیفات مهمی در این زمینه به رشته تحریر درآمد.

کتاب مورد نظر در سه فصل تنظیم و تدوین شده است: در فصل اول، ۷۰ شاخص آموزشی در ۲۰ کشور جهان (که به صورت خوشه‌ای به‌عنوان مناسب‌ترین نمایندگان کشورها انتخاب شده‌اند) بررسی شده است. در هر شاخص، تعریفی از آن برای خواننده ارائه شده است تا الگوی ذهنی مشترکی بین مؤلفان (مترجمان و گردآوردگان) و خوانندگان کتاب ایجاد شود. در جدول هر شاخص، کشورها برحسب حروف الفبا مرتب شده‌اند و عدد یا مقدار شاخص مربوطه، روبه‌روی هر کشور آمده است. در نمودار مربوط به هر شاخص، کشورها از بیشترین به کمترین مرتب شده‌اند تا جایگاه هر کشور در مقایسه با بقیه کشورها مشخص شود. منبع مربوط به هر شاخص نیز در همان صفحه قید شده است. اطلاعات مربوط به کشور ما ایران نیز در سمت راست هر جدول نوشته شده است.

در فصل دوم، در نگاهی به آموزش و پرورش کشورها، مجموعه اطلاعاتی که درباره هر کشور گردآوری شده است، به خواننده کمک می‌کند با پرهیز از جزئی‌نگری، کل اطلاعات هر کشور را ارزیابی کند. به عبارت دیگر، تحلیل اطلاعات هر کشور در یک نگاه انجام گیرد. برای آشنایی با کشورها، پرچم، نشان ملی و شعار ملی آن کشور آمده است (به‌جز ژاپن و لبنان که شعار ملی آن‌ها یافت نشده است).

در این فصل، ابتدا قسمتی از سند تحول بنیادین آموزش و پرورش کشور ما، به‌عنوان مهم‌ترین سند بالادستی آموزش و پرورش، آمده است که بیانیه ارزش‌ها، بیانیه مأموریت، چشم‌انداز، هدف‌های کلان و راهبردهای کلان را شامل می‌شود. سپس برای هر کشور تصویر پرچم، چشم‌انداز، مأموریت، ارزش‌های آموزشی و

چالش‌های فراروی نظام آموزشی مطرح شده است. در صفحه مقابل هم، سه جدول شاخص‌های کلان، نظام آموزشی (دوره تحصیلی، طول دوره و سن تحصیل) و همچنین شاخص‌های آموزشی شامل سرانه تحقیق و توسعه، نرخ باسوادی، سرانه آموزشی، سهم آموزش از تولید ناخالص داخلی، سهم آموزش از مخارج دولت، طول دوره آموزش اجباری، درصد دانش‌آموزان در مدارس خصوصی، تعداد روزهای تحصیلی در یک سال، تعداد

هفته‌های آموزشی در دوره‌های ابتدایی و راهنمایی، تعداد روزهای آموزشی برحسب دقیقه، میانگین تعداد ساعت آموزشی در دوره ابتدایی در یک سال تحصیلی، میانگین ظرفیت کلاس در دوره ابتدایی، طول دوره پیش‌دبستانی، درصد ثبت‌نام در مراکز خصوصی پیش‌دبستانی، درصد دانش‌آموزان دختر در دوره ابتدایی، حقوق پایه معلمان ابتدایی، درصد معلمان ابتدایی با سن کمتر از ۳۰ سال، درصد تکمیل دوره ابتدایی و نرخ تکرار در پایه چهارم ابتدایی آمده است. در کنار هر جدول، شاخص‌های آموزشی و شعار آن کشور دیده می‌شود.

در فصل سوم، مؤسسه‌ها و سازمان‌هایی چون مؤسسه آمار یونسکو، صندوق بین‌المللی پول، بانک جهانی، سازمان همکاری و توسعه اقتصادی، اتحادیه

بین‌المللی ارتباطات از راه دور، مؤسسه اطلاعات علمی (ISI)، سازمان جهانی مالکیت معنوی، آزمون TIMSS، آزمون PIRLS، آزمون PISA، (آزمون علوم، ریاضی و خواندن)، المپیاد بین‌المللی ریاضی معرفی شده‌اند که از آمار آن‌ها در این مطالعه تطبیقی استفاده شده است. مختصری از خدمات و فعالیت‌های اصلی آن‌ها نیز آمده است.

به‌طور کلی می‌توان گفت، این کتاب اطلاعات آماری مفیدی در زمینه آموزش و پرورش دارد که گردآوردگان و مترجمان آن‌ها را از کتاب‌ها و سایت‌ها جمع‌آوری و ترجمه کرده‌اند، اما برای بهره‌گیری بیشتر و بهتر از اعداد، ارقام و اطلاعات ارائه شده، جای خالی تحلیل آماری و استخراج نتایج مربوط به جداول، کاملاً مشهود است. امید است در چاپ‌های بعدی کتاب به این مهم نیز پرداخته شود.

به‌طور کلی می‌توان گفت، این کتاب اطلاعات آماری مفیدی در زمینه آموزش و پرورش دارد که گردآوردگان و مترجمان آن‌ها را از کتاب‌ها و سایت‌ها جمع‌آوری و ترجمه کرده‌اند، اما برای بهره‌گیری بیشتر و بهتر از اعداد، ارقام و اطلاعات ارائه شده، جای خالی تحلیل آماری و استخراج نتایج مربوط به جداول، کاملاً مشهود است



عکس: مجتبی محمدی



هم‌سو با محتوای آموزشی حوزه مکانیک خودرو



داود نجف‌زاده

مؤلف: محمد محمدی‌بوساری
ناشر: راه نوین، ۸۸۰ صفحه
چاپ اول، ۱۳۹۱

تألیف و تدوین شده است. این کتاب در ارتباط با موضوعات زیر با مخاطب خود ارتباط برقرار می‌کند:

- مشخصات عمومی خودروی L۹۰؛
- آشنایی با اصول و عملکرد موتور احتراق داخلی؛
- شناسایی موتور L۹۰ و روش تعمیر آن؛
- روش تعمیر موتور؛
- دستگاه انتقال قدرت؛
- کلاژ خودروی رنو L۹۰؛
- آشنایی با اصول و مبانی جعبه‌دنده نوع معمولی؛
- روش پیاده و سوار کردن جعبه‌دنده خودروی L۹۰ از روی خودرو؛
- آشنایی با کولپینگ‌های پولوس خودروهای محرک جلو؛
- روش پیاده و سوار کردن پولوس‌ها؛
- روش تعمیر جعبه‌دنده رنو L۹۰؛
- آشنایی با انواع تعلیق در خودروها؛
- سیستم تعلیق خودروی رنو L۹۰؛
- آشنایی با سیستم فرمان خودرو؛
- سیستم فرمان پر قدرت رنو L۹۰؛

تألیف و انتشار کتاب‌های آموزشی در حوزه فنی و حرفه‌ای از منظر تعمیق و تسهیل محتوای آموزشی برنامه درسی، در شرایط مناسب و مطلوبی قرار ندارد و تنها تعداد اندکی از کتاب‌های تولید شده حوزه مکانیک خودرو، در تحقق رشته علمی و تقویت و ارتقای دانش نظری و مهارتی منابع انسانی، بستر مناسبی را فراهم می‌سازند. با رشد سریع فناوری در دهه‌های اخیر و به تبع آن، ورود علم الکترونیک به صنعت خودرو، زمینه تغییرات عمده و اثرگذاری در کنترل و مدیریت بخش‌های مهم خودرو فراهم شده است. در این راستا حوزه شغلی مکانیک خودرو نیازمند برخورداری از منابع آموزشی و کمک آموزشی مرجع و تخصصی است تا اطلاعات فنی و دانش نظری و عملی معتبری را در اختیار مخاطبان خود قرار دهد.

کتاب «اصول و مبانی، تعمیر و نگهداری خودروی L۹۰» در چهار بخش که شامل ۲۲ فصل می‌شود، تنظیم و در ۸۸۰ صفحه

آن، به همراه عیبیابی این سیستم، از دیگر مشخصه‌های مطلوب کتاب است که مخاطب را به خود جذب می‌کند. در صفحه ۵۷۲ کتاب، در ارتباط با بررسی کدهای خطا در دستگاه عیبیاب چنین آمده است:

«۱۳-۹-۲- که DFO۴۵: این کد مربوط به سنسور MAP است و با کدهای زیر همراه است:
DEF. ۱. مدار باز یا اتصال کوتاه؛
DEF. ۲. تغییرات فشار در مانیفولد هوا.»

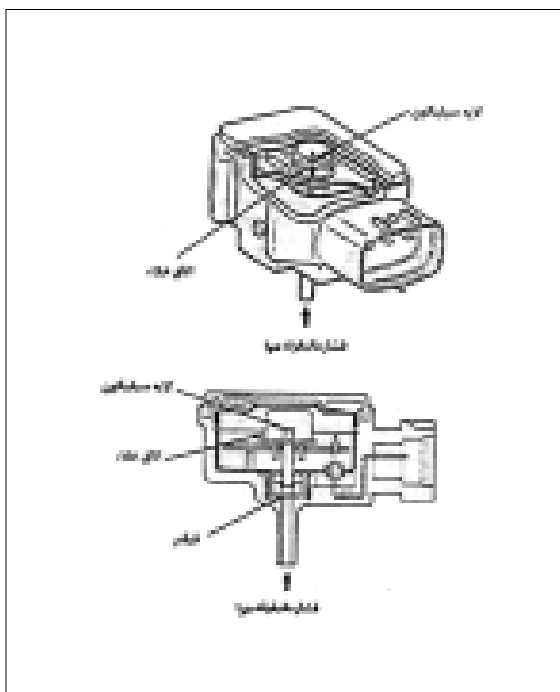

این سنسور روی مانیفولد هوا نصب می‌شود و وظیفه دارد که فشار مانیفولد هوا را به ECU گزارش دهد. (شکل ۱۶-۲).
در کنار کوشش و تلاش انجام یافته برای تولید این اثر و با توجه به ساختار فیزیکی و شکل ظاهری مناسب کتاب، لحاظ کردن نکات زیر در ویرایش کتاب ضروری احساس می‌شود و انتظار می‌رود که مورد توجه قرار گیرد:

- تعیین اهداف رفتاری در ابتدای هر فصل از کتاب؛
- استفاده از شیوه‌های متنوع ارزشیابی؛
- توجه به کیفیت تصاویر از منظر وضوح و گویا بودن آن‌ها؛
- ویرایش ادبی کتاب؛
- توضیح اصطلاحات در پاورقی؛
- فهرست منابع و مآخذ.

* پی‌نوشت‌ها

۱ و ۲. در شاخه تحصیلی فنی‌حرفه‌ای و کار دانش، دانش‌آموز با عنوان «هنرجو» و معلم با عنوان «هنرآموز» شناخته می‌شود.

- آشنایی با سیستم ترمز خودرو؛
- سیستم ترمز رنو L۹۰ (ترمز معمولی)؛
- آشنایی با سیستم ترمز ضدقفل ABS؛
- سیستم ترمز ABS در خودروی رنو L۹۰؛
- آشنایی با سیستم سوخت‌رسانی انژکتوری الکترونیکی؛
- سیستم سوخت‌رسانی رنو L۹۰؛
- دستگاه‌های الکتریکی خودرو.

ویژگی‌های ساختاری و محتوایی کتاب

به ویژگی‌های کتاب می‌توان از دو منظر کلی «ساختار» و «محتوای علمی» آن توجه کرد. آنچه که از بررسی اجمالی کتاب مشهود است و می‌تواند نشانگر هم‌سویی با محتوای آموزشی حوزه مکانیک خودرو باشد و نیازهای هنرجویان^۱ و هنرآموزان^۲ رشته مکانیک خودرو را در آموزش رسمی کشور فراهم آورد، به صورت زیر قابل ذکر است:

۱. آموزش اصول و مبانی نظری و کارگاهی بخش‌های گوناگون خودروها در فصل اول بخش دوم و فصل‌های اول، سوم، پنجم، ششم، هشتم، دهم، دوازدهم و چهاردهم بخش سوم، و فصل اول بخش چهارم کتاب آمده است.

در این مباحث، مؤلف سعی در توضیح و تشریح فناوری به‌کاررفته در قسمت‌های مختلف خودروها را داشته و در مواردی نیز به عملیات کارگاهی سازوکارهای جدید اشاره کرده است. در صفحه ۲۵۹ کتاب چنین می‌خوانیم:

- «محل تکیه‌گاه کاسه‌نمد را از نظر تمیزی و نداشتن سائیدگی کنترل کنید و کاسه‌نمد را عوض کنید.
- خار فنری سر پولوس (۷ در شکل ۷-۶) را عوض کنید.
- پیچ‌های پایه کمک‌فنر را ببندید و با گشتاور ۱۰۵ نیوتن متر سفت کنید.

• مهره تویی را ببندید و آن را با گشتاور ۲۸۰ نیوتن متر سفت کنید.

• مهره سبیک فرمان را ببندید و با گشتاور ۳۷ نیوتن متر سفت کنید.
و...»

۲. آموزش تعمیر و نگهداری خودروی L۹۰ در فصل اول بخش اول، فصل‌های دوم و سوم بخش دوم، فصل‌های دوم، چهارم، هفتم، نهم، یازدهم و سیزدهم بخش سوم و فصل سوم بخش چهارم کتاب مطرح شده است. در این فصل‌های کتاب، مؤلف اصول و مبانی مرتبط با تعمیر و نگهداری بخش‌های گوناگون خودروی L۹۰ را مورد توجه قرار داده و تلاش کرده است که با بیان واضح و روشن، نحوه عملکرد هر بخش را بررسی کند و تعمیر قسمت‌های مختلف خودرو را توضیح دهد که این امر می‌تواند مخاطب را برای کسب شایستگی انجام کار کارگاهی کمک و یاری دهد.

توضیح سیستم سوخت‌رسانی انژکتوری الکترونیکی و اجزای

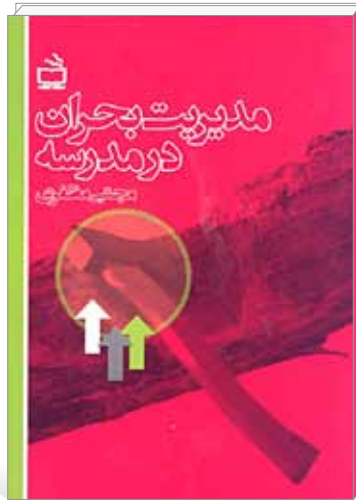

کتابی کاربردی با رویکردی روان‌شناختی

غلامرضا حمیدزاده

نویسنده: مجتبی مظفری

ناشر: انتشارات مدرسه، ۱۱۰ صفحه، چاپ اول، ۱۳۹۲

زمان آغاز و حین بحران، فصل چهارم به مداخلات روانی پس از بحران به‌طور خلاصه پرداخته است. در پایان کتاب نیز پنج پیوست ارائه شده که حاوی اطلاعات و پرسش‌نامه‌های مناسبی برای معلمان است. از ویژگی‌های مثبت کتاب مذکور، روان بودن متن، توجه به بعد روان‌شناختی مدیریت بحران، مخاطب قرار دادن معلمان و کارکنان مدرسه، و رویکرد کاربردی آن است.

اما به‌نظر می‌رسد که ضرورت داشت، برای شروع مطلب و ایجاد آمادگی در مخاطب برای مطالعه کتاب، ابتدا موضوع تعریف و تبیین می‌شد. یعنی تاریخچه‌ای از بحران در ایران و جهان، مدیریت بحران در کشورهای مختلف و ایران، ساختارهای اداری موجود در این زمینه در ایران، و نحوه رویارویی آموزش‌وپرورش و مدارس با بحران بیان می‌شد تا خوانندگان، به‌ویژه کارکنان مدارس، به شناختی از این موضوع برسند و مطالب کتاب را در تکمیل آموزش‌های خود بدانند. همچنین، با عنایت به اینکه رویکرد کتاب کاربردی است، ساختار و طبقه‌بندی مطالب آن به بازنگری مجددی نیاز دارد. زیرا به‌نظر می‌رسد، رویکرد روان‌شناسانه به موضوع، بر سایر جنبه‌های آن، از جمله مدیریت، جامعه‌شناسی، اطلاع‌رسانی، حفاظت و امنیت، و... غالب شده است. گرچه در نگاه کاربردی نیز جای مطالب دیگری خالی است. لذا به نویسنده محترم در ویرایش و بازنگری کتاب، اضافه کردن مطالبی با عنوان‌های زیر را پیشنهاد می‌کنیم:

۱. تعریف دقیق بحران و انواع سطوح و ابعاد آن، به همراه تاریخچه مختصری از بحران در ایران و جهان.
۲. اقدامات مشخص و گام‌به‌گام در جهت پیشگیری قبل از وقوع، مرحله آمادگی و حین بحران، و پس از آن در زمان بازسازی.
۳. معرفی سازمان‌های مرتبط با بحران و شرح وظایف و عملکرد آن‌ها و نحوه تعامل آن‌ها با مدرسه.
۴. ارائه یک نمونه مثال فرضی از بحران در مدرسه و تبیین وظایف هر یک از عناصر مدرسه.

«بحران» واژه‌ای است که معمولاً مقابل نظم و تعادل قرار می‌گیرد و به حالات و وقایعی گفته می‌شود که وضعیت عادی یک سیستم و موقعیت را دچار بی‌نظمی و به‌هم‌ریختگی کند. «دبیرخانه راهبرد بین‌المللی برای کاهش خطر بلایا»، وابسته به «سازمان ملل متحد»، در جدیدترین بیانیه خود بحران را از هم‌گسیختگی جدی در عملکردهای یک جامعه که به خسارات انسانی، سرمایه‌ای و زیست‌محیطی می‌انجامد، تعریف می‌کند. همچنین، براساس تعریف «بانک داده‌های پایه بحران و فوریت‌ها»، بحران عبارت است از موقعیت یا حادثه‌ای که پاسخ‌گویی بدان فراتر از ظرفیت‌های موجود است و برای مدیریت و کنترل آن، به درخواست کمک از خارج از محل وقوع بحران نیاز است. بحران را می‌توان از نظر ماهیت (طبیعی، غیرطبیعی یا انسان‌ساخت)، از نظر منشأ (خارجی یا داخلی)، از نظر شیوه بروز (ناگهانی یا تدریجی) و از نظر پایداری (گذرا یا ادامه‌دار) تقسیم‌بندی و تعریف کرد.

از طرف دیگر، جمهوری اسلامی ایران به‌لحاظ جغرافیایی در موقعیتی قرار دارد که در معرض انواع بلایای طبیعی و غیرطبیعی قرار گرفته است. لذا به آمادگی کامل هر یک از افراد و آحاد ملت در همه‌زمان‌ها برای کاهش خسارات احتیاج داریم. بنابراین تلاش در این زمینه، چه به جهت افزایش شناخت و چه به‌لحاظ افزایش مهارت مردم، کاری مبارک و پسندیده به‌شمار می‌آید و لازم است، از همه کسانی که در این راه خدمتی ارائه می‌دهند، تشکر و قدردانی کرد. کتاب در چهار فصل (حدود ۱۱۰ صفحه) برای کارکنان مدرسه تهیه شده است. فصل اول به بحران و وظیفه مدیران بحران، فصل دوم به آمادگی و تشکیل تیم بحران پیش از وقوع بحران، فصل سوم به مداخلات مدیریت بحران در

سوابق علمی - اجرایی و بیانیه‌های گروه داوران

یازدهمین جشنواره کتاب‌های آموزشی و تربیتی رشد



گروه برق

سید محمود صموتی (۱۳۲۸)

فوق لیسانس الکترونیک از آمریکا، عضو کمیسیون تخصصی رشته الکترونیک دفتر برنامه‌ریزی و تألیف کتب فنی و حرفه‌ای و کاردانش (۱۳۶۹ تاکنون)، داور تمامی دوره‌های جشنواره کتاب‌های آموزشی رشد و داور طرح‌های ابتکاری معلمان و هنرآموزان در رشته برق و الکترونیک (۱۳۸۹ تا ۱۳۹۲). ایشان که مؤلف و مترجم حدود ۴۰ عنوان کتاب درسی و کمک آموزشی در موضوع‌های گوناگون رشته‌های برق و الکترونیک است، در سال ۱۳۷۲ به عنوان مدرس نمونه دانشگاه شهید رجایی و در اولین جشنواره انتخاب مؤلف برتر در سال تحصیلی ۱۳۸۴-۱۳۸۳ به عنوان مؤلف برتر کتاب‌های درسی در سطح کشور انتخاب شد. صموتی چند طرح ابتکاری نیز به ثبت رسانده است؛ از جمله طراحی و ساخت دستگاه محرک طب سوزنی که به تولید انبوه رسید.



مجتبی انصاری‌پور (۱۳۵۲)

دانشجوی فوق لیسانس رشته برق، هنر آموز هنرستان‌های فنی و حرفه‌ای و کار و دانش، و کارشناس دفتر برنامه‌ریزی و تألیف کتب درسی فنی و حرفه‌ای و کاردانش (از ۱۳۹۱ تا ۹۳). ایشان از مؤلفان کتاب‌های کار و فناوری پایه‌های ششم ابتدایی و هشتم متوسطه بوده و تاکنون دو مجموعه سی دی در خصوص ماشین‌های الکتریکی تهیه کرده است.



شهرام نصیری سوادکوهی (۱۳۳۶)

مهندس الکترونیک و عضو کمیسیون تخصصی گروه الکترونیک دفتر برنامه‌ریزی و تألیف کتب فنی و حرفه‌ای و کاردانش. وی تألیف حدود ۲۰ عنوان کتاب درسی، داوری جشنواره‌های رشد و خوارزمی، و ۳۴ سال سابقه تدریس در هنرستان‌های تهران را در کارنامه خود دارد.



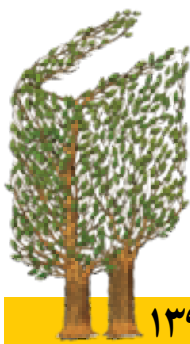

بیانیه گروه داوران برق

یازدهمین جشنواره کتاب‌های آموزشی و تربیتی رشد، سال ۱۳۹۳

نظر به اینکه در مصوبه ۸۲۸ «شورای عالی آموزش و پرورش» تأکید شده است که کلیه رسانه‌های آموزشی زمانی می‌توانند مورد استفاده دانش‌آموزان قرار گیرند که به تأیید سازمان پژوهش رسیده باشند، متأسفانه همچنان شاهدیم که کتاب‌های بدون مجوز در مراکز آموزشی توزیع و مورد استفاده دانش‌آموزان و هنرجویان قرار می‌گیرند. از این رو لازم است سازوکارهایی فراهم شود تا این مصوبه عملاً جامه عمل به خود بپوشد و به‌طور فراگیر در سطح کشور اجرایی شود. در حوزه گروه برق، با وجود تعداد زیاد کتاب‌های چاپ شده، هنوز کتاب‌های کمی به دبیرخانه سامان‌دهی منابع آموزشی ارسال می‌شوند. یکی از دلایل این موضوع اطلاع‌رسانی ناکافی است، زیرا بسیاری از ناشران از وجود چنین دبیرخانه‌ای بی‌اطلاع هستند. از سوی دیگر لازم است صدا و سیمای جمهوری اسلامی ایران با اطلاع‌رسانی در این باره، دانش‌آموزان و اولیای آنان را از خطرات ناشی از مطالعه کتاب‌های تأیید نشده آگاه کند. خوش‌بختانه در این دوره شاهد بهبود کیفیت کتاب‌های کمک‌درسی و کمک‌آموزشی گروه برق بوده‌ایم، ولی هنوز تعداد زیادی کتاب وجود دارند که به‌صورت حل‌المسائل و خلاصه‌شده کتاب‌های درسی چاپ می‌شوند و هیچ نظارتی بر آن‌ها صورت نمی‌گیرد.

در این راستا، علاوه بر تضييع حقوق ناشران و مؤلفان کتاب‌های درسی، لطمه غیرقابل جبرانی به آموزش در سطح کشور وارد می‌شود. لذا ضرورت دارد دفتر حقوقی سازمان پژوهش با ورود به این مقوله، موضوع را پیگیری کند. همچنین، ضرورت دارد دبیرخانه سامان‌دهی با ناشران و مؤلفانی که از رعایت حقوق نشر به‌صورت آگاهانه یا ناآگاهانه امتناع کرده‌اند، جلساتی تشکیل دهد و آنان را توجیه کند.

لازم است در روش داوری و تفکیک کتاب‌ها و فهرست و ارسای داوری کتاب‌ها نیز تجدیدنظر به‌عمل آید و نمون‌برگ‌های داوری به‌گونه‌ای باشند که بتوان کتاب‌های ترجمه‌ای، تألیفی و تألیفی-ترجمه‌ای را به تفکیک و دقیق ارزیابی کرد. این مشکل برای کتاب‌های عملی کارگاهی و آزمایشگاهی نیز وجود دارد.

از آنجا که تعداد مؤلفان کتاب‌های درسی در شاخه فنی و حرفه‌ای به‌خصوص گروه برق بسیار محدود است، ضرورت دارد سازمان پژوهش طی فرایندی خاص و از طریق دفتر تکنولوژی و انتشارات آموزشی زمینه برگزاری جلسات و کارگاه‌های آموزشی مشترک را با ناشران و مؤلفان این حوزه به‌عمل آورد.

همچنین، با توجه به اینکه ناشران و مؤلفان بخش خصوصی از مبانی نظری تحول بنیادین نظام تعلیم و تربیت رسمی و عمومی جمهوری اسلامی مصوب آذرماه ۱۳۹۰ و برنامه درسی ملی مصوب ۱۳۹۱ اطلاع کافی ندارند، لازم است طی همایش‌هایی، اهداف این دو سند برای آنان توجیه و تبیین شود تا آنان بتوانند کتاب‌های خود را منطبق با نیازهای برنامه درسی تدوین کنند.

گروه پیش دبستانی



مصطفی رحماندوست (۱۳۲۹)

فوق لیسانس ادبیات فارسی و دارای مدرک تحصیلی درجه یک هنری (دکتر) و دکترای افتخاری پژوهش هنر تاجیکستان، معاون «دفتر انتشارات کمک آموزشی (از ۱۳۶۰ تا ۱۳۶۵)، مدیر مسئول و بنیان‌گذار مجله‌های رشد (از ۱۳۶۰ تا ۱۳۶۵)، سردبیر رشد دانش آموز (از ۱۳۶۰ تا ۱۳۷۰)، مدیر کل دفتر مجامع فرهنگی وزارت فرهنگ و ارشاد اسلامی (از ۱۳۷۱ تا ۱۳۷۴)، مشاور معاون وزیر و مشاور وزیر فرهنگ و ارشاد اسلامی (از ۱۳۷۴ تا ۱۳۸۴) و مدیر و سردبیر کتابخانه دیجیتال ملی کودک و نوجوان (از ۱۳۷۹ تا ۱۳۹۳) که تاکنون ۱۸۶ عنوان کتاب برای کودکان، نوجوانان و مربیان چاپ کرده است.



سیمین بازرگان (۱۳۴۰)

دکترای برنامه‌ریزی آموزش از راه دور و مدرس دانشگاه‌های خوارزمی و علامه طباطبایی (از سال ۱۳۷۴ تاکنون). ایشان که برنامه‌ریزی و مشاوره تولید اولین بسته‌های یادگیری در ایران را مبتنی بر مبنای نظری برعهده داشته‌است، تاکنون بیش از ۳۰ مقاله و ۲۰ کتاب در زمینه آموزش کودکان نوشته‌است.



علی ترقی جاه (۱۳۵۹)

فوق لیسانس برنامه درسی، عضو کمیته کتاب‌های پیش از دبستان کانون پرورش فکری کودکان و نوجوانان (از ۹۱ تا ۹۲)، مدرس دوره «بازآفرینی نگاه و عمل» برای آموزش ۵۵۰ مربی پیش دبستان (۱۳۸۹)، مدیر مؤسسه هم‌نوا (از ۸۸ تا ۹۳)، و عضو شورای برنامه‌ریزی پیش از دبستان «دفتر برنامه‌ریزی و تألیف کتب درسی» (از ۸۸ تا ۹۳). ایشان پژوهشگر ارشد پروژه «کودکی در ایران» (مطالعه طولی رشد کودکان ایرانی ۱۲-۴) است که علاوه بر نگارش مقالات متعدد علمی-پژوهشی، مقاله «Emergent Curriclum» (برنامه درسی رویدادی) او در مؤسسه اطلاعات علمی (ISI) پذیرفته شده است.



رقیه قنبری (۱۳۵۶)

فوق لیسانس مدیریت آموزشی، کارشناس پیش دبستانی دفتر برنامه‌ریزی و تألیف کتب آموزشی (۱۳۸۲ تاکنون) و برگزارکننده دوره‌های آموزشی و تدریس مربیان پیش دبستانی سراسر کشور. ایشان در تألیف و تدوین راهنمای برنامه آموزشی و پرورشی پیش دبستان و مجموعه آموزش مفاهیم پایه برای خردسالان، اعتباربخشی کتاب‌های جدیدالتألیف پایه‌های دوم و ششم (۱۳۹۰)، سوم (۱۳۹۱) و چهارم (۱۳۹۲)، و اجرای طرح ارزشیابی توصیفی دوره ابتدایی مشارکت داشته است.



افسانه موسوی گرمارودی (۱۳۴۷)

دانشجوی دکترای زبان و ادبیات فارسی، ویراستار و نویسنده کتاب‌های کودک و نوجوان (از ۱۳۶۸ تاکنون)، دبیر زبان و ادبیات فارسی دبیرستان فرزنانگان تهران (از ۱۳۷۲ تا ۱۳۹۱)، سردبیر مجله گلپانگ (از ۱۳۷۲ تا ۱۳۷۵)، و سردبیر مجله رشد نوآموز (از ۱۳۸۷ تاکنون). ایشان که در طول دهه ۱۳۶۰ مدیر داخلی مجله گلچرخ بوده و در طول دهه ۱۳۷۰ با سروش نوجوان همکاری داشته است، بیش از ۳۰ عنوان کتاب در حوزه کودک و نوجوان نوشته است.

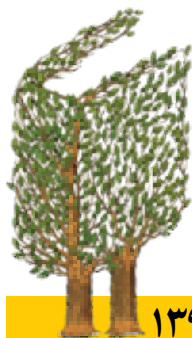

بیانیه گروه داوران پیش دبستانی

یازدهمین جشنواره کتاب‌های آموزشی و تربیتی رشد، سال ۱۳۹۳

۱. هیئت داوران تأسف خود را از اینکه به دلیل عدم همکاری ناشران، تمامی کتاب‌های منتشر شده در سال‌های ۹۱ و ۹۲ را برای بررسی و داوری در اختیار نداشته است، ابراز می‌دارد. امید است در جشنواره آینده تمهیداتی اندیشیده شود تا اعلام نهایی جشنواره، اعلام بهترین‌های منتشر شده در سال‌های مورد بررسی باشد.
۲. لازم است تعریف دقیق و مورد نظر جشنواره از اصطلاح «کتاب‌های آموزشی و تربیتی» به مؤلفان، مترجمان، ناشران و داوران ابلاغ شود، زیرا مجهول بودن عنوان، از کتاب‌های کمک آموزشی تا کاملاً هنری و حتی تفریحی را در بر می‌گیرد که هر کدام داوری جداگانه و مبتنی بر اصول متفاوتی را شایسته‌اند.
۳. هیئت داوران نتوانست در هیچ یک از رشته‌های کتاب‌های ویژه خردسالان و نیز کتاب‌های ویژه مربیان و اولیا، به انتخاب‌های اول و برگزیده دست پیدا کند.

گروه تاریخ

مسعود جوادیان (۱۳۴۰)

فوق لیسانس تاریخ، کارشناس دفتر انتشارات و تکنولوژی آموزشی و سردبیر مجله رشد آموزش تاریخ (۱۳۹۳). ایشان در تألیف کتاب‌های تاریخ پایه‌های اول و دوم راهنمایی، کتاب تاریخ ایران و جهان (سال دوم متوسطه رشته ادبیات و علوم انسانی) و تاریخ پیش دانشگاهی همکاری داشته است. کتاب‌های «تاریخ نوآموز» و «میراث فرهنگی» از تألیفات او هستند.



حشمتا... سلیمی (۱۳۴۴)

فوق لیسانس تاریخ، عضو شورای برنامه‌ریزی درسی گروه تاریخ «دفتر برنامه‌ریزی و تألیف کتب درسی (از ۱۳۸۳ تا کنون)، و مؤلف مقالات تاریخی برای «رشد آموزش تاریخ» و چند نشریه دیگر. ایشان در تألیف برخی کتاب‌های درسی تاریخ، کتاب‌های خودآموز و تاریخ ویژه آموزش از راه دور و همچنین تألیف زندگی‌نامه شخصیت‌های معاصر برای فرهنگ‌نامه‌ها و دایره‌المعارف‌های گوناگون همکاری و مشارکت داشته‌است. سلیمی نویسنده کتاب «سرگذشت تقسیمات کشوری» است.



زهرا مروتی (۱۳۵۳)

فوق لیسانس تاریخ، دبیر دبیرستان‌های تهران (از ۱۳۷۲ تا ۱۳۹۳)، سرگروه گروه‌های آموزشی شهر تهران (از ۱۳۸۴ تا ۱۳۸۵) و سرگروه آموزشی درس مطالعات اجتماعی شهر تهران و منطقه ۱۹ (از ۱۳۷۹ تا ۱۳۹۳)، مدرس کلاس‌های ضمن خدمت پایه‌های هفتم و هشتم، و از مؤلفان کتاب‌های درسی تاریخ که حدود ۲۰ عنوان مقاله در مجلات داخلی به چاپ رسانده است.



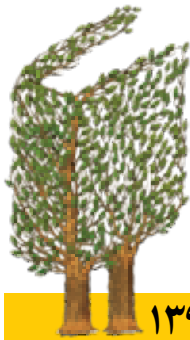

بیانیه گروه داوران تاریخ

یازدهمین جشنواره کتاب‌های آموزشی و تربیتی رشد، سال ۱۳۹۳

با وجود چاپ آثاری با محتوای تاریخی برای نوجوانان و جوانان در سال‌های اخیر، هنوز هم این عرصه راه نرفته بسیار دارد و حوزه‌های بکر و کارنشده فراوان. به همین دلیل باید گفت، راه یافتن هفت اثر به جشنواره دوره یازدهم که البته بیشتر آن‌ها ویژه معلمان تاریخ هستند، نشان می‌دهد که به این عرصه توجه نشده است. همین تعداد نیز حاوی موضوعات تکراری‌اند. در هر حال، از میان هفت اثر مزبور یکی از آن‌ها بیشترین امتیاز را از داوران گرفت و به‌عنوان اثر برگزیده اعلام شد.

داوران گروه تاریخ لازم می‌دانند، موارد زیر را به نویسندگان، ناشران و نهادهای مربوط یادآوری و پیشنهاد کنند:

- شایسته است در تألیف و آماده‌سازی کتاب‌های تاریخی، از نقشه و تصویر استفاده شود.
- زندگی‌نامه مشاهیر ایران و جهان، بازنویسی سفرنامه‌ها و خاطرات برای نوجوانان و جوانان، تاریخ هنر و هنرمندان و ورزش و ورزشکاران، از موضوعاتی است که به اندازه کافی بدان‌ها پرداخته نشده است.
- تاریخ‌نگاری برای نوجوانان و جوانان در ایران کاستی‌هایی دارد که «نبود نویسنده ماهر» از جمله آن‌هاست. متأسفانه تهیه کتاب‌های تست و کار و نظایر آن، به‌دلیل سهولت آماده‌سازی و وجود بازار فروش، دغدغه اصلی اغلب نویسندگان و ناشران این حوزه است. نهادهای مسئول باید برای این مهم فکری کنند.

گروه تربیت بدنی و سلامت



مهرداد حمیدی (۱۳۳۷)

دکترای مدیریت و برنامه‌ریزی در تربیت بدنی، مدیر تربیت بدنی منطقه ۵ آموزش و پرورش تهران (از ۱۳۵۹ تا ۱۳۶۰)، عضو شورای تحقیقات بخش علوم انسانی دفتر مرکزی جهاد دانشگاهی (از ۱۳۶۰ تا ۱۳۶۴)، مدیر کل جهاد تربیت بدنی (ورزش‌های همگانی) سازمان تربیت بدنی (از ۱۳۶۴ تا ۱۳۶۸)، مدیر گروه مبانی علوم انسانی دانشکده تربیت بدنی دانشگاه تهران (از ۱۳۶۹ تا ۱۳۷۵)، مدیر کل تربیت بدنی وزارت علوم، تحقیقات و فناوری (از ۱۳۷۲ تا ۱۳۸۳)، معاون سازمان تربیت بدنی (از ۱۳۸۳ تا ۱۳۸۴)، رئیس فدراسیون ملی ورزش‌های دانشگاهی (از ۱۳۸۴ تا ۱۳۸۵ و ۱۳۹۱ تا ۱۳۹۲)، رئیس آکادمی ملی المپیک و پارا المپیک (از ۱۳۸۶ تا ۱۳۹۰)، و معاون تربیت بدنی و سلامت وزارت آموزش و پرورش (از ۱۳۹۲ تاکنون). ایشان ترجمه و تألیف ۱۵ جلد کتاب و نیز نگارش بیش از ۷۰ مقاله علمی را در زمینه تربیت بدنی مدارس و مدیریت امور ورزشی، در کارنامه فرهنگی خود دارد.



عباس اردستانی (۱۳۴۳)

فوق لیسانس تربیت بدنی، کارشناس فدراسیون ورزش‌های جانبازان و معلولین (از ۱۳۷۰ تاکنون)، مربی، مدرس و رئیس گروه آموزشی تربیت بدنی و معاون آموزشی در مراکز تربیت معلم شهید چمران تهران (از ۱۳۷۶ تاکنون)، عضو و دبیر شورای برنامه‌ریزی درس تربیت بدنی دفتر برنامه‌ریزی و تألیف کتب درسی (از ۱۳۸۹ تاکنون). ایشان که تاکنون مقالات متعددی در مورد مسائل ورزش و تربیت بدنی، به ویژه ورزش‌های جانبازان و معلولین در مجلات ورزشی به چاپ رسانده است، از جمله مؤلفان کتاب‌های درسی تربیت بدنی از پایه دوم تا نهم و سال دوم متوسطه هنرستان‌های تربیت بدنی وزارت آموزش و پرورش است.



علی شاه‌محمدی (۱۳۳۹)

لیسانس تربیت بدنی، کارشناس مسئول هنرستان‌های تربیت بدنی (۱۳۷۴ تا ۱۳۸۸)، کارشناس تربیت بدنی منطقه ورامین و منطقه ۱۸ تهران (۱۳۶۰ تا ۱۳۶۶)، عضو کمیسیون دفتر فنی و حرفه‌ای (۱۳۷۴ تاکنون)، وداور جشنواره کتاب‌های آموزشی رشد (پنج دوره گذشته).



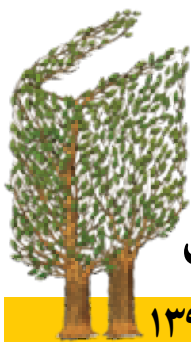

بیانیه گروه داوران تربیت بدنی و سلامت

یازدهمین جشنواره کتاب‌های آموزشی و تربیتی رشد، سال ۱۳۹۳

تعداد آثار مناسب این حوزه ۱۸ عنوان کتاب بود که از میان آن‌ها هفت اثر پا به رقابت‌های جشنواره نهادند تا عنوان برترین کتاب این حوزه را از آن خود کنند. از آن میان چهار کتاب نامزد دریافت جایزه شدند. هیئت داوران حوزه تربیت بدنی پس از بررسی، دو اثر را شایسته عنوان کتاب‌های برگزیده و تقدیری دانست. هیئت داوران معتقد است که برای تألیف هرچه بهتر کتاب‌های آموزشی در این حوزه باید بین ناشران و گروه‌های درسی و کمیسیون‌های تخصصی برنامه‌ریزی درسی ارتباط بیشتری برقرار گردد و به برنامه درسی و محتوای آن، و سن مخاطبان توجه شود. در پایان زحمات بی‌دریغ برگزارکنندگان جشنواره را ارج می‌نهمیم و برای ناشران و مؤلفان توفیق خدمت و سلامت از ایزد منان خواستاریم.

گروه تفکر، پژوهش و سبک زندگی

میتریا دانشور (۱۳۴۲)

دکترای برنامه‌ریزی آموزش از راه دور، آموزگار دوره ابتدایی مناطق ۱۲ و ۱۶ شهر تهران (۱۳۶۳ تا ۱۳۷۸)، کارشناس کتاب‌های درسی دوره ابتدایی و متوسطه نظری «دفتر برنامه‌ریزی و تألیف کتب درسی» (۱۳۷۸ تا ۱۳۸۷)، رئیس گروه تفکر و پژوهش دفتر تألیف و مدرس دوره‌های کوتاه مدت ضمن خدمت فرهنگیان (۱۳۷۶ تاکنون). ایشان در تألیف ۱۵ عنوان کتاب، از جمله کتاب‌های «تفکر و پژوهش» پایه‌های ششم، هفتم و هشتم مدارس نقش داشته است و ۱۶ مقاله نیز در نشریات علمی پژوهشی دارد.



محمدعلی اسماعیل‌زاده اصل (۱۳۵۶)

فوق لیسانس مدیریت MBA و دانشجوی دکترای مدیریت، عضو کمیته راهبری گروه آموزشی و پژوهشی آسمان در دانشگاه صنعتی شریف و عضو شورای تفکر و حکمت در «دفتر برنامه‌ریزی و تألیف کتب درسی».



سیدامیر رون (۱۳۴۵)

دکترای برنامه‌ریزی درسی، دبیر آموزش و پرورش منطقه ۴ (۱۳۶۳ تا ۱۳۶۹)، مدیر طرح سامان‌دهی کتاب‌های آموزشی (۱۳۸۱ تا ۱۳۸۶)، مدیر اجرایی جشنواره کتاب‌های آموزشی رشد (۱۳۸۱ تا ۱۳۸۶)، سردبیر فصل‌نامه جوانه (۱۳۸۱ تا ۱۳۸۶)، عضو هیئت تحریریه مجله رشد معلم (۱۳۸۶ تا ۱۳۹۱)، مسئول گروه برنامه‌ریزی پرورشی، سلامت و تربیت بدنی، آداب و مهارت‌های زندگی و بنیان خانواده (از ۱۳۸۶ تاکنون)، مدرس دانشگاه‌ها و مراکز تربیت معلم (از ۱۳۸۱ تاکنون)، و استادیار و عضو هیئت علمی سازمان پژوهش و برنامه‌ریزی آموزشی (از ۱۳۹۰ تاکنون). ایشان که در تألیف کتاب درسی تفکر و سبک زندگی برای پایه‌های هفتم و هشتم مشارکت داشته است و کتابی نیز درباره اصول تألیف کتاب‌های درسی دارد، در تدوین سند برنامه درسی ملی همکاری کرده است.



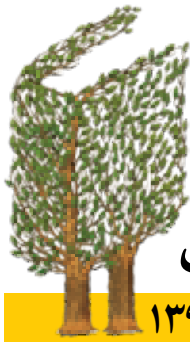

بیانیه گروه داوران تفکر، پژوهش و سبک زندگی



یازدهمین جشنواره کتاب‌های آموزشی و تربیتی رشد، سال ۱۳۹۳

در این دوره از جشنواره، گروه داوران تفکر و سبک زندگی، ۳۲ جلد کتاب را تحت ۱۸ عنوان بررسی کردند. ۱۱ جلد از کتاب‌ها به مخاطبان دوره ابتدایی، ۳ جلد به مخاطبان دوره دوم متوسطه و سایر کتاب‌ها به معلمان و اولیای دانش‌آموزان اختصاص داشتند. به منظور افزایش اعتبار نتایج داوری، کلیه کتاب‌ها توسط همه داوران گروه به‌طور جداگانه، براساس معیارهای مورد نظر، ارزیابی شدند. در جلسه نهایی، کتاب‌های برگزیده براساس میانگین نظرات و اجماع داوران تعیین و به دبیرخانه جشنواره معرفی شدند.

از نکات قابل توجه در کتاب‌های این دوره، تمرکز نویسندگان و مترجمان بر موضوعات مرتبط با مهارت‌های زندگی و همین‌طور توجه بیشتر به اولیای کودک و نوجوان به‌عنوان مخاطب بود. با وجود این، اگر سبک زندگی را به‌عنوان رفتارهای یک فرد، گروه یا قوم یا یک ملت، تحت تأثیر تفسیر آن‌ها از زندگی (رهبر انقلاب اسلامی، ایران، فرهنگ نیوز، ۱۳۹۲/۲/۱۰) تعریف کنیم، می‌توان ادعا کرد که در این دوره، کتاب‌هایی با موضوع سبک زندگی با رویکرد فوق‌الذکر، بسیار کم و نادر بودند. همچنین، کتاب‌های با موضوع پرورش تفکر و تعقل، نادرتر از کتاب‌های سبک زندگی بودند.

توصیه داوران به نویسندگان، مترجمان و ناشران محترم چنین است:

● هم‌سویی با مبانی فلسفی سند تحول بنیادین و برنامه درسی ملی به‌معنای واقعی، در انتخاب موضوع، تعاریف، استدلال‌ها، مثال‌ها و...؛

● توجه بیشتر به پرورش تفکر و تعقل براساس تعاریف آن‌ها در فلسفه تعلیم و تربیت اسلامی؛

● توجه بیشتر به پرورش مهارت‌های انتخاب آگاهانه، خودشناسی، برقراری ارتباط سالم، یادگیری رسانه‌ای و نقش آن‌ها در انتخاب سبک زندگی پاک و پسندیده؛

● توجه به ارائه راهکارهای عملی برای کاربرد محتوا در زندگی؛

● رعایت حقوق معنوی نویسندگان در ترجمه (برخی از کتاب‌های ارائه شده تألیف، گردآوری و ترجمه بودند، بدون آنکه نامی از منابع اصلی برده شود)؛

● استفاده از سبک‌های متنوع برای سازمان‌دهی و ارائه محتوا؛

● توجه بیشتر به اصول زیبایی‌شناسی و تصویرگری کتاب‌ها، متناسب با ارزش‌های فرهنگی و بومی؛

● توجه بیشتر به کیفیت کاغذ، چاپ و صحافی کتاب‌ها؛

● توجه ویژه به تصویرگری و کیفیت جلد کتاب‌ها؛

● ذکر منابع و مأخذ، واژه‌نامه و نمایه در کتاب‌ها.

گروه حسابداری، بازرگانی و اقتصاد



کبری نورشاهی (۱۳۴۸)

فوق لیسانس حسابداری، هنرآموز هنرستان‌های فنی و حرفه‌ای (از ۱۳۷۵ تا ۱۳۸۶)، سرگروه رشته حسابداری و بازرگانی سازمان شهرستان‌های تهران (از ۱۳۸۰ تا ۱۳۸۶)، کارشناس دفتر برنامه‌ریزی و تألیف کتب درسی رشته حسابداری و بازرگانی شاخه فنی و حرفه‌ای و امور اداری و مالی شاخه کاردانش. ایشان که مؤلف کتاب «راهنمای اصول حسابداری ۲» است، از داوران دو دوره پیشین جشنواره کتاب‌های آموزشی رشد بوده است و با مجله رشد آموزش فنی و حرفه‌ای همکاری دارد.



داوود سلطانی (۱۳۴۱)

لیسانس مدیریت صنعتی، هنرآموز هنرستان در رشته حسابداری (از ۱۳۶۱ تا ۱۳۹۳)، مدرس دانشکده شهید شمس‌پور (از ۱۳۸۱ تا ۱۳۹۳) و عضو کمیسیون تخصصی تألیف کتب درسی فنی و حرفه‌ای (از ۱۳۸۱ تا ۱۳۹۳).



مهدي رضوي دهكردی (۱۳۶۰)

لیسانس رشته حسابداری که در سمت‌های اجرایی حسابداری و مالی در شرکت‌های بازرگانی و تولیدی مشغول به کار بوده است. هم‌اکنون مدیر مالی شرکت «مهندسی و توسعه صنایع بالادستی» است و در کمیسیون تخصصی رشته حسابداری و بازرگانی با دفتر برنامه‌ریزی و تألیف کتب درسی فنی و حرفه‌ای همکاری دارد.



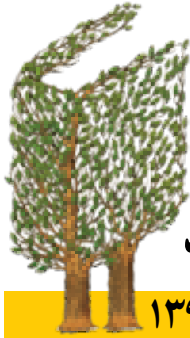

بیانیه گروه داوران حسابداری، بازرگانی و اقتصاد

یازدهمین جشنواره کتاب‌های آموزشی و تربیتی رشد، سال ۱۳۹۳

در یازدهمین دوره جشنواره کتاب‌های آموزشی رشد، در گروه حسابداری، بازرگانی و اقتصاد، متأسفانه تعداد کتاب‌های ارسالی مورد تأیید بسیار کم بود و بیشتر کتاب‌های تأیید شده نیز در حد دانش‌افزایی هنرآموزان بودند. طبعاً محتوای کتاب‌های کمک‌درسی، دانش‌افزایی و فعالیت، باید به گونه‌ای تدوین شوند که فارغ‌التحصیلان را با فناوری روز رسته آشنا و به مهارت‌های لازم برای جذب در بازار کار نائل کنند. همچنین آنان را قادر سازند که دانش و مهارت کسب شده خود را منطبق با تغییرات فناوری در مجموعه مشاغل مشابه ارتقا داده، به روز کنند. به نظر هیئت داوران، برجسته‌ترین دلایل تولید اندک کتاب‌های آموزشی در این حوزه عبارت‌اند از:

۱. بازار هدف ناشران محترم، محدوده سنی ۱۲ تا ۱۸ سال را که هدف اصلی این جشنواره است، پوشش نمی‌دهد.
۲. هدف اصلی ناشران، پوشش دوره‌های تحصیلی دانشگاهی است که این موضوع در محدوده کتاب‌های دانش‌افزایی برای هنرآموزان قرار می‌گیرد.
۳. ناشران محترم با فرایند برنامه درسی، تولید کتاب‌های درسی و اهداف کتاب‌های آموزشی چندان آشنا نیستند.
۴. متأسفانه بازار نشر به سود آنی خود می‌اندیشد و به تولید کتاب‌های بازاری پسند می‌پردازد؛ از جمله کتاب‌های تست، نکته و حل‌المسائل؛ در حالی که این گونه کتاب‌ها قدرت تفکر و خلاقیت هنرجو را ضعیف می‌کنند و در نهایت از بین می‌برند.
۵. به نظر می‌رسد اغلب کتاب‌های موجود در بازار نشر، به خصوص در زمینه حسابداری، بازرگانی و اقتصاد، هدف مشخص ندارد و عمدتاً محتوای گردآوری شده دارند. چنانچه بر کتاب‌های تولید شده نظارت دقیق علمی و تخصصی صورت گیرد، بدیهی است که مؤلفان و به تبع آن کتاب‌های ایشان به سمت تألیف‌های کاربردی و تولید علم هدایت خواهند شد.

مؤلفان و ناشران موفق در عصر اطلاعات و دانش تنها به دنبال دسترسی به اطلاعات پراکنده نیستند؛ بلکه آن‌ها با هدفی مشخص، اطلاعات خاص را در یک زمینه پردازش و از نو سازمان‌دهی می‌کنند تا از این رهگذر، با توجه به بسته‌های فکری و عملی، به خلاقیت و نوآوری بپردازند. این گونه است که آثار تولید شده توسط ایشان می‌تواند دانش و مهارت را در جامعه ارتقا دهد.

گروه داستان



حبیب یوسفزاده (۱۳۴۴)

لیسانس زبان انگلیسی و دانشجوی فوق لیسانس این رشته، دبیر زبان انگلیسی (از ۱۳۷۳ تا ۱۳۷۵)، مدیر داخلی مجلات رشد معلم (۱۳۸۵ تا ۱۳۸۶) و رشد نوجوان (۱۳۸۰ تا ۱۳۸۵)، سردبیر مجله رشد نوجوان (۱۳۸۸ تا ۱۳۹۱)، سردبیر مجله رشد معلم (۱۳۹۲ تا ۱۳۹۳)، ناظر محتوایی مجلات رشد (۱۳۹۳) و داور جشنواره انتخاب کتاب سال شهید حبیب غنی پور (پنج دوره) و جشنواره انتخاب کتاب سال کانون پرورش فکری کودکان و نوجوانان در حوزه زندگی نامه داستانی (دو دوره). ایشان که تاکنون سه زندگی نامه داستانی و چند مجموعه داستانی به رشته تحریر در آورده است، ده‌ها مقاله و یادداشت نیز در نشریات «رشد» دارد. از میان آثار یوسف زاده، «زندگی نامه علی اکبر صنعتی» از سوی جشنواره کتاب سال کانون و یادداشت سردبیر (در دو دوره مجله رشد نوجوان) از سوی جشنواره مطبوعات کودکان و نوجوانان برگزیده شده‌اند.



محمدرضا شمس (۱۳۳۶)

لیسانس ادبیات فارسی، مسئول جلسه قصه سروش (۱۳۸۲ تا ۱۳۸۵)، کارشناس مجله‌های کیهان بچه‌ها (۱۳۶۰ تا ۱۳۷۵) و سروش (۱۳۶۵ تا ۱۳۸۵)، و کارشناس قصه انتشارات چکه (۱۳۹۰ تا ۱۹۳)، محراب قلم، کانون پرورش فکری کودکان و نوجوانان و آستان قدس رضوی. ایشان کتاب‌های قصه متعددی برای کودکان به رشته تحریر در آورده است؛ کتاب‌هایی نظیر «دیوانه و چاه»، «من من کله گنده» و «دزدی که پروانه شد».

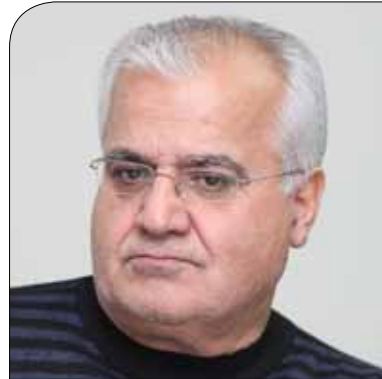

مرجان فولادوند

فوق لیسانس و دانشجوی دوره دکترای رشته ادبیات فارسی، خبرنگار و نویسنده مطبوعات (از ۱۳۷۹ تا ۱۳۹۳)، داور کتاب سال دفاع مقدس در بخش زندگی نامه داستانی (از ۱۳۸۶ تاکنون)، و سردبیر دوهفته نامه همشهری بچه‌ها (از ۱۳۹۰ تاکنون). ایشان تاکنون شش عنوان کتاب برای کودکان به رشته تحریر در آورده است که کتاب «آرش، حکایت تیرانداختن مرد قصه گو» در سال تحصیلی ۱۳۹۱-۱۳۹۰ از سوی ناشران کتاب برتر شناخته شد.



مهدی کاموس (۱۳۵۵)

لیسانس خبرنگاری (فرهنگی-اجتماعی)، مدیر داخلی واحد ادبیات داستانی انتشارات مدرسه (از ۱۳۷۶ تا ۱۳۷۸)، کارشناس تخصصی واحد داستان اداره کل پرورشی بنیاد شهید مرکز (از ۱۳۷۷ تا ۱۳۸۴)، و مدیر کل دفتر مطالعات و رصد کالاهای فرهنگی سازمان تبلیغات اسلامی (۱۳۹۳). ایشان بیش از ۱۰ جلد کتاب داستان برای کودکان و نوجوانان و سوادآموزان سازمان نهضت سوادآموزی، ۹ نمایش نامه سیاسی، اجتماعی و تاریخی (از جمله نمایش نامه‌ای در موضوع شهادت حضرت زهرا (س))، و حدود ۱۵ مقاله پژوهشی به رشته تحریر در آورده است.





محمد مهدوی شجاعی (۱۳۴۳)

دانشجوی دورهٔ لیسانس علوم تربیتی، مربی امور تربیتی و دبیر زبان و ادبیات فارسی دورهٔ متوسطه (۱۳۶۳ تاکنون)، و سردبیر مجلهٔ رشد پیشگیری نوین اولیا (۱۳۹۳). ایشان که با خانهٔ هنر و ادبیات سازمان صدا و سیما جمهوری اسلامی و شورای نویسندگان بچه‌های مسجد جوادالائمه همکاری داشته است، داور جشنواره‌های متفاوت کشوری در بخش‌های دانش‌آموزی و دانشجویی بوده است.

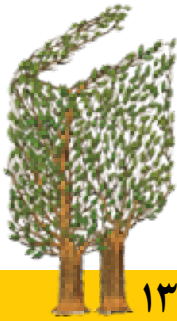

بیانیهٔ گروه داوران داستان

یازدهمین جشنوارهٔ کتاب‌های آموزشی و تربیتی رشد، سال ۱۳۹۳

گروه داوری داستان ضمن سپاس از همهٔ پدیدآورندگان که آثار خود را در یازدهمین جشنوارهٔ کتاب‌های آموزش و تربیتی رشد به داوری سپرده‌اند، اعلام می‌دارد:

بسیار باعث خرسندی است که سازوکار سامان‌بخشی کتاب‌های آموزشی رشد، پس از سال‌ها تلاش در زمینهٔ معرفی و ترویج کتاب‌های آموزشی مناسب برای فرزندان ایران‌زمین و پیراستن این بوستان از علف‌های هرزی که متأسفانه صرفاً مطامع تجاری دارند، امسال برای نخستین بار چتر حمایتی خود را بر عرصهٔ داستان‌نویسی گسترده است. بر هر ناظر دلسوزی روشن است که ادبیات ناب حامل معرفت و باورهای هویت‌ساز یک ملت است و کسانی که در دنیای امروز سعادت‌تمندترند که با رموز ادب و ادبیات آشنا ترند. پس فاجعه‌بارترین حادثه‌ای که می‌تواند گریبان ما را بگیرد، این است که خدای ناکرده نسبت به نیاکان خویش تنزل داشته باشیم و نتوانیم میراث‌داران خلفی برای بزرگان ادب و حکمت خویش باشیم.

این روزها شاهدیم که با سوءاستفاده از ویژگی‌های سنی کودکان و نوجوانان و گرایش آنان به کنجکاو و پدیده‌های عجیب و استثنایی، بازار کتاب این قشر مهم و حساس آکنده از کتاب‌های بی‌مایه و فرصت‌سوزی شده است که بیشتر به توهم و خیال‌پردازی موهوم دامن می‌زنند. رمان‌هایی اشباع شده از خون‌آشام‌ها، دزدان و غارتگران، یا داستان‌های پیش‌پاافتاده و مبتذل از حیث درونمایه و محتوا که در پوشش‌ها و عنوان‌های اغواکننده عرضه می‌شوند، به تدریج نوعی سطحی‌نگری و کرختی ذوق و اندیشه را در میان مخاطبان اشاعه می‌دهند. از این‌رو، گروه داوری این اقدام را به فال نیک می‌گیرد و امیدوار است، با نظر به کم و کاستی‌های احتمالی که به هر حال ملازم هر اقدام نوپا و جدیدی است، بتواند در دوره‌های آتی گام‌های مؤثرتری در ترویج هرچه بهتر ادبیات غنی بردارد.

داوری کتاب‌های داستان در سه سال جاری دو مرحلهٔ اجرایی داشت.

الف. ۲۱۲ عنوان کتاب، ناشران فعال در زمینهٔ «داستان» در پی فراخوان دبیرخانهٔ یازدهمین جشنوارهٔ کتاب‌های آموزشی و تربیتی به این دبیرخانه ارسال کرده بودند، از نظر انطباق با نیازهای تربیتی و آموزشی مخاطبان، فرهنگ بومی و ارزش ادبی مورد کارشناسی قرار گرفتند. از میان آن‌ها ۲۳ عنوان که بالاترین رتبه را در این مرحله اخذ کرده بودند، به دور نهایی راه یافتند. **ب.** در مرحلهٔ دوم، ۲۳ عنوان کتاب مذکور توسط گروه داوران بررسی شدند و از آن میان، دو کتاب برگزیده و دو کتاب تقدیری انتخاب شدند که نام آن‌ها در مراسم اختتامیه اعلام خواهد شد.

گفتنی است که در میان آثار رسیده، آثار ترجمه‌ای و تألیفی از نظر کمی تقریباً برابر بودند و در این میان اکثریت با آثار ویژهٔ کودکان بود.

در این دوره، با توجه به اینکه آثار ترجمه‌ای و تألیفی و همچنین بازنویسی‌ها و آثار خلاق به‌طور یکجا بررسی شدند، گروه داوری (در شرایط مساوی) آثار خلاق و تألیفی را در اولویت قرار داد، اما پیشنهاد می‌کند در دوره‌های آتی در خصوص تفکیک گونه‌های متفاوت داستانی تأمل جدی صورت گیرد. همچنین، نباید از نظر دور داشت که در چند سال اخیر نوعی تحول از نظر فن داستان‌نویسی و رعایت قواعد این عرصه بین نویسندگان ایرانی به چشم می‌خورد و اغلب داستان‌ها و رمان‌های منتشر شده نسبت به یکی دو دههٔ گذشته، از سطح کیفی قابل قبولی برخوردارند که نویدبخش شکوفایی و بوی بهبود در عرصهٔ ادبیات داستانی است.

گروه رایانه



محمد رضا شکرریز (۱۳۵۶)

فوق لیسانس تجارت الکترونیکی، هنرآموز و مدیر هنرستان در منطقه اسلامشهر (۱۳۸۰ تا ۱۳۸۷)، کارشناس دفتر برنامه‌ریزی و تألیف کتب فنی و حرفه‌ای (از ۱۳۸۷ تاکنون)، مدرس دانشگاه فنی و حرفه‌ای (از ۱۳۸۵ تاکنون)، عضو کمیسیون تخصصی رشته رایانه (از ۱۳۸۷ تاکنون)، و داور جشنواره کتاب‌های آموزشی رشد (۱۳۹۱). ایشان که در سال ۱۳۹۰ به عنوان معلم نمونه منطقه‌ای انتخاب شد، مؤلف شش کتاب درسی در رشته کامپیوتر و چهار مقاله در مجله رشد فنی و حرفه‌ای است.



افشین اکبری (۱۳۵۶)

فوق لیسانس شبکه‌های رایانه‌ای، هنرآموز رایانه هنرستان‌های تهران (از ۱۳۸۱ تا ۱۳۸۵)، سرگروه تولید محتوای درس کار و فناوری (از ۱۳۹۱ تا ۱۳۹۳) و کارشناس گروه رایانه دفتر برنامه‌ریزی و تألیف کتب درسی فنی و حرفه‌ای و کار دانش (۱۳۹۳). ایشان در نگارش کتاب‌های کار و فناوری پایه‌های هفتم و هشتم مدارس، و کتاب ساخت‌افزار رشته رایانه فنی و حرفه‌ای مشارکت داشته است.



نیلوفر بزرگ‌نیا طبری (۱۳۴۸)

لیسانس کامپیوتر (نرم‌افزار)، عضو کمیسیون تخصصی رایانه در دفتر برنامه‌ریزی و تألیف کتب درسی (۱۳۸۹ تاکنون)، مدرس دوره‌های آموزشی ضمن خدمت منطقه (۱۳۸۰ تا ۱۳۸۳)، و داور گروه رایانه جشنواره کتاب‌های آموزشی رشد (سه دوره گذشته). ایشان که مؤلف چند کتاب تخصصی در زمینه کار با رایانه است، در سال‌های ۱۳۸۸، ۱۳۹۲ و ۱۳۹۳ به عنوان معلم نمونه و برتر منطقه‌ای انتخاب شد و در سال‌های ۱۳۸۴ و ۱۳۹۱ تا ۱۳۹۳ در نهمین همایش تجلیل از مؤلفان و پدیدآورندگان مواد و رسانه‌های آموزشی مورد تقدیر قرار گرفت.



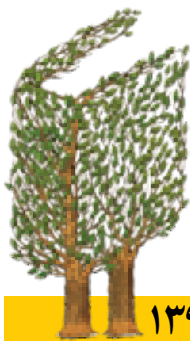

بیانیه گروه داوران رایانه

یازدهمین جشنواره کتاب‌های آموزشی و تربیتی رشد، سال ۱۳۹۳

وزارت آموزش و پرورش با توجه به نقش اساسی فناوری اطلاعات و ارتباطات در توسعه و پیشرفت جامعه و مبتنی بر اسناد بالادستی، به تازگی به آموزش مستقل فناوری اطلاعات و ارتباطات در پایه‌های نخستین دوره‌های آموزشی پرداخته است. البته روند توسعه در زمینه فناوری اطلاعات و ارتباطات نیز به هیچ‌وجه از ضرورت وجود کتاب‌های آموزشی و کمک‌آموزشی در حوزه تخصصی رایانه نکاسته است.

با توجه به تنوع و گوناگونی نرم‌افزارهای کاربردی، سخت‌افزارها و شبکه‌های رایانه‌ای و رشد و شتاب تغییرات آن‌ها، انتظار می‌رود کتاب‌های بسیاری در حوزه فناوری اطلاعات و ارتباطات تولید شوند و شیوه ارائه محتوای آن‌ها از روش‌های گوناگون و متنوعی بهره بگیرد. اما متأسفانه هنوز هم این مهم در تألیف کتاب‌های این حوزه مغفول مانده است و اکثر کتاب‌ها کماکان از رویکردی قدیمی و گام‌به‌گام برای آموزش بهره می‌برند. همچنین، یکی از حوزه‌های نفوذ فناوری اطلاعات و ارتباطات در زمینه آموزش، گسترش نرم‌افزارهای چندرسانه‌ای همراه کتاب است که با توجه به تغییر معیارهای فرم‌های داوری در دبیرخانه سامان‌دهی کتاب‌های آموزشی و تربیتی رشد که از چند سال قبل آغاز شده است، کماکان بسیاری از کتاب‌ها از لوح‌های فشرده و امکانات چندرسانه‌ای بهره‌مند نبودند. انتظار می‌رود در آینده، مؤلفان و ناشران محترم از نگاه سنتی آموزش گام‌به‌گام در حوزه تخصصی آموزش فناوری اطلاعات و ارتباطات فاصله بگیرند و با رویکردهای جدید، از امکانات چندرسانه‌ای نیز استفاده کنند.

گروه روان‌شناسی

عبدالرسول کریمی (۱۳۴۶)

فوق لیسانس روان‌شناسی تربیتی، کارشناس منطقه ۵ آموزش و پرورش تهران (از ۱۳۷۵ تاکنون) و عضو گروه آداب و مهارت‌های زندگی در دفتر برنامه‌ریزی و تألیف کتب درسی (از ۱۳۸۸ تاکنون). ایشان در دوره‌های آموزش ضمن خدمت، مدرس کتاب «تفکر و سبک زندگی» بوده و در تألیف کتاب مذکور نیز همکاری داشته‌است.



نسرین حقگو (۱۳۳۴)

فوق لیسانس روان‌شناسی تربیتی، دبیر متوسطه و مدرس مرکز تربیت معلم (از ۶۵ تا ۷۶)، کارشناس گروه علوم انسانی سازمان پژوهش، مدرس دوره‌های آموزش ضمن خدمت و آموزش خانواده (از ۶۷ تا ۷۵)، و کارشناس تحقیقات و دبیر اجرایی برنامه معلم پژوهنده در پژوهشگاه مطالعات آموزش و پرورش (از ۸۴ تا ۹۰). ایشان مجری دو طرح تحقیقاتی، تدوینگر آثار معلمان در قالب تک‌نگاشت، و نویسنده سه مقاله در زمینه معلم پژوهنده و اقدام پژوهی است.



سعید راصد (۱۳۴۴)

دانشجوی دکترای روان‌شناسی تربیتی، مربی و دبیر دینی و قرآن منطقه ۱۲ آموزش و پرورش (از ۱۳۶۲ تا ۱۳۷۸)، سرگروه دینی و قرآن اداره کل شهر تهران (۱۳۷۹ و ۱۳۸۰) و کارشناس و مؤلف «دفتر برنامه‌ریزی و تألیف کتب درسی» در گروه‌های دینی، آداب و مهارت‌های زندگی، و سلامت و تربیت بدنی (از ۱۳۷۸ تاکنون). ایشان که از مؤلفان کتاب‌های هدیه‌های آسمان (از ۱۳۸۰ تا ۱۳۸۵) است، تاکنون چهار جلد کتاب در زمینه تعلیم و تربیت دینی نوشته و سه مقاله در مجلات رشد به چاپ رسانده است. به علاوه، از سال ۱۳۷۹ تاکنون مدرس دوره‌های تربیت مدرس و کارگاه‌های آموزشی وزارت آموزش و پرورش بوده است.



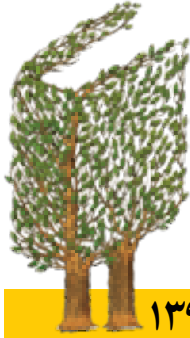

بیانیه گروه داوران روان‌شناسی

یازدهمین جشنواره کتاب‌های آموزشی و تربیتی رشد، سال ۱۳۹۳

خداوند را شاکر و سپاس‌گزاریم و مراتب تقدیر و تشکر خود را از تمامی نویسندگان و ناشرانی که در زمینه گسترش مباحث روان‌شناسی قدم‌های مؤثری برمی‌دارند، اعلام می‌داریم.

ناشران و نویسندگان محترم، با توجه به بضاعت علمی و دانشی خود، مباحث مناسبی را به رشته تحریر درآورده‌اند. از جمله موضوعات مهم و مناسبی که در سال جاری در این حوزه به آن‌ها پرداخته شده و مورد نیاز جامعه است، مباحث مربوط به بلوغ دختران و پسران، اینترنت، شناخت کودکان و راهبردهای کمال‌گرایی است که در نوع خود جالب و شایسته تقدیرند.

آنچه در این حوزه بیش از پیش نیاز است، این است که بتوان با توجه به نظریات مختلف روان‌شناسی، نظرات روشنی را کاربردی کرد و راهبردهایی را برای عمل کردن به مخاطبان ارائه داد تا همواره بتوانند در مسیر تعادل گام بردارند و زندگی شاد و فرح‌بخشی برای خود و اطرافیان و جامعه فراهم کنند. کم نیستند افرادی که در جامعه به‌نوعی از مسائل روانی در رنج و سختی و ناکامی‌اند و راه‌علاجی نمی‌یابند.

پرداختن کاربردی و همراه با خلاقیت و تصویرگری مناسب و گاه استفاده از چاشنی مزاح و شوخی در نوشته‌ها و تصویرها، کوتاه و موجز بودن مطلب و مستدل صحبت کردن، از نکاتی هستند که چنانچه ناشران و نویسندگان محترم مورد توجه قرار دهند، مطمئناً آثار آن‌ها با استقبال بیشتری روبه‌رو خواهند شد.

در مجموع، از هشت کتاب مورد بررسی، چهار کتاب به‌لحاظ موضوع و نحوه پردازش و مورد نیاز جامعه بودن، مطلوب تشخیص داده شدند. از تمامی دست‌اندرکاران این موضوعات تقدیر و تشکر به عمل می‌آید. توفیق روزافزون این افراد را از خداوند خواهانیم.

در پایان پیشنهاد می‌شود به نکات زیر بیشتر توجه شود:

۱. در نظر گرفتن نیاز مخاطبان در گروه سنی نوجوانان و جوانان؛

۲. روان و قابل فهم بودن مطالب؛

۳. توجه به ویژگی‌های خاص جسمی و رشدی مخاطبان.

گروه ریاضی



ابراهیم ریحانی (۱۳۴۵)

دکترای ریاضی با گرایش آموزش ریاضی، رئیس شورای برنامه‌ریزی ریاضی «دفتر برنامه‌ریزی و تألیف کتب درسی» (۱۳۹۳)، عضو هیئت تحریریه مجله ریاضی برهان متوسطه ۲ (۱۳۹۱ تاکنون)، و عضو هیئت علمی دانشگاه شهید رجایی (از ۱۳۷۴ تاکنون). ایشان که بیش از ۶۰ مقاله علمی و پژوهشی در زمینه ریاضی و آموزش آن دارد، عضو تیم تألیف کتاب‌های درسی ریاضی از پایه‌های چهارم تا نهم، و ریاضی ۲ متوسطه و حسابان است.



حمید رضا امیری (۱۳۴۲)

فوق لیسانس ریاضی محض با گرایش آنالیز و دانشجوی دکترای ریاضی، مسئول گروه ریاضی «انتشارات مدرسه» (از ۱۳۶۹ تا ۱۳۸۱)، سردبیر مجله ریاضی «رشد برهان متوسطه ۲» (از ۱۳۷۰ تاکنون)، دبیر رسمی و سرگروه ریاضی منطقه ۱۱ (از ۱۳۸۱ تا ۱۳۹۲) و کارشناس مسئول گروه ریاضی «دفتر تألیف کتب درسی» (از ۱۳۹۲ تاکنون). ایشان عضو انجمن مخترعان کشور با اختراع دستگاه محاسب ب م م، مؤلف کتاب‌های درسی ریاضی هشتم، نهم و سوم تجربی، و مؤلف پنج عنوان کتاب درسی آموزش از راه دور است و تاکنون بیش از ۹۰ مقاله ریاضی (ترجمه و تألیف) و ۵۷ جلد کتاب ریاضی کمک آموزشی به دست چاپ سپرده است.



زهره پندی (۱۳۵۶)

فوق لیسانس مهندسی صنایع، دبیر علمی سایت ریاضیات کانگورو ایران (از ۱۳۹۱ تاکنون) و عضو هیئت علمی المپیاد نوجوانان ایران (از ۱۳۸۸ تاکنون). ایشان که عضو تیم تألیف کتاب‌های درسی ریاضی متوسطه ۱ و دوره ابتدایی و عضو هیئت تحریریه مجله برهان متوسطه است، بیش از ۳۰ عنوان کتاب در زمینه ریاضی و آموزش ریاضی دارد.



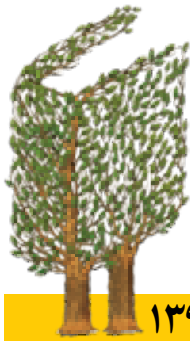

بیانیه گروه داوران ریاضی

یازدهمین جشنواره کتاب‌های آموزشی و تربیتی رشد، سال ۱۳۹۳

هیئت داوران با بررسی کتاب‌های ارسالی به جشنواره یازدهم به این باور رسید که جریان غالب در تألیف این کتاب‌ها تکیه بر محتوا و الگوریتم‌ها و رویه‌هاست. با این حال، در برخی از آن‌ها حرکت‌هایی برای برقراری ارتباط بین محتوا و فرایند صورت گرفته است. در بیشتر کتاب‌ها تنها به یکی از اهداف آموزش ریاضی که توجه و تأکید بر محاسبات و کسب مهارت‌هاست، توجه شده است و بر هدف اساسی‌تر آموزش ریاضی که همان پرورش قوه تعقل و تفکر و ارتقای توانایی حل مسئله است، کمتر تأکید شده است. توجه به این دو هدف در سایه فرهنگ و تمدن اسلامی و ایرانی که جایگاه ویژه‌ای در برنامه درسی ملی جمهوری اسلامی ایران دارد، مسیر منحصر به فردی را برای ارتقای آموزش ریاضی در ایران ترسیم می‌کند. همچنین، هیئت داوران بر آشنایی بیشتر مؤلفان کتاب‌های کمک‌آموزشی با رویکردهای نوین آموزش ریاضی و کتاب‌های جدیدالتألیف تأکید می‌کند.

گروه زبان و ادبیات فارسی



فریدون اکبری شلدره (۱۳۴۲)

دکترای زبان و ادبیات فارسی، کارشناس مسئول گروه زبان و ادبیات فارسی دفتر برنامه‌ریزی و تألیف کتب درسی (از ۱۳۸۴ تاکنون). ایشان علاوه بر نظارت بر برنامه‌ریزی و تألیف کتاب‌های فارسی مدارس، چند کتاب و مقاله در زمینه ادبیات و زبان فارسی به رشته تحریر درآورده است. از کتاب‌های اکبری می‌توان به «ادبیات داستانی پس از انقلاب اسلامی» (۱۳۸۲) و از مقالاتش نیز می‌توان به «نگاه فلسفی به انشا» (۱۳۹۰) اشاره کرد.



ناهید بریری (۱۳۴۲)

فوق لیسانس تعلیم و تربیت اسلامی، آموزگار دبستان (از ۱۳۶۰ تا ۱۳۷۶)، مدرس ضمن خدمت (از ۱۳۷۲ تا ۱۳۹۲)، و عضو شورای برنامه‌ریزی گروه قرآن دفتر برنامه‌ریزی و تألیف کتب درسی (از ۱۳۷۹ تا ۱۳۸۴). کتاب‌های «راهنمای مربیان دوره انتقال از پیش دبستان به ابتدایی» و «کتاب کار ریاضی اول دبستان» از تألیفات ایشان است.



پریچهر جبلی آوه (۱۳۳۲)

فوق لیسانس علوم تربیتی (برنامه‌ریزی درسی)، آموزگار دوره ابتدایی (از ۱۳۵۶ تاکنون)، عضو «کمیته خلاقیت سازمان پژوهش و برنامه‌ریزی آموزشی» (۱۳۸۰ تا ۱۳۸۶)، از مؤلفان کتاب‌های فارسی پایه‌های دوم و پنجم و کتاب راهنمای این دو پایه، و مؤلف بیش از ۲۵ جلد کتاب کمک‌آموزشی درس فارسی دبستان. ایشان مقاله‌ای پژوهشی در موضوع خلاقیت به چاپ رسانده و مدرس فارسی دوره‌های تأمین مدرس نیز بوده است.



علی رضایی (۱۳۵۴)

لیسانس ادبیات فارسی، سرگروه ادبیات فارسی شهرستان رباط کریم (از ۱۳۷۷ تا ۱۳۹۰)، سرگروه ادبیات فارسی وزارت آموزش و پرورش (از ۱۳۸۵ تا ۱۳۸۷)، داور جشنواره کتاب‌های آموزشی رشد (۱۳۸۷ تاکنون)، و دبیر نمونه استانی شهرستان‌های استان تهران (۱۳۹۱). ایشان که در تألیف بیش از ۱۰ جلد کتاب کمک‌آموزشی و کمک‌درسی ادبیات فارسی متوسطه دوم مشارکت داشته است، مدرس دوره‌های آموزش ضمن خدمت در شهرستان‌های شهریار و رباط کریم است.



نصرا... کیالاشکی (۱۳۴۵)

فوق لیسانس ادبیات فارسی معلم ادبیات در منطقه ۱۴ آموزش و پرورش شهر تهران. ایشان نویسنده مجموعه داستان «همیشه‌های نیم‌سوز» و مؤلف کتاب‌های کمک درسی و مجموعه شعر یاد یار است.

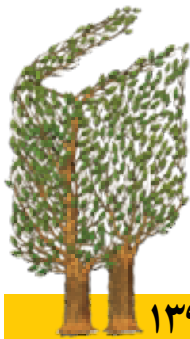

بیانیه گروه داوران زبان و ادبیات فارسی

یازدهمین جشنواره کتاب‌های آموزشی و تربیتی رشد، سال ۱۳۹۳

گروه داوران حوزه زبان و ادبیات فارسی پس از به فرجام رساندن بررسی آثار، از همه پدیدآورندگان، ناشران، برگزارکنندگان و شرکت‌کنندگان در این هم‌آورد آموزشی - علمی سپاس‌گزاری می‌کند و امیدوار است از فرصت‌های فراهم آمده، چونان ایستگاه‌هایی برای تأمل و تفکر در کارها و کردارها بهره گرفته شود تا پس از بازاندیشی، شاهد گام‌های علمی استوار در سال‌های آینده باشیم.

آنچه در برنامه درسی این حوزه یادگیری اهمیت دارد و در آثار تألیفی و آموزشی نوپدید، جهت‌گیری‌های محتوایی این برنامه را آشکار می‌دارد، در پی می‌آید تا مورد توجه پدیدآورندگان و ناشران گرامی قرار گیرد:

- حفظ رویکرد، اهداف و اصول مورد تأکید برنامه درسی در تدوین آثار.
 - تهیه و تولید اثر، با توجه به نیازهای روحی - روانی مخاطبان.
 - توجه به توانایی‌های زبانی فراگیرندگان در تدوین اثر.
 - طبقه‌بندی محتوایی بر پایه پاره مهارت‌های خوانداری و طراحی راهکارهای آموزشی برای هر یک.
 - توجه به سطوح ادراکی دانش‌آموزان و طبقه‌بندی فعالیت‌های درک متن بر پایه این سطوح.
- در زمینه آموزش مهارت‌های نوشتاری (نگارش و انشا)، لازم است به رویکرد اصلی برنامه درسی پایبند باشیم و از نگرش هنری به نوشتن پرهیز کنیم. همچنین، بهره‌گیری از ظرفیت‌های مختلف زبانی، توجه به تفاوت سبک‌های یادگیری و رعایت تنوع در طراحی و تدوین فعالیت‌ها و آموزه‌ها از موضوع‌های دیگری هستند که به قوت علمی و جذابیت آثار خواهند افزود.

گروه زبان‌های خارجی

فرهاد قربان دوردی نژاد (۱۳۳۸)

دکترای آموزش زبان انگلیسی، و مدیر گروه آموزش زبان انگلیسی دانشگاه تربیت معلم شهید رجایی (۱۳۸۲ تاکنون). ایشان مجموعه‌ای مقاله و دو کتاب در زمینه آموزش و تدریس زبان انگلیسی دارد.



رضا خیرآبادی (۱۳۵۸)

دکترای زبان‌شناسی همگانی، دبیر زبان انگلیسی (از ۷۸ تا ۸۶)، عضو تیم تألیف کتاب‌های درسی (از ۹۰ تا ۹۳)، معاون روابط عمومی و امور بین‌الملل سازمان پژوهش (از ۹۰ تا ۹۲)، مدرس دانشگاه در دوره‌های فوق‌لیسانس و دکترا (از ۹۱ تا ۹۳)، و عضو هیئت علمی سازمان پژوهش و برنامه‌ریزی آموزشی (از ۹۱ تا ۹۳). ایشان از جمله مؤلفان کتاب‌های زبان انگلیسی پایه‌های هفتم تا نهم دوره اول متوسطه بوده است و تاکنون کتاب‌ها و مقالات متعددی در زمینه آموزش زبان انگلیسی تألیف و ترجمه کرده است. خیرآبادی چند پروژه تحقیقاتی را به انجام رسانده است و هم‌اکنون عضو گروه پژوهشی «Nt&T» دانشگاه گنت بلژیک است.



سید بهنام علوی مقدم (۱۳۵۴)

دکترای زبان‌شناسی، مدیر گروه زبان‌های خارجی (از ۹۰ تا ۹۳)، و عضو هیئت علمی و کمیته‌های منتخب در سازمان پژوهش و برنامه‌ریزی آموزشی (از ۸۹ تا ۹۳). ایشان که مدرس دانشگاه در دوره‌های فوق‌لیسانس و دکتراست، تاکنون در تألیف ۱۴ عنوان کتاب درسی مشارکت داشته و ۱۳ کتاب کمک آموزشی نوشته است. به علاوه، مقالات متعدد علمی و پژوهشی دارد که چهار مورد آن‌ها بین‌المللی هستند. علوی مقدم تا به حال چهار طرح پژوهشی ملی را نیز به انجام رسانده است.



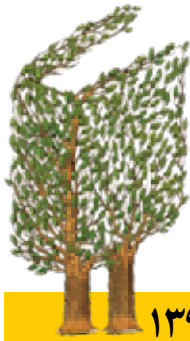

بیانیه گروه داوران زبان‌های خارجی

یازدهمین جشنواره کتاب‌های آموزشی و تربیتی رشد، سال ۱۳۹۳

هیئت داوران گروه زبان‌های خارجی، ضمن تشکر از برگزارکنندگان جشنواره کتاب‌های آموزشی و تربیتی رشد و همه مؤلفان و ناشران گران‌قدری که آثار خود را به بوتۀ داوری نهادند، بر اهمیت نقش کتاب‌ها و مواد کمک‌آموزشی در تعمیق فرایند یادگیری خلاق و خودباورانه زبان‌های خارجی در چارچوب رویکرد ارتباطی مورد تصریح برنامه درسی ملی تأکید می‌کنند.

به لطف الهی و پس از معرفی مجموعه کتاب‌های «Prospect» به نظام آموزش رسمی کشور، جریانی از تولید آثار ارزشمند در چارچوب اهداف تبیین شده در برنامه درسی ملی پدید آمده است که برگزاری این جشنواره فرهنگی و اقدامات مشابه می‌تواند و باید تقویت‌کننده و گرمابخش آن باشد.

بررسی آثار رسیده به این دوره از جشنواره نشان داد، رویکرد جدید وزارت آموزش و پرورش که از رهنمون‌های برنامه درسی ملی منبعث است، به طرز چشمگیری در تألیفات حوزه زبان‌های خارجی نمود یافته و حرکت امیدبخشی به سوی تولید آثار هدفمند و باکیفیت در این رشته مشاهده می‌شود. از دیگر سو، تأثیر پدیده آزمون محوری و تولید و اشاعۀ آثاری با موضوع تست و آزمون‌های کنکور محور، یکی از مهم‌ترین نقاط ضعف آثار رسیده به جشنواره در بخش زبان‌های خارجی است.

بنابراین، نیاز به تولید آثار دارای اصالت و تولیدات تألیفی (نه ترجمه‌ای) در این حوزه محسوس است. با توجه به آماده بودن حجم زیادی از کتاب‌ها و آثار از پیش تولید شده توسط ناشران بین‌المللی در قالب ترجمه، بازتولید این آثار نباید به کاهش تولید آثار تألیفی مبتنی بر نیازهای دانش‌آموزان جامعه ما، منجر شود.

در پایان، پیشنهادهای هیئت داوران به ناشران و دست‌اندرکاران تولید کتاب‌ها و آثار کمک‌آموزشی در زمینه زبان‌های خارجی، به شرح زیر ارائه می‌شوند:

۱. توجه بیش از پیش به برنامه درسی ملی و حوزه تربیت و یادگیری زبان‌های خارجی در این سند و تلاش برای حرکت در چارچوب آن؛

۲. توجه به نیازهای دانش‌آموزان سراسر کشور در چارچوب رویکرد ارتباطی فعال و خودباورانه با تأکید بر ارزش‌های اسلامی - ایرانی؛

۳. تقویت آثار تألیفی و دقت بیشتر در گزینش آثار ترجمه‌ای؛

۴. کوشش برای تعمیق بیش از پیش عدالت آموزشی و کمک به تحقق اهداف ملی آموزش زبان‌های خارجی؛

۵. تلاش برای تولید آثار مکمل بسته آموزشی «Prospect ۱-۳» و پرهیز از تولید آثاری که با بسته آموزشی رسمی وزارت آموزش و پرورش تضاد عملکردی دارند.

گروه زیست شناسی و زمین شناسی



بهمن فخریان (۱۳۴۴)

فوق لیسانس علوم جانوری (گرایش فیزیولوژی)، مدرس دانشگاه، مراکز تربیت معلم و مراکز آموزش ضمن خدمت فرهنگیان (از ۱۳۷۲ تا ۱۳۸۷). ایشان در تألیف کتاب‌های زیست‌شناسی درسی و نیز تألیف کتاب‌های علوم ابتدایی و متوسطه همکاری داشته‌است و برای مجلات و همایش‌ها به تألیف یا ترجمه مقالات علمی دست می‌زند. فخریان در سال تحصیلی ۱۳۸۵-۱۳۸۴ به عنوان معلم نمونه کشوری انتخاب و معرفی شد.



مریم عابدینی (۱۳۴۶)

فوق لیسانس زمین‌شناسی و دانشجوی دوره دکتری زمین‌شناسی (گرایش چینه و فسیل شناسی)، مسئول گروه آموزشی زمین‌شناسی منطقه ۵ (از ۱۳۸۰ تا ۱۳۸۵)، کارشناس گروه علوم دفتر برنامه‌ریزی و تألیف کتب درسی (از ۱۳۲۹ تاکنون)، مدیر داخلی مجله رشد آموزش زمین‌شناسی، نماینده سازمان پژوهش و برنامه‌ریزی آموزشی در کمیته علوم زمین یونسکو (از ۱۳۹۰ تاکنون). ایشان در تألیف کتاب زمین‌شناسی سوم متوسطه و راهنمای معلم آن، تألیف علوم زمین پیش‌دانشگاهی و راهنمای معلم آن، ارزشیابی کتاب علوم هفتم، اعتباربخشی کتاب علوم هشتم، اعتباربخشی کتاب جغرافیای قم، و تهیه بسته آموزشی جغرافیا و علوم همکاری داشته و حدود ۵۰ مقاله تخصصی برای مجلات رشد و همایش‌های بین‌المللی نوشته است.



الهه علوی (۱۳۴۷)

فوق لیسانس زیست‌شناسی (علوم گیاهی)، دبیر زیست‌شناسی (از ۱۳۷۲ تا ۱۳۷۹)، کارشناس برنامه‌ریزی و تألیف گروه زیست‌شناسی دفتر برنامه‌ریزی و تألیف کتب درسی (از ۱۳۸۰ تاکنون) و مدیر داخلی مجله رشد زیست‌شناسی (از ۱۳۸۳ تاکنون). ایشان از مؤلفان کتاب‌های زیست‌شناسی و آزمایشگاه ۲ دبیرستان، زیست‌شناسی پیش‌دانشگاهی و نیز کتاب راهنمای معلم این کتاب‌ها به شمار می‌رود. در تألیف کتاب‌های علوم تجربی پایه‌های ششم، هفتم و هشتم نقش داشته و از سال ۱۳۸۱ داور جشنواره کتاب‌های زیست‌شناسی و علوم تجربی بوده‌است.



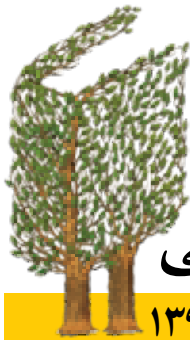

بیانیه گروه داوران زیست‌شناسی و زمین‌شناسی



یازدهمین جشنواره کتاب‌های آموزشی و تربیتی رشد، سال ۱۳۹۳

هیئت داوران کتاب‌های آموزشی زیست‌شناسی و زمین‌شناسی در یازدهمین جشنواره کتاب‌های آموزشی رشد، نظر خود را به شرح زیر اعلام می‌دارد:

۱. در این دوره نیز مثل سال‌های قبل، تعداد کتاب‌های دانش‌افزایی و مهارتی برای معلمان و دانش‌آموزان اندک بود. این موضوع حاکی از کم‌توجهی دست‌اندرکاران تولید و نشر، به چنین کتاب‌هایی است که باید با تشویق و ترغیب آن‌ها و بها دادن هر چه بیشتر به کار آن‌ها، توجه بیشتری را به این مهم جلب کرد.
۲. در حوزه کار و تمرین برای دانش‌آموزان کتاب‌های زیادی چاپ می‌شوند، ولی اکثر آن‌ها فقط کار و تمرین نیستند، بلکه با خلاصه کردن کتاب درسی و پاسخ دادن مستقیم به سؤالات، دانش‌آموزان را به سمت حفظ همین خلاصه‌ها و پاسخ‌ها سوق می‌دهند. به این ترتیب، حرکت به سوی اهداف برنامه درسی و تأثیر روش‌های گوناگون تفکر و یادگیری کمرنگ می‌شود.

امیدواریم در سال‌های آینده شاهد مشارکت هرچه بیشتر معلمان در تولید کتاب‌های آموزشی مناسب باشیم.

گروه شعر

بابک نیک طلب (۱۳۴۶)

لیسانس زبان و ادبیات فارسی، دبیر ادبیات مدارس راهنمایی (از ۱۳۶۶ تا ۱۳۷۱)، کارشناس شعر و ادب وزارت آموزش و پرورش (از ۱۳۷۱ تا ۱۳۸۰)، کارشناس ادبی کانون پرورش فکری کودکان و نوجوانان (از ۱۳۸۰ تاکنون)، و داور چندین جشنواره ادبی و هنری داخلی. ایشان که از سال ۱۳۷۱ تاکنون بیش از شش مجموعه شعر برای کودکان و نوجوانان سروده است، برگزیده نفر اول شعر کودک و نوجوان پنجمین جشنواره بین‌المللی شعر فجر وزارت فرهنگ و ارشاد اسلامی ۱۳۸۹ و برنده جشنواره کتاب فصل بهار کودک و نوجوان کانون پرورش فکری (۱۳۹۰) است.



حسین احمدی (۱۳۳۹)

فوق‌دیپلم علوم تربیتی، مسئول هنری منطقه ۵ آموزش و پرورش (از ۶۱ تا ۸۸)، دبیر ادبیات دبیرستان (از ۶۱ تا ۸۸)، مسئول شعر کودک و نوجوان در کیهان بچه‌ها (از سال ۶۷ تا ۸۴)، معاونت پرورشی (از ۷۴ تا ۸۸)، داور مسابقات فرهنگی و هنری وزارت آموزش و پرورش و مسئول شعر «مرکز بررسی آثار» در «دفتر انتشارات و تکنولوژی آموزشی» (از ۹۰ تا ۹۳). ایشان سه مجموعه شعر و دو مجموعه داستان برای کودکان منتشر کرده است و در زمینه زندگی محتشم کاشانی و نام و القاب امام علی (ع) آثاری دارد. احمدی در سال ۸۱ به عنوان معلم مؤلف برگزیده و تقدیر شد.



محمد حسن حسینی (۱۳۴۸)

لیسانس متالورژی مواد، مدیر گروه داستان در گروه آسمان (از ۱۳۹۲ تا ۱۳۹۳)، عضو شورای نویسندگان مسجد جوادالائمه (از ابتدای تأسیس تاکنون)، عضو گروه قصه خردسال مجله رشد کودک (از سال ۱۳۹۱ تا ۱۳۹۳)، و مسئول جلسات نقد آینه‌های روبه‌رودر حوزه هنری (از ۱۳۹۱ تا ۱۳۹۲). ایشان که داور جشنواره‌های شعر (از جمله کانون پرورش فکری کودکان و نوجوانان و خانه کتاب) و قصه (از جمله شهید حبیب غنی‌پور) بوده است، تاکنون شش جلد کتاب رمان و سه جلد کتاب شعر منتشر کرده است. از میان این آثار، رمان «آخرین پدر بزرگ» و کتاب شعر «کلاس بهار» در زمره آثار برگزیده بوده‌اند.



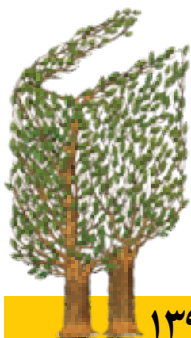

بیانیه گروه داوران شعر

یازدهمین جشنواره کتاب‌های آموزشی و تربیتی رشد، سال ۱۳۹۳

۱. گروه داوران شعر، ضمن قدردانی از دبیرخانه جشنواره به دلیل توجه به ادبیات، به ویژه شعر، انتظار داشت کتاب‌های مناسبی که اخیراً خلق شده بودند نیز به گروه داوران ارجاع می‌شدند.
 ۲. متأسفانه سطح کتاب‌های وارد شده به مرحله داوران چندان مناسب نیست و انتظارات مخاطبان نسل جدید را برآورده نمی‌کند.
 ۳. شاعران باتجربه، غیر از یک مورد، کتاب‌های قابل اعتنایی را در این دوره ارائه نکرده و غالباً از آثار قدیم خود استفاده مجدد کرده‌اند.
 ۴. شاعران نوظهور معیارهای تعریف شده شعر در گروه موردنظر را چندان رعایت نکرده و گاه دچار بدیهی‌ترین اشتباهات، از قبیل خروج از وزن، ضعف تألیف و سستی کلام، و ضعف جوهره شعری شده‌اند.
 ۵. به نظر می‌رسد ناشران در کتاب‌سازی، از شاعران در سرودن شعر پیش افتاده‌اند. لازم است توازن میان ویژگی‌های عمومی و ویژگی‌های تخصصی کتاب‌ها حفظ شود.
- نظر گروه داوران این است که متأسفانه تعداد کتاب‌هایی که به گروه داوران معرفی شده‌اند، کافی نبوده است. در سال‌های اخیر، آثار شعری قابل تأملی چاپ شده‌اند که متأسفانه به دست داوران نرسیدند.*
- * توضیح جوانه:
- خوانندگان محترم عنایت دارند که بررسی کتاب در دبیرخانه سامان‌دهی منابع آموزشی و تربیتی و به تبع آن جشنواره کتاب رشد، منوط به ارسال کتاب توسط ناشر یا پدیدآورنده آن به دبیرخانه است.



نعمت‌ا... ارشدی (۱۳۴۶)

دکترای شیمی آلی، عضو هیئت علمی گروه شیمی دانشگاه زنجان (از ۱۳۸۰ تاکنون)، کارشناس مسئول گروه شیمی دفتر برنامه‌ریزی و تألیف کتب درسی (از ۱۳۷۵ تا ۱۳۹۰)، سردبیر مجله رشد آموزش شیمی (از ۱۳۷۵ تاکنون) و داور جشنواره کتاب‌های آموزشی و تربیتی رشد (ده دوره گذشته). ایشان مؤلف کتاب‌های شیمی دوره متوسطه نظری، بخش شیمی کتاب‌های علوم تجربی دوره‌های ابتدایی و راهنمایی، مؤلف بخش شیمی «فرهنگ بزرگ سخن» و مترجم کتاب شیمی «دانشگاه کمبریج» است.



راضیه بنگدار سخی (۱۳۴۶)

فوق لیسانس شیمی معدنی، دبیر شیمی (۱۳۷۲ تاکنون)، کارشناس گروه شیمی دفتر برنامه‌ریزی و تألیف کتب درسی (از ۱۳۸۳ تاکنون)، و داور جشنواره کتاب‌های آموزشی و تربیتی رشد (سه دوره گذشته). ایشان تاکنون در تألیف مقالات علمی و کتاب‌های آموزشی فراوانی در زمینه شیمی مشارکت داشته‌است.



طیبه کنشلو (۱۳۴۷)

فوق لیسانس شیمی کاربردی، مسئول کمیسیون تخصصی رشته صنایع شیمیایی دفتر برنامه‌ریزی و تألیف کتب درسی فنی و حرفه‌ای و کاردانش، مدرس مرکز آموزش عالی ولیعصر تهران و داور جشنواره کتاب‌های آموزشی رشد. ایشان در تألیف کتاب‌های «آزمایشگاه شیمی عمومی»، «گزارش کار آزمایشگاه شیمی عمومی»، و «راهنمای معلم کتاب عملیات دستگاهی در صنایع شیمیایی» و همچنین تولید نرم‌افزارهای آموزشی و فیلم آموزشی رشته صنایع شیمیایی همکاری داشته‌است.



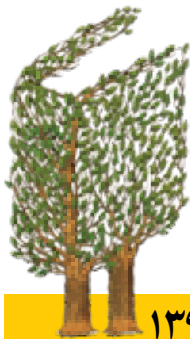

بیانیه گروه داوران شیمی

یازدهمین جشنواره کتاب‌های آموزشی و تربیتی رشد، سال ۱۳۹۳

گروه داوری شیمی که برای نخستین بار تلفیقی از کارشناسان شیمی و صنایع شیمیایی فنی و حرفه‌ای است، با افتخار اعلام می‌کند که این بار همه کتاب‌های حوزه یادگیری شیمی جشنواره به صورت تألیف یا تدوین و «ترجمه و تألیف» بودند. نبودن کتاب‌های ترجمه‌ای نشان از دگرگونی شایسته‌ای دارد که در نگاه نویسندگان و ناشران کتاب‌های علمی - آموزشی رخ داده است و از پیشرفتی چشمگیر در تلاش برای تولید کتاب‌هایی با محتوای بومی و سازگار با نیازهای علمی - آموزشی کشور و هم‌سو با سیاست‌های تبیین شده در بیانیه جشنواره‌های پیشین حکایت دارد.

این گروه پس از بررسی دقیق کتاب‌های رسیده به مرحله پایانی جشنواره، چهار کتاب را به‌عنوان نامزد انتخاب و از جنبه‌های مختلف به مقایسه کیفی و کمی ساختار و محتوای آن‌ها پرداخته است. در مقایسه، با وجود برخی نوآوری‌های شایسته و تلاش ستودنی نویسندگان محترم برای ارائه بهترین اثر علمی - آموزشی، از میان چهار کتاب ارزشمند یاد شده، یک کتاب به‌عنوان **کتاب برگزیده** جشنواره یازدهم انتخاب شد. دلایل این انتخاب عبارت‌اند از: نوآوری در شیوه تألیف کتاب‌های موضوع محور با محتوایی کم‌متن و پرتصویر با رویکرد آموزش همگانی و ترویج علم؛ انتخاب و سازمان‌دهی محتوایی کاربردی که بر نقش علم تجربی در زندگی روزانه از دیرباز تاکنون تأکید می‌ورزد؛ تلاش برای معرفی توانمندی‌های علمی، صنعتی و به‌ویژه هنری و تقویت خودباوری ملی و ایجاد انگیزه در نسل آینده‌ساز کشور؛ جلب مشارکت و پشتیبانی مادی و معنوی صنایع شیمیایی برای تولید کتاب‌های علمی - آموزشی ارزان ولی باکیفیت برای دانش‌آموزان؛ ارج نهادن به تلاش بی‌فروغ نیروهای انسانی متخصص، ورزیده و سخت‌کوش ایرانی و نقش ارزشمند آنان در خودکفایی و استقلال کشور و کوشش فراوان برای بومی‌سازی محتوا.

البته این کتاب به‌دلیل وجود برخی نارسایی‌ها، از جمله نیازمندی به ویرایش علمی و ادبی هماهنگ با محتوای کتاب‌های درسی، معرفی نکردن فهرست منابع علمی مورد استفاده برای متن و تصویرها، کیفیت نامناسب صحافی متناسب با مخاطبان و وجود پیام‌هایی - اگرچه اندک - که مخاطب را به یاد بروشورهای تبلیغاتی می‌اندازد، تا کتاب مطلوب فاصله دارد، ولی برتری‌های برشمرده شده در بالا، گروه داوری را بر آن داشت که به‌منظور پاسداشت تلاش‌های ارزنده نویسنده، ناشر و حامی محترم در ارائه اثری متفاوت برای نسل جوان کشور، جایگاه کتاب برگزیده را به این اثر اختصاص دهد. امید است در آینده شاهد انتشار کتاب‌هایی باشیم که بتوانند فصل تازه‌ای را در تولید کتاب‌های علمی - آموزشی ایجاد کنند.

گروه طراحی و نقاشی، چاپ و صنایع دستی

بشری گل بخش (۱۳۴۵)

فوق لیسانس پژوهش هنر، هنرآموز هنرستان‌های فنی و حرفه‌ای (از ۱۳۷۴ تا ۱۳۷۹)، سرگروه آموزشی استان تهران (۱۳۷۷ و ۱۳۷۸)، کارشناس برنامه‌ریزی تخصصی و تألیف کتب درسی رشته صنایع دستی (از ۱۳۷۹ تا ۱۳۹۳)، و رئیس گروه هنر دفتر تألیف فنی و حرفه‌ای و کار دانش (از ۱۳۹۱ تاکنون). ایشان که تاکنون بر تحلیل محتوای بیش از ۲۰ عنوان کتاب درسی در رشته‌های گوناگون فنی و حرفه‌ای نظارت داشته‌است، مؤلف بخش صنایع دستی کتاب «آشنایی با میراث هنری و فرهنگی» و مؤلف کتاب «راهنمای معلم کارگاه نگارگری و کتاب کار و فناوری» پایه هشتم است.



آرزو کاظم‌بخش (۱۳۵۲)

هنرمند و مجری طراحی داخلی است. نمایشگاه‌های خصوصی نقاشی (۱۳۸۵) و عمومی طراحی (۱۳۸۷) برگزار کرده و ناماسازی همایش گفت‌وگوی تمدن‌ها را (۱۳۸۱) نیز اجرا کرده‌است.



سید همایون موسوی (۱۳۵۰)

فوق لیسانس پژوهش هنر، هنرآموز نقاشی هنرستان‌های فنی و حرفه‌ای (۱۳۷۵ تا ۱۳۷۸ و ۱۳۸۳ تا ۱۳۹۳)، کارشناس برنامه‌ریزی و تألیف رشته نقاشی «دفتر برنامه‌ریزی و تألیف کتب فنی و حرفه‌ای و کار دانش» (۱۳۷۸ تا ۱۳۸۳؛ ۱۳۸۵ تا ۱۳۹۰)، و مدرس دانشگاه (۱۳۷۸ تاکنون). ایشان مؤلف چهار مقاله تخصصی در زمینه هنر و از جمله مؤلفان کتاب درسی کارگاه چاپ دستی ۱ است.



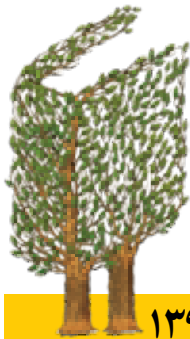

بیانیه گروه داوران طراحی و نقاشی، چاپ و صنایع دستی

یازدهمین جشنواره کتاب‌های آموزشی و تربیتی رشد، سال ۱۳۹۳

فر و شکوه، ظرافت و زیبایی و پیام‌سازی و پیام‌رسانی، از دیرباز تاکنون در هنر میهن سرافرازمان دیده همگان را خیره ساخته است. چه سرها و جان‌هایی که به پای سربلندی این خاک پرگهر دلاورانه بر زمین افتادند تا خامه‌هایی برافراشته شوند و نقش‌هایی پُرهنر بر دل کوه، گل، پارچه، کاغذ و سرانجام بر نهان دل‌ها بنگارند و اندیشه‌ها را بارور سازند. درود بر دستان و سر انگشتان هنرمندان این مرزوبوم که نقش‌آفرینی خود را نه تنها در نگاره‌های هنری به نمایش گذارده‌اند، بلکه با زبان واژگان نیز بر چهره برگ‌های یک کتاب آن‌ها را خواندنی کردند و آفرین بر آن‌هایی که فراتر گام نهادند و زبان این کتاب را آموزشی نگاشتند تا این نقش‌ها و هنرها جاودانه‌تر شوند.

هیئت داوران گروه طراحی، نقاشی، چاپ و صنایع دستی افتخار دارد که خود را همکار کوچکی در کنار ناشران، مؤلفان و پدیدآورندگان آثار ارزشمند هنری - آموزشی داند و پس از کندوکاو در کتاب‌های رسیده، بیان دارد:

- تعداد کتاب‌های تخصصی و شایسته راه یافته به جشنواره کم بود.
 - شمار کتاب‌های ترجمه شده در این حوزه، هنوز بیش از کتاب‌های تألیفی است.
 - بسیاری از ناشران بزرگ و تخصصی در رشته‌های هنری مشارکت نداشتند.
 - برخی کتاب‌ها از نظر موضوع و برخی از نظر محتوا تکراری بودند.
 - برخی کتاب‌ها با داشتن موضوع و محتوای شایسته و در خور توجه، از نظر شکل ظاهری (گرافیک، صحافی، قطع، کیفیت کاغذ، چاپ، تصویر و...) کیفیت خوبی نداشتند.
- پیشنهاد می‌شود، دست‌اندرکاران جشنواره از مؤلفان و ناشران در بخش فنی و حرفه‌ای و به‌خصوص در رشته‌های هنری، برای ارسال کتاب و شرکت فعال در جشنواره، بیش از پیش حمایت و پشتیبانی کنند.
- سخن آخر اینکه، اینجا آمده‌ایم تا دست در دستان شما مؤلفان، ناشران و پدیدآورندگان نهیم، با یکدیگر کوله‌بار رنگارنگ و پردرخشش آموزش هنر را بر دوش کشیم و آن را همچون گوه‌ری دُر دانه به نسل‌های آینده پیشکش کنیم؛ به امید آن روز.

گروه علوم تجربی



بهداد اصفهانی (۱۳۴۹)

فوق لیسانس برنامه‌ریزی درسی، دبیر درس علوم تجربی در مدارس راهنمایی و مدارس متوسطه اول (از ۱۳۷۰ تاکنون)، سرگروه علوم تجربی گروه‌های آموزشی شهر تهران (از ۱۳۷۵ تاکنون)، مسئول دوره‌های تربیت مدرس دفتر برنامه‌ریزی و تألیف کتب درسی در درس علوم تجربی (از ۱۳۷۹ تا ۱۳۸۴)، عضو شورای برنامه‌ریزی علوم تجربی دفتر تألیف (از ۱۳۸۲ تا ۱۳۸۵)، و طراح طرح نوین ارزشیابی علوم تجربی (۱۳۸۰ تاکنون). ایشان مؤلف مجموعه کتاب‌های «آشتی با علوم تجربی» و مدرس روش‌های فعال تدریس و درس‌پژوهی است.



مریم انصاری (۱۳۴۶)

فوق لیسانس برنامه‌ریزی درسی، دبیر زیست‌شناسی دبیرستان‌های تهران (از ۱۳۷۳ تا ۱۳۸۴) و کارشناس گروه زیست‌شناسی دفتر برنامه‌ریزی و تألیف کتب درسی. ایشان در تألیف کتاب‌های علوم دوره دبستان و زیست‌شناسی دبیرستان و نیز راهنمای معلم هر دو کتاب همکاری داشته و مقالاتی نیز در مجله «رشد آموزش زیست‌شناسی» به چاپ رسانده است.



عزت‌السادات حسینی (۱۳۳۵)

لیسانس آموزش ابتدایی، آموزگار دوره ابتدایی (۱۳۵۵ تا ۱۳۸۶)، و کارشناس دفتر برنامه‌ریزی و تألیف کتب درسی (از ۱۳۷۴ تا ۱۳۷۵). ایشان از جمله مؤلفان کتاب‌های درسی علوم اجتماعی پایه‌های اول تا پنجم، کتاب روش تدریس پایه‌های چهارم و پنجم و کتاب‌های کار علوم تجربی دوره ابتدایی بوده است.



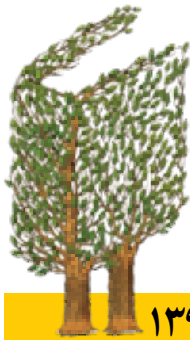

بیانیه گروه داوران علوم تجربی

یازدهمین جشنواره کتاب‌های آموزشی و تربیتی رشد، سال ۱۳۹۳

هیئت داوران حوزه علوم تجربی، کتابی از کتاب‌های راه یافته به مرحله نهایی را شایسته دریافت عنوان برگزیده تشخیص نداد و در پایان، فقط یک کتاب را به عنوان کتاب تقدیری انتخاب کرد. این گروه ضمن تشکر از ناشران محترم و مؤلفان و مترجمان فرهیخته، موارد زیر را توصیه می‌کند:

۱. توجه به رویکردها و اهداف جدید برنامه آموزش علوم تجربی بر اساس موقعیت‌های واقعی یادگیری در بستر زندگی دانش‌آموزان، مطابق با فرهنگ و سنت‌های کشورمان.
۲. اهمیت دادن به ادبیات فارسی کودکان و نوجوانان و در نتیجه، استفاده از ویراستاران علمی و ادبی در کارها (در ترجمه و تألیف).
۳. ایجاد انگیزه‌های لازم توسط ناشران محترم در جهت تقدم کار تألیف بر ترجمه.
۴. مرور بیانیه‌های گروه داوران حوزه علوم تجربی در سال‌های گذشته این جشنواره و استفاده بهینه از آن‌ها در تولید محصولات آینده.
۵. ایجاد تحول در تولید کتاب‌های کار و تمرین، با در نظر گرفتن خلاقیت‌های لازم و توجه به سند تحول بنیادین و برنامه درسی ملی.

هیئت داوران علوم تجربی در پایان وظیفه خود می‌داند، از ناشرانی که به منظور حفظ محیط زیست، برای کتاب‌هایی که فقط در یک سال تحصیلی کاربرد دارند، از کاغذهای بازیافتی استفاده می‌کنند، تقدیر و تشکر کند.

گروه علوم تربیتی

محمد رضا حشمتی (۱۳۴۳)

فوق لیسانس آموزش و پرورش تطبیقی، دبیر دبیرستان‌های تهران (از ۱۳۶۷ تا ۱۳۸۸)، مدرس دانشگاه علامه طباطبایی (از ۱۳۸۷ تا ۱۳۹۲)، سردبیر مجله رشد آموزش راهنمایی تحصیلی (از ۱۳۸۸ تا ۱۳۹۲) و سردبیر رشد معلم (از ۱۳۹۳ تاکنون). ایشان تاکنون سه ویژه‌نامه برای معلمان پایه‌های ششم تا هشتم مدارس تدوین کرده و مقالات متعددی در نشریات فرهنگی کشور به چاپ سپرده است. کتاب حشمتی، «فرهنگ‌نامه مشاغل» که ۱۵۰ شغل فرهنگی را به نوجوانان و جوانان معرفی می‌کند، در سال ۱۳۹۲ کتاب برگزیده سال جمهوری اسلامی شد.



لیلی محمدحسین (۱۳۴۲)

فوق لیسانس زبان و ادبیات انگلیسی، دبیر زبان انگلیسی (از ۱۳۶۸ تاکنون)، عضو شورای برنامه‌ریزی مجله «رشد آموزش متوسطه ۱» (راهنمایی سابق) (از ۱۳۸۹ تاکنون) و مجری کارگاه‌های آموزشی برای معلمان، مدیران و کارشناسان آموزش و پرورش با موضوعاتی مانند «ویژگی‌های معلم مؤثر» و «تفکر سیستمی» (از ۱۳۷۴ تاکنون). ایشان در «برنامه آموزشی تضمین کیفیت در مدارس اسکاتلند»، و نیز برنامه آموزشی «بنیاد فرهنگی ژاپن برای مدیران و معلمان دوره متوسطه» شرکت کرده است. از جمله کتاب‌های او می‌توان به «مغز و آموزش» و «یادگیری از طریق هم‌یاری» اشاره کرد.



محمود معافی (۱۳۳۱)

دکترای مطالعات تطبیقی برنامه‌ریزی درسی، مدرس مراکز تربیت معلم (از ۱۳۶۳ تا ۱۳۶۸)، کارشناس دفتر برنامه‌ریزی و تألیف کتب درسی (از ۱۳۶۴ تاکنون)، مشاور علمی سازمان پژوهش و برنامه‌ریزی درسی (از ۱۳۷۵ تاکنون). ایشان در تألیف ۱۵ راهنمای برنامه درسی و ۶ کتاب درسی، و ارزشیابی ۶ برنامه درسی همکاری داشته‌است، تاکنون هفت کتاب در زمینه آموزش علوم، آموزش هنر و آموزش دین ترجمه کرده است و بیش از صد مقاله در مجلات رشد (ریاضی، شیمی، جغرافیا و تکنولوژی آموزشی) به چاپ رسانده است.



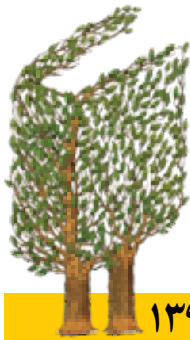

بیانیه گروه داوران علوم تربیتی

یازدهمین جشنواره کتاب‌های آموزشی و تربیتی رشد، سال ۱۳۹۳

در یازدهمین دوره جشنواره کتاب‌های آموزشی و تربیتی رشد، گروه داوران علوم تربیتی، متشکل از سه داور در حوزه تعلیم و تربیت، ۱۳ عنوان کتاب را طی دو مرحله بررسی کرد و با توجه به شاخص‌های مورد نظر و بحث و گفت‌وگو، یک کتاب را به‌عنوان برگزیده و یک کتاب را به‌عنوان کتاب تقدیری انتخاب کرد. گروه داوران ضمن تشکر از کلیه مؤلفان و ناشران این حوزه، به‌منظور افزایش کیفیت کتاب‌های آموزشی در حوزه علوم تربیتی، موارد زیر را پیشنهاد می‌کند:

۱. مؤلفان محترم علاقه‌مند به تدوین کتاب در حوزه علوم تربیتی با مبانی نظری «سند تحول بنیادین آموزش و پرورش» و همچنین مفاهیم برنامه درسی ملی آشنا شوند.
۲. پیوند بین محتوای کتاب‌های آموزشی و اهداف برنامه درسی ملی در اولویت‌های مؤلفان قرار گیرد.
۳. علاوه بر توجه و پرداختن به جنبه‌های نظری، به جنبه‌های کاربردی بیشتر توجه شود.
۴. نویسندگان محترم با دانش تعلیم و تربیتی اسلامی آشنایی بیشتری کسب کنند.
۵. مؤلفان و ناشران محترم درباره نیازهای معلمان و مسائل روز آموزش و پرورش آگاهی‌های لازم را به‌دست آورند.
۶. در تدوین کتاب‌ها از ابهام‌گویی و کلی‌گویی پرهیز شود.
۷. قبل از تحویل کتاب برای چاپ، صاحب‌نظران آن را به‌منظور اعتباریابی علمی بررسی کنند.
۸. در استناد به آیات قرآن کریم با مراجعه به تفاسیر قرآن، از برداشت‌های شخصی پرهیز شود.

گروه فرهنگ و هنر

علاءالدین کیا (۱۳۴۲)

فوق لیسانس جامعه‌شناسی، دبیر هنر مدارس راهنمایی و دبیرستان‌های مازندران و تهران (۱۳۶۳ تا ۱۳۷۱)، مدرس هنر مراکز آموزش ضمن خدمت فرهنگیان (۱۳۶۸ تا ۱۳۷۶)، عضو گروه هنر پژوهشگاه مطالعات آموزش و پرورش (۱۳۹۰ تاکنون)، مدیر هماهنگی طرح‌های پژوهشی مطالعات آموزش و پرورش (از ۱۳۸۸ تاکنون) و عضو هیئت تحریریه فصل‌نامه رشد آموزش هنر (از ۱۳۸۹ تاکنون). ایشان در سال ۱۳۸۳ نفر اول مسابقات خوش‌نویسی معلمان کشور، نفر اول مسابقات خوشنویسی نمایشگاه بین‌المللی قرآن کریم در سال ۱۳۸۱ و مدرس انجمن خوشنویسان ایران از سال ۱۳۶۷ تاکنون و در سال ۱۳۹۱ پژوهشگر برگزیده وزارت آموزش و پرورش و در سال ۱۳۹۳ مجری طرح ارزشیابی بسته آموزشی فرهنگ و هنر پایه هفتم بوده است.



مرضیه پناهیان پور (۱۳۴۸)

لیسانس هنرهای تجسمی، سرگروه درس فرهنگ و هنر اداره کل شهر تهران، عضو شورای برنامه‌ریزی کتب درسی درس فرهنگ و هنر، و داور جشنواره کتاب‌های آموزشی رشد. ایشان مقالات پژوهشی متعددی دارد که از جمله آن‌هاست: «به کارگیری و تلفیق ریاضی و هنر در آموزش فراکتال‌ها در کلاس درس».



عبدالناصر خیاط (۱۳۵۷)

فوق لیسانس پژوهش هنر، معلم هنر در منطقه ۱۵ تهران. ایشان چندین نمایشگاه در موضوعات گرافیک، نقاشی و خوش‌نویسی در تهران و بوکان برگزار کرده است. چند مقاله در زمینه‌های علم و هنر در تمدن اسلامی، هنرهای تجسمی و کتیبه‌های مذهبی نیز از او به چاپ رسیده است.



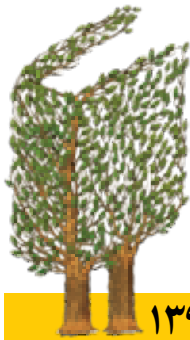

بیانیه گروه داوران فرهنگ و هنر

یازدهمین جشنواره کتاب‌های آموزشی و تربیتی رشد، سال ۱۳۹۳

هیئت داوران ضمن تقدیر و تشکر از تمامی ناشران، مؤلفان و نویسندگان حوزه هنر و تعلیم و تربیت، لزوم توجه هرچه بیشتر به تولید کتاب در باب هنر و مسائل مربوط به آن را در دنیای کودک و نوجوان یادآور می‌شود و توجه مؤلفان و ناشران محترم را به موارد زیر معطوف می‌دارد:

۱. ناشران و مؤلفان با مقوله هنر، به‌مثابه گونه‌ای از دانش بشری که با زندگی امروزه عجین شده است، آگاهانه و محققانه برخورد کنند.
۲. کارگروهی مجرب برای بررسی، کارشناسی، تأیید و تصحیح متون ارائه شده برای چاپ تشکیل شود.
۳. به گروه سنی نوجوان و نیازهای آن‌ها در حوزه هنر توجه بیشتری شود.
۴. به تألیف در حوزه موضوعاتی چون عکاسی، موسیقی، خلاقیت‌نمایشی و هنرهای سنتی عنایت بیشتری شود.
۵. به توسعه و تعمیق مهارت‌هایی از قبیل شناخت هنر و تحلیل و نقد آثار هنری در نوجوانان، از طریق تألیفات مناسب، توجه بیشتر صورت گیرد.
۶. در تألیف و انتشار کتاب‌ها، به ترویج هنر به‌منظور تقویت هویت ایرانی توجه بیشتری شود.
۷. در تألیف و انتشار کتاب‌های هنری به اجزای برنامه درسی ملی عنایت بیشتری شود.
۸. مؤلفان به ارائه نگاه نو و خلاقانه ترغیب شوند و از انتشار کتاب‌هایی با موضوعات تکراری بپرهیزند.
۹. در تألیف و انتشار کتاب‌های هنری مبانی نگارش علمی و پژوهشی رعایت شود.
۱۰. نظامی منطبق و متعادل برای قیمت‌گذاری کتاب با توجه به هزینه‌های خانواده‌ها پیش‌بینی و اجرایی شود.

گروه فلسفه



فخری ملکی (۱۳۳۹)

فوق لیسانس فلسفه و دانشجوی دکترای این رشته، دبیر درس‌های عربی و ادبیات فارسی در دوره متوسطه (۱۳۷۳ تا ۱۳۷۶)، مدرس دوره‌های آموزش ضمن خدمت (۱۳۹۱ تا ۱۳۹۳)، و کارشناس مسئول گروه فلسفه و منطق دفتر برنامه‌ریزی و تألیف کتب درسی (۱۳۷۶ تاکنون) و مدرس فلسفه و منطق در مدارس. ایشان مؤلف کتاب «روش تدریس منطق» (راهنمای معلم) است و مقاله‌های متعددی در مجله رشد آموزش معارف از وی منتشر شده است.



محمد مهدی اعتصامی (۱۳۳۵)

دکترای فلسفه، دبیر مدارس راهنمایی و دبیرستان‌های تهران (از ۱۳۵۸ تا ۱۳۷۵)، کارشناس گروه دینی و قرآن دفتر برنامه‌ریزی و تألیف کتب درسی (از ۱۳۷۳ تاکنون)، و مدرس فلسفه در دانشگاه‌های امام صادق و تهران (از ۱۳۷۸ تاکنون). ایشان که مدیریت تدوین برنامه جدید درس دینی دوره ابتدایی و راهنمایی را برعهده داشته است، در تألیف کتاب‌های درسی «دین و زندگی» (پایه اول متوسطه) و هدیه‌های آسمانی (پایه دوم متوسطه) و کتاب‌های راهنمای معلم آن‌ها، و نیز چند کتاب آموزش دینی مشارکت داشته است.



اکرم رهنما (۱۳۴۵)

فوق لیسانس فلسفه، دبیر درس فلسفه و منطق (۱۳۷۱ تا ۱۳۹۳) و عضو شورای برنامه‌ریزی درس فلسفه و منطق دفتر برنامه‌ریزی و تألیف کتب درسی (۱۳۹۱ تاکنون). ایشان مقالات متعددی در زمینه آموزش فلسفه، و مباحث پیچیده فلسفی نظیر علیت، هرمنوتیک، عرض خاص، و حرکت و سکون نگاشته است.



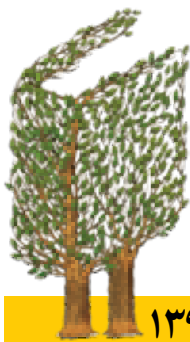

بیانیه گروه داوران فلسفه

یازدهمین جشنواره کتاب‌های آموزشی و تربیتی رشد، سال ۱۳۹۳

یکی از تفاوت‌های عمده فلسفه و منطق با سایر علوم این است که آموزش فلسفه و منطق علاوه بر افزایش دانش، به افزایش دانایی نیز می‌انجامد. دانش را با آموزش علوم می‌توان به دست آورد، ولی دانایی باید به منزله پایه‌ای از پایه‌های شخصیتی، مورد تربیت و پرورش قرار گیرد. تأمل در این نکته نشان می‌دهد، افزایش دانایی لازمه قهری آموزش فلسفه نیست، بلکه به نوع برنامه آموزشی بستگی دارد. لذا بایسته است پرسش کنیم، برنامه آموزشی فلسفه و منطق در دوره‌های ابتدایی و متوسطه چه هدف یا اهدافی را دنبال می‌کند و به چه نیازهایی باید پاسخ دهد. براساس این پرسش است که مباحث عمده در آموزش فلسفه استقصا می‌شود. لذا ملاک انتخاب مباحث و آثار، در واقع اهداف آموزشی است و شیوه و زبان برنامه آموزشی هم به مباحث و اهداف آن وابسته است. نقش کتاب‌های کمک آموزشی و کمک‌درسی تسهیل تحقق اهداف برنامه درسی است.

گروه فیزیک



احمد احمدی (۱۳۴۷)

فوق لیسانس فیزیک، کارشناس گروه علوم در بخش فیزیک دفتر برنامه‌ریزی و تألیف کتب درسی (از ۱۳۷۴ تاکنون)، عضو هیئت تحریریه و مدیر داخلی مجله «رشد آموزش فیزیک» (از ۱۳۷۶ تاکنون)، مدرس آموزش ضمن خدمت معلمان (از ۱۳۷۷ تاکنون)، مجری طرح دوره کارشناسی ارشد فیزیک، و داور جشنواره کتاب‌های آموزشی رشد. ایشان علاوه بر تألیف و ترجمه ده‌ها مقاله برای مجلات رشد، در تألیف کتاب درسی فیزیک متوسطه و پیش‌دانشگاهی و علوم متوسطه ۱ همکاری داشته است.



سمیرا بهرامی (۱۳۶۰)

دکترای فیزیک، دبیر فیزیک شهرستان‌های استان تهران (از ۱۳۸۷ تا ۱۳۸۹)، همکار مؤلف کتاب‌های درسی در بازبینی کتاب فیزیک پیش‌دانشگاهی (از ۱۳۹۱ تا ۱۳۹۲)، مدرس دانشگاه‌های زنجان، تربیت دبیر شهید رجایی و دانشگاه فرهنگیان (از ۱۳۸۴ تاکنون) و مدیر پژوهش‌سرای دانش آموزی کهریزک. ایشان که در کنفرانس فیزیک ایران در سال‌های ۱۳۸۸ و ۱۳۸۱ دو مقاله ارائه کرده‌است، دبیر علمی چهاردهمین کنفرانس آموزش فیزیک ایران بوده است.



بتول فرنوش

فوق لیسانس فیزیک، دبیر فیزیک دبیرستان‌های تهران (از ۱۳۶۱ تاکنون)، کارشناس گروه علوم تجربی و دفتر برنامه‌ریزی و تألیف کتب درسی (از ۱۳۷۳ تاکنون)، و داور جشنواره کتاب‌های آموزشی و تربیتی رشد (سه دوره گذشته). ایشان در تألیف کتاب‌های درسی علوم تجربی ابتدایی، راهنمایی و کتاب معلم آن‌ها همکاری داشته است و تألیفاتی نیز در حوزه کتاب کار علوم دارد.



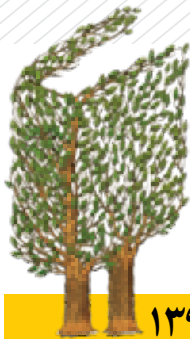

بیانیه گروه داوران فیزیک

یازدهمین جشنواره کتاب‌های آموزشی و تربیتی رشد، سال ۱۳۹۳

در طول سال‌های اخیر، آموزش فیزیک کشور روند رو به رشدی را طی کرده و در این راه، موفقیت‌های ارزنده‌ای حاصل شده است. توجه ویژه به آموزش، با رویکرد مفهومی، استفاده از فناوری اطلاعات، روش‌های فعال تدریس با رویکرد یادگیری مشارکتی و فرایندمحوری، آموزش مهارت‌ها به جای انباشتن دانش‌ها، کاربردی کردن آموزش به جای بیان انتزاعی مفاهیم، توجه ویژه به شیوه‌های گوناگون ارزشیابی، رشد خلاقیت و نوآوری دانش‌آموزان، کاهش نقش سنتی معلم و افزایش نقش واقعی وی به‌عنوان راهبر و تسهیل‌کننده امر آموزش، همگی ضرورت ایجاد نگرش تازه‌ای را در تألیف کتاب‌های کمک‌آموزشی و کمک‌درسی، در ذهن تداعی می‌کنند.

با وجود ظرفیت‌های فراوان در عرصه‌های فیزیک که می‌توانند موجب برداشتن گام‌های مؤثری در ارتقای سطح کیفی آموزش فیزیک باشند، آزمون‌های ورودی دانشگاه‌ها به شدت آموزش این علم پایه را تحت‌تأثیر خود قرار داده‌اند و بسیاری از مؤلفان کتاب‌های کمک‌آموزشی و کمک‌درسی را نیز به سمت خود کشانده‌اند. به همین دلیل، بسیاری از کتاب‌های فیزیک، به جای توجه به موارد فوق، تنها به جمع‌آوری و حل پرسش‌های چهارگزینه‌ای پرداخته‌اند. به عبارت دیگر، فقط یکی از حیطه‌های آموزش، یعنی آزمون و آن هم فقط یکی از شیوه‌های آزمون، یعنی پرسش‌های چهارگزینه‌ای را مورد توجه قرار داده‌اند. این ضعف در اکثر قریب به اتفاق کتاب‌های کمک‌آموزشی و کمک‌درسی موجود در بازار و کتاب‌های ارائه شده به جشنواره مشهود است.

علم فیزیک از جمله علمی است که در تمام جنبه‌های زندگی بشر کاربرد مستقیم دارد و ضروری است ناشران، مؤلفان و مسئولان محترم، توجه خاصی به این علم داشته باشند و برای ارتقای آن گام بردارند. استفاده نکردن از شیوه‌های نوین و کاربردی آموزش، بهره نرفتن از فناوری اطلاعات و ارتباطات، و توجه ناکافی به برنامه درسی و هدف‌های آموزشی، از جمله ضعف‌های اصلی در اغلب کتاب‌های آموزش فیزیک ارائه شده به یازدهمین جشنواره کتاب‌های آموزشی و تربیتی رشد هستند.

هیئت داوران گروه فیزیک یازدهمین جشنواره کتاب‌های آموزشی و تربیتی رشد، ضمن تقدیر و تشکر مجدد و ابراز خرسندی از تمایل مؤلفان، مترجمان و ناشران به استفاده از شیوه‌های نوین آموزش، پیشنهاد می‌کند، این گروه از اندیشمندان به توصیه‌های زیر توجه خاص مبذول فرمایند:

۱. در تألیف کتاب‌های کمک‌درسی، شیوه‌ها و حیطه‌های متنوع ارزشیابی را مدنظر قرار دهند.

۲. از جدیدترین دستاوردهای علمی و تحقیقاتی استفاده کنند.

۳. به مسائل کاربردی، واقعی و مرتبط با زندگی روزمره توجه ویژه داشته باشند.

۴. در محتوای نوشتاری کتاب، به ایجاد انگیزه در مخاطبان برای یادگیری، توجه خاص مبذول دارند.

۵. در راستای تحقق هدف‌های برنامه درسی گام بردارند.

۶. نقش‌های نوین معلم و دانش‌آموز در فرایند یاددهی - یادگیری در آثارشان نمایان شود.

۷. از فناوری اطلاعات و ارتباطات به‌صورت خاص استفاده کنند.

۸. شیوه‌های فعال یادگیری را مورد توجه قرار دهند.

۹. از تصویرهای جذاب و متناسب با موضوع بهره گیرند.

۱۰. محتوای کتاب را به‌گونه‌ای سازمان‌دهی کنند که زمینه جذب مخاطب را فراهم سازد.

گروه قرآن و زبان عربی

عادل اشکبوس (۱۳۴۲)

فوق لیسانس زبان و ادبیات عرب، دبیر زبان عربی دبیرستان‌های تهران (از ۱۳۶۸ تاکنون)، و مدیر گروه عربی دفتر برنامه‌ریزی و تألیف کتب درسی (از ۱۳۹۰ تاکنون). ایشان مدیر بزرگ‌ترین سایت ریشه‌یابی واژگان است که در طول چهار سال، بیش از سه و نیم میلیون بازدید داشته‌است. اشکبوس کتاب «فرهنگ کاربردی فارسی به عربی» را به رشته تحریر درآورده و در سال ۱۳۹۰ دبیر نمونه کشوری شده‌است.



سید علاءالدین اعلائی (۱۳۳۶)

کارشناس ارشد علوم قرآن و حدیث، دبیر عربی دبیرستان‌های تهران (از ۱۳۶۷ تاکنون) و مدرس دانشگاه (از ۱۳۸۷ تاکنون)، سرگروه عربی-دینی متوسطه کشوری (از ۱۳۷۲ تا ۱۳۸۲) و عضو گروه قرآن متوسطه دفتر برنامه‌ریزی و تألیف کتب درسی (از ۱۳۸۰ تا ۱۳۹۲). ایشان از جمله نویسندگان کتاب‌های کمک‌آموزشی در حوزه آموزش زبان عربی است و با سازمان تبلیغات اسلامی نیز همکاری دارد.



علی چراغی (۱۳۳۲)

فوق لیسانس زبان و ادبیات عرب و کارشناس برنامه‌ریزی دفتر برنامه‌ریزی و تألیف کتب درسی (از ۱۳۵۲ تاکنون). ایشان تألیف ۱۳ جلد کتاب درسی، تألیف ده‌ها جلد کتاب آموزشی، کمک‌آموزشی و کتاب کار، و ۱۰ جلد کتاب «پیامبران در قرآن»، ده‌ها جلد کتاب در حوزه معارف اسلامی و قرآن، و نگارش ده‌ها مقاله در موضوعات گوناگون در حوزه آموزش زبان عربی، قرآن، تاریخ اسلام و جغرافیا را در کارنامه فرهنگی خود دارد.

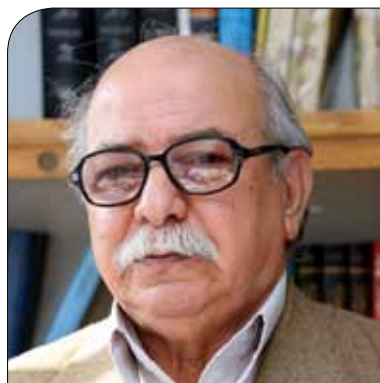

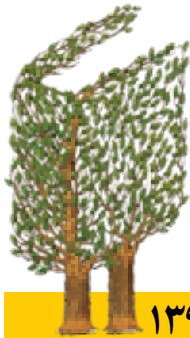

بیانیه گروه داوران قرآن و زبان عربی

یازدهمین جشنواره کتاب‌های آموزشی و تربیتی رشد، سال ۱۳۹۳

گروه داوری قرآن و زبان عربی، پس از بررسی مجموعه کتاب‌های آموزشی، به نتایج زیر رسید:

۱. اغلب کتاب‌های عربی در دو حوزه کتاب کار و کتاب کنکور تألیف شده‌اند. این در حالی است که بازار کتاب در این زمینه پر از این‌گونه کتاب‌هاست و درس عربی به چنین کتاب‌هایی نیاز مبرم ندارد، بلکه به کتاب‌های متن محور نیاز دارد؛ مانند کتاب داستان، اشعار مناسب، مطالب علمی و مکالمه. از طرف دیگر، رویکرد جدید راهنمای برنامه درسی عربی متن محور است، در حالی که در کتاب‌های کار قاعده محوری حاکم است.
۲. تمرینات کتاب‌های کار بیشتر به تله‌های آموزشی و معما سازی شبیه هستند. گویا بیشتر شبیه سؤالات کنکورند و هدف آن‌ها برگزاری مسابقه درسی است. در حالی که در کتاب کار، هدف مسابقه دادن نیست، بلکه تثبیت و درونی شدن آموخته‌ها مورد نظر است.

ملاک‌های داوری کتاب‌های گروه قرآن و زبان عربی از این قرار بوده‌اند:

- رعایت اهداف برنامه حوزه یادگیری قرآن و عربی و راهنمای برنامه درسی هر یک از این دو گروه درسی.
- توجه به تغییرات و اصلاحات کتاب‌های جدید عربی در بازنگری کتاب‌های درسی.
- رعایت صحت علمی عبارات از نظر صرف، نحو، بلاغت، کاربرد واژگان و تفسیر.
- توانمندی کتاب در ایجاد علاقه و انگیزه و تقویت مهارت‌های زبانی، به‌ویژه در بخش عربی، و تقویت نگرش مثبت به قرآن.

داوری کتاب‌ها در دو مرحله صورت گرفته است:

- مرحله اول، گزینش کتاب‌های مناسب توسط داوران اولیه؛
- مرحله دوم، گزینش کتاب برگزیده از بین کتاب‌های تأیید شده در مرحله اول. این مرحله، با حضور سه تا پنج داور و کارشناس مسئول گروه انجام شده است.

گروه کار و فناوری



معصومه نوروزی (۱۳۵۲)

فوق لیسانس مدیریت فناوری اطلاعات، کارشناس محتوای الکترونیکی دفتر طرح توسعه کاربری فناوری اطلاعات وزارت آموزش و پرورش (از ۱۳۸۱ تا ۱۳۸۵)، کارشناس مسئول فناوری اطلاعات دفتر نوسازی و تحول اداری (از ۱۳۸۵ تا ۱۳۹۰)، کارشناس برنامه‌ریزی دفتر تألیف کتاب‌های درسی ابتدایی و متوسطه نظری (از ۱۳۹۰-۱۳۹۲) و کارشناس تألیف کتاب‌های کار و فناوری دفتر تألیف کتاب‌های فنی و حرفه‌ای و کاردانش (۱۳۹۲ تاکنون). ایشان تاکنون مقالات علمی متعددی در زمینه‌های سواد رایانه‌ای، حفاظت از اطلاعات شخصی و امنیت اطلاعات، و سیستم‌های اتوماسیون اداری به رشته تحریر درآورده است.



مینا زند (۱۳۴۸)

فوق لیسانس برنامه‌ریزی درسی، آموزگار دوره ابتدایی (از ۱۳۶۷ تا ۱۳۹۳)، و همکار دفتر برنامه‌ریزی و تألیف کتب درسی در گروه کار و فناوری. ایشان تاکنون یک مجموعه سی‌دی آموزشی برای پایه چهارم دوره ابتدایی تهیه و چند مقاله در مجله رشد آموزش ابتدایی منتشر کرده است. زند ارزیاب کتاب‌های کار و فناوری معاونت سامان‌دهی کتاب‌های آموزشی است.



بهنام نیک‌نژاد (۱۳۶۳)

فوق لیسانس مهندسی مکانیک، هنر آموز هنرستان‌های فنی و حرفه‌ای و کار و دانش (از ۸۸ تا ۹۱)، دبیر انجمن علمی مکانیک دانشگاه شهید رجایی (از ۸۴ تا ۸۷)، کارشناس تخصصی رشته‌های صنایع مکانیک خودرو، صنایع فلزی، و حوزه تربیت و یادگیری کار و فناوری متوسطه اول، و عضو هیئت مؤسس پژوهشکده انرژی شهید باکری (از ۸۹ تا ۹۳). ایشان مقام سوم دومین مسابقه ملی طراحی ماشین الکتریکی و هیبریدی دانشگاه صنعتی شریف و رتبه اول اختراع دومین و سومین جشنواره ملی حرکت وزارت علوم و فناوری را (در سال‌های ۱۳۸۸ و ۱۳۸۹) کسب کرده است.



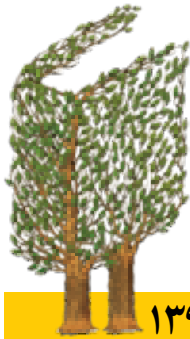

بیانیه گروه داوران کار و فناوری

یازدهمین جشنواره کتاب‌های آموزشی و تربیتی رشد، سال ۱۳۹۳

گروه داوری درس کار و فناوری، پس از بررسی هفت عنوان کتاب رسیده به دبیرخانه جشنواره، تنها یک کتاب را در بخش کتاب‌های برگزیده معرفی کرد. سایر کتاب‌ها به دلیل دور بودن از اهداف برنامه درسی کار و فناوری، کتاب‌های مناسبی تشخیص داده نشدند.

با توجه به جدید بودن حوزه تربیت و یادگیری کار و فناوری، خصوصاً درس کار و فناوری که در پایه‌های ششم، هفتم و هشتم اجرا می‌شود، ناشران کتاب‌های آموزشی، هنوز با این حوزه آشنایی کافی ندارند. همین امر موجب آمار پایین کتاب‌های رسیده و هم‌سو نبودن محتوای آن‌ها با اهداف این حوزه شده است.

حوزه کار و فناوری شامل کسب مهارت‌های عملی برای زندگی کارآمد و بهره‌ور و کسب شایستگی‌های مرتبط با فناوری و علوم وابسته، به ویژه فناوری اطلاعات و ارتباطات، به منظور تربیت فناورانه و زندگی سالم در فضای مجازی و نیز آمادگی ورود به حرفه و شغل در بخش‌های گوناگون اقتصادی و زندگی اجتماعی است. اهداف شاخص در این حوزه عبارتند از مهارت‌آموزی، آشنایی با مشاغل و بازار کار و ویژگی‌های آن، کار عملی و مبتنی بر پروژه، پرورش خلاقیت و نوآوری، و ارزشیابی عملکردی که عموماً در تدوین کتاب‌های رسیده به دبیرخانه به آن‌ها توجه نشده است.

در برنامه درسی ملی، اجرای درس کار و فناوری و آموزش مهارت‌ها در قالب پروژه و کار عملی پیش‌بینی شده است، لذا ناشران محترم کتاب‌های آموزشی باید به این مهم به‌طور ویژه توجه کنند. یادگیری مبتنی بر پروژه روش آموزشی است که دانش‌آموزان را برای حل مسائل و برآوردن نیاز در تهیه محصولات هدایت می‌کند. این نوع از یادگیری سبب می‌شود،

دانش‌آموزان به فعالیت‌های زندگی و دنیای کار واقعی نزدیک‌تر شوند و یادگیری را در بستر واقعیت‌های زندگی تجربه کنند. از مزایای روش یادگیری مزبور می‌توان به این موارد اشاره کرد: افزایش علاقه، اعتمادبه‌نفس و بهبود نگرش به یادگیری؛ درگیری بیشتر دانش‌آموز در فرایند یادگیری؛ ایجاد فرصت‌هایی برای توسعه مهارت‌های پیچیده‌تر؛ تجربه به‌کارگیری چرخه تولید ایده و محصول؛ انجام فعالیت‌های مهارتی براساس نیاز در دنیای واقعی و موقعیت‌های محلی.

لذا لازم است استandarدهای تولید کتاب‌های آموزشی کار و فناوری در اختیار ناشران فعال در این حوزه قرار گیرد تا محتوای کتاب‌ها به اهداف برنامه‌های درسی کار و فناوری نزدیک‌تر شود و در سال‌های آینده شاهد نشر کتاب‌های آموزشی با رویکردهای مناسب باشیم. همچنین، امیدواریم در سال‌های آتی کمیت تولید کتاب‌های آموزشی نیز در این حوزه افزایش یابد.

گروه کشاورزی



جلیل تاجیک (۱۳۳۸)

فوق لیسانس مهندسی کشاورزی، هنرآموز هنرستان‌ها و مدرس آموزشکده‌های فنی، دانشگاه‌های پیام‌نور و تربیت معلم (از ۱۳۸۶ تا ۱۳۹۰) و داور جشنواره کتاب‌های آموزشی و تربیتی رشد (از ۱۳۹۰ تاکنون). ایشان که در پرورش کرم ابریشم تخصص دارد، دستی نیز در تحقیقات دارد و تاکنون در کشت گل‌های گلخانه‌ای در خارج از گلخانه و استفاده از هورمون اسید جیبرلیک برای تولید انگور بی‌دانه توفیق یافته‌است.



سعید پور مهدی قائم مقامی (۱۳۵۹)

دکترای تخصصی علوم دامی، مدرس دانشکده فنی کشاورزی دانشگاه فنی و حرفه‌ای (از ۱۳۹۰ تا ۱۳۹۳)، مدیر گروه رشته پرورش طیور دانشکده فنی کشاورزی شهریار (۱۳۹۳) و کارشناس گروه کشاورزی دفتر فنی و حرفه‌ای سازمان پژوهش و برنامه‌ریزی آموزشی (از ۱۳۹۱ تاکنون). ایشان که در سال ۱۳۹۳ مدرس دوره تأمین مدرسان دفتر برنامه‌ریزی و تألیف کتب درسی بوده است، بیش از پنج مقاله علمی-پژوهشی در زمینه کشاورزی و آموزش کشاورزی دارد و مؤلف کتاب کار و فناوری پایه ششم متوسطه است.



ابوالفضل قلی بیکی فرد (۱۳۴۴)

دکترای علوم دامی (ژنتیک و اصلاح نژاد دام) که به مدت ۱۵ سال عضو ثابت کمیسیون گروه علوم دامی «دفتر برنامه‌ریزی و تألیف کتب درسی فنی و حرفه‌ای» بوده و تاکنون در تألیف و تدوین ۱۳ عنوان کتاب رشته علوم دامی برای هنرستان‌های کشاورزی مشارکت داشته است. ایشان تاکنون حدود ۱۰ مقاله در مجلات داخلی و خارجی به چاپ رسانده و چند کتاب آموزشی نیز در زمینه‌های متفاوت رشته کشاورزی تألیف کرده است.



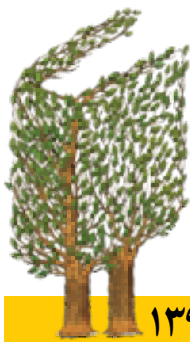

بیانیه گروه داوران کشاورزی

یازدهمین جشنواره کتاب‌های آموزشی و تربیتی رشد، سال ۱۳۹۳

تربیت نیروی انسانی در تمام زمینه‌ها از جمله کشاورزی، باید از سطوح آموزشی متوسطه آغاز شود تا اثربخشی لازم را در توسعه کشور داشته باشد. کشور ما با دارا بودن اقلیم‌های متفاوت، می‌تواند یکی از قطب‌های بزرگ تأمین و صدور مواد غذایی باشد که متأسفانه این امر تاکنون محقق نشده است. بدیهی است انتخاب محتوای مناسب آموزشی برای دوره متوسطه، یکی از مناسب‌ترین راهکارها برای نیل به این هدف است که باعث آگاهی روزافزون جامعه از توانایی‌های بالقوه کشور در زمینه کشاورزی و استفاده بهینه از منابع موجود می‌شود.

تعداد کم آثار ارسال شده به جشنواره در زمینه علوم کشاورزی گویای این واقعیت است که هنوز اهمیت تولیدات کشاورزی و ضرورت آموزش آن در سطح متوسطه بر همگان شناخته نشده است.

تنها دو کتاب «پرورش و فراوری سیب‌زمینی خوراکی و بذری» و «انگل‌شناسی و بیماری‌های انگلی» به دست داوران گروه رسید که از نظر جامعیت علمی محتوا، جذابیت مطالب، در نظر داشتن اهداف رفتاری، و تناسب با اهداف برنامه درسی ملی برای رشته‌ها و مخاطبان خاص بررسی شدند. لازم به ذکر است منظور از مخاطبان خاص، هنرجویان فنی‌وحرفه‌ای و کار دانش و هنرآموزان است.

گروه گرافیک و عکاسی

خدیجه بختیاری (۱۳۴۵)

لیسانس رشته گرافیک و دانشجوی کارشناسی ارشد هنر اسلامی، هنرآموز رشته گرافیک، عکاسی و طراحی هنرستان‌های تهران (از ۱۳۷۳ تاکنون)، و کارشناس دفتر برنامه‌ریزی و تألیف کتب فنی و حرفه‌ای و کار دانش (از ۱۳۸۷ تاکنون). ایشان در تألیف کتاب‌های «راهنمای معلم تصویرسازی» مشارکت داشته و از طریق نگارش گزارش و مقاله با فصل‌نامه رشد آموزش فنی و حرفه‌ای همکاری دارد. بختیاری به عنوان مدیر هنری و مسئول آماده‌سازی کتاب‌های آموزش فنی و حرفه‌ای با ناشران بخش خصوصی همکاری دارد.



ماندانا منوچهری (۱۳۴۹)

فوق لیسانس گرافیک، هنرآموز رشته گرافیک شهر تهران (۱۳۷۷ تاکنون)، مدیر گروه آموزشی رشته گرافیک سازمان آموزش و پرورش شهر تهران (۱۳۷۹ تا ۱۳۸۳)، عضو کمیسیون تخصصی رشته گرافیک دفتر برنامه‌ریزی و تألیف کتب درسی (۱۳۸۶ تا ۱۳۹۱)، مدرس دانشگاه‌های جامع و شریعتی (از ۱۳۸۶ تاکنون)، و داور جشنواره کتاب‌های آموزشی رشد در رشته گرافیک (۱۳۹۰ تاکنون). ایشان از جمله مؤلفان شش عنوان کتاب تخصصی هنر در موضوعات تایپوگرافی، گچبری، تاریخ هنر و پوستر سازی است.



فرزانه ناظران پور (۱۳۴۷)

فوق لیسانس ادبیات نمایشی، هنرآموز عکاسی هنرستان‌های فنی و حرفه‌ای تهران (از ۱۳۷۴ تاکنون)، و عضو کمیسیون دفتر برنامه‌ریزی و تألیف کتب درسی فنی و حرفه‌ای و کار دانش (از ۱۳۸۷ تاکنون). ایشان کتابی در زمینه نورپردازی در عکاسی و مقاله‌ای با عنوان «کودک، نمایش و آفرینش» (چاپ شده در مجله آفرینش، ۱۳۸۹) به رشته تحریر درآورده است.



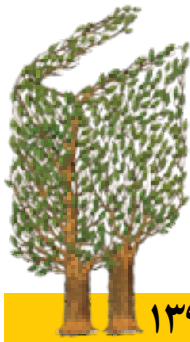

بیانیه گروه داوران گرافیک و عکاسی

یازدهمین جشنواره کتاب‌های آموزشی و تربیتی رشد، سال ۱۳۹۳

دفتر یازدهم به پایان آمد، حکایت کتاب‌های کمک‌آموزشی همچنان باقی است. هیئت داوران گروه گرافیک و عکس یازدهمین جشنواره کتاب‌های آموزشی و تربیتی رشد، ضمن قدردانی از زحمات دفتر «انتشارات و تکنولوژی آموزشی» به دلیل استمرار و مداومت در امر سامان‌دهی کتاب‌های آموزشی و کمک‌آموزشی، موفقیت و ارتقای کیفی هر ساله این تلاش هدفمند را آرزو دارد و توجه عزیزان را به نکات زیر معطوف می‌دارد:

● کتاب‌های تخصصی مرتبط با رشته و گروه درسی عکاسی در سال گذشته آن‌طور که انتظار می‌رفت به جشنواره نرسیدند.

● در میان کتاب‌های مناسب و مفید در گروه گرافیک نیز اگرچه امتیازات به هم نزدیک بودند، اما با توجه به رویکرد حمایت از نویسندگان و تألیف کتاب به صورت مستقل، برگزیده این بخش کتابی تألیفی است و نه ترجمه‌ای. اگرچه در بخش ترجمه نیز شاهد کتاب‌های خوبی بودیم.

با آرزوی بهروزی و موفقیت روزافزون برای نویسندگان، ناشران و همه دست‌اندرکاران تولید کتاب‌های آموزشی «گروه گرافیک و عکس»

گروه مدیریت خانواده و بهداشت و کودکیاری



سید رحمن هاشمی (۱۳۲۷)

فوق لیسانس عرفان اسلامی و دارای تحصیلات حوزوی، رئیس اداره آموزش و پرورش شهرستان‌های تاکستان (از ۱۳۶۳ تا ۱۳۶۴) و ماه‌نشان (از ۱۳۶۹ تا ۱۳۷۰)، معاون اداری مالی دانشگاه آزاد اسلامی واحد زنجان (از ۱۳۶۴ تا سال ۱۳۶۷)، مسئول گزینش و مدیر گروه در دانشگاه آزاد اسلامی واحد زنجان (از ۶۴ تا ۶۷)، کارشناس برنامه‌ریزی درسی رشته مدیریت خانواده فنی و حرفه‌ای (از ۱۳۷۶ تا کنون)، مدرس طرح معلمان در دانشگاه علمی کاربردی (از ۹۱ تا ۹۳)، کارشناس ستاد اقامه نماز اداره کل شهرستان‌های استان تهران (از ۷۳ تا ۷۴)، مشاور فرهنگی و امور اجتماعی شهرداری منطقه ۲ تهران (از ۱۳۷۴ تا ۱۳۷۶). ایشان یک ترجمه و چند تألیف دارد و ۳۸ پودمان درسی نیز برای رشته مدیریت خانواده تهیه و تدوین کرده است.



محبوبه خلفی (۱۳۳۵)

فوق لیسانس مدیریت آموزشی، رئیس هنرستان نوفل لوشاتو (از ۱۳۵۹ تا ۱۳۶۱) و رئیس دبیرستان عبرت (از ۱۳۶۴ تا ۱۳۷۳)، عضو کمیسیون تخصصی رشته مدیریت خانواده دفتر برنامه‌ریزی و تألیف کتب درسی (از ۱۳۷۵ تا کنون)، و داور جشنواره کتاب‌های آموزشی رشد (ده دوره گذشته). ایشان مقالاتی در زمینه مسائل آموزش‌های فنی و حرفه‌ای نظیر اقتصاد آموزش فنی و حرفه‌ای دارد.



معصومه صادق (۱۳۴۰)

فوق لیسانس برنامه‌ریزی درسی، کارشناس دفتر برنامه‌ریزی و تألیف کتب فنی و حرفه‌ای و کاردانش (از ۱۳۷۳ تا کنون) و داور حوزه آموزش بهداشت جشنواره کتاب‌های آموزشی و پرورشی رشد (از اولین دوره). ایشان که در تألیف کتاب درسی بهداشت روانی رشته کودکیاری همکاری داشته، مؤلف کتاب «راهنمای بهداشت در مدارس» است.



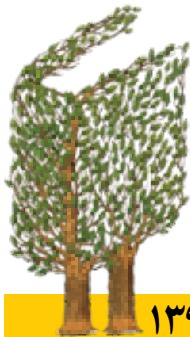

بیانیه گروه داوران مدیریت خانواده و بهداشت و کودکیاری

یازدهمین جشنواره کتاب‌های آموزشی و تربیتی رشد، سال ۱۳۹۳

گروه داوری رشته‌های مدیریت خانواده فنی و حرفه‌ای و شاخه کاردانش و بهداشت و کودکیاری، ضمن قدردانی و تشکر از مسئولان برگزاری یازدهمین جشنواره کتاب‌های آموزشی و تربیتی رشد و حضور فعال ناشران و مؤلفان محترم، متن بیانیه این گروه را به شرح زیر به استحضار می‌رساند.

از آنجا که هدف جشنواره کتاب‌های آموزشی و تربیتی رشد در راستای تحقق ماده ۵ مصوبه ۸۲۸ «شورای عالی آموزش و پرورش» است، در بررسی و داوری کتاب‌های ارسالی به جشنواره در گروه مدیریت خانواده و بهداشت و کودکیاری، مبنای انتخاب کتاب را براساس حوزه‌های یادگیری یازده‌گانه مندرج در برنامه درسی ملی و همچنین رعایت ماده ۴ مصوبه ۸۲۸ شورای عالی آموزش و پرورش قرار دادیم. ضمن آنکه براساس بند ۷/۸ آیین‌نامه برگزاری یازدهمین جشنواره کتاب‌های آموزشی و تربیتی رشد، پارامترهای هماهنگی و هم‌سویی با اهداف و رویکرد برنامه درسی، تسهیل، توسعه و تعمیق آموزش، توجه به زبان فارسی، توجه به یادگیری مؤثر و پایدارتر، نوآوری و ابتکار و اتخاذ روش‌های نو و جذاب در ارائه محتوا را در نظر گرفتیم. بر این اساس، کتاب‌های داوری شده در این حوزه به‌طور کلی دارای برخی نکات مثبت و منفی به شرح زیرند:

الف. نکات مثبت

۱. اغلب کتاب‌ها به لحاظ رعایت معیارهای عمومی، از جمع امتیازات نسبتاً خوبی برخوردار بودند.
۲. اکثر کتاب‌ها از منابع غنی برخوردارند.
۳. منابع مورد استفاده در ترجمه‌ها معمولاً به‌روز هستند.

ب. نکات منفی

۱. با توجه به بند ۷/۸ آیین‌نامه برگزاری یازدهمین جشنواره کتاب‌های آموزشی رشد، کتاب‌های عرضه شده به جشنواره، از مفاد بند مذکور، نظیر هماهنگی و هم‌سویی با اهداف و رویکرد برنامه درسی، برخوردار نیستند و این موضوع قابل تأمل است.

۲. کتاب‌های ارسالی به لحاظ رعایت نکردن معیارهای عمومی، مانند خلاقیت، نوآوری، مطرح نکردن اصول بهداشتی و ایمنی متناسب با محتوا، رعایت نکردن اهداف برنامه درسی و رشته تحصیلی و... با شاخص‌های ارزشیابی هم‌خوانی ندارند.

به‌منظور آسیب‌شناسی نکات منفی، ضرورت دارد دفتر انتشارات و تکنولوژی آموزشی با ناشران و مؤلفان جلسات توجیهی برگزار کند تا ناشران محترم نسبت به هدف‌گذاری و اجرای سفارشی دفتر اهتمام لازم را به‌عمل آورند. همچنین، ناشران و مؤلفان محترم خود نیز پیگیر ضوابط و شاخص‌های ارزشیابی دفتر باشند.

گروه مطالعات و علوم اجتماعی



لطیف عیوضی (۱۳۳۵)

دکترای جامعه‌شناسی سیاسی، کارشناس مسئول و عضو شورای برنامه‌ریزی و تألیف علوم اجتماعی دفتر تألیف (از ۱۳۸۶ تاکنون)، و مدرس درس‌های گوناگون رشته جامعه‌شناسی در دانشگاه‌های کشور (از ۱۳۸۵ تاکنون).



منصور ملک‌عباسی (۱۳۳۲)

فوق لیسانس جغرافیای طبیعی، دبیر جغرافیای دبیرستان‌های تهران (از ۱۳۵۸ تاکنون)، کارشناس مسئول گروه جغرافیای دفتر برنامه‌ریزی و تألیف کتب درسی (از ۱۳۶۸ تاکنون) عضو هیئت تحریریه مجله رشد آموزش جغرافیا (از ۱۳۷۵ تا ۱۳۸۶)، داور جشنواره کتاب‌های آموزشی رشد (پنج دوره گذشته)، و مدرس تربیت معلم و دانشگاه علامه طباطبایی و دانشگاه آزاد (از ۱۳۷۸ تاکنون). ایشان علاوه بر همکاری در تألیف کتاب‌های درسی جغرافیا از دوره راهنمایی تا پیش دانشگاهی و تربیت معلم، مؤلف کتاب‌های متعدد کمک‌آموزشی در زمینه آموزش جغرافیا و نجوم، و نیز کتاب‌های دایره‌المعارف جغرافیاست.



سوسن نوروزی (۱۳۴۴)

فوق لیسانس جامعه‌شناسی، کارشناس آموزش متوسطه وزارت آموزش و پرورش (۱۳۷۲ تا ۱۳۷۷)، کارشناس مؤسسه پژوهشی برنامه‌ریزی درسی و پژوهشگاه آموزش و پرورش (از ۱۳۷۸ تا ۱۳۹۰)، و کارشناس گروه مطالعات اجتماعی دفتر برنامه‌ریزی و تألیف کتب درسی (از ۱۳۹۱ تاکنون). ایشان عضو شورای نظارت بر سازمان‌دهی محتوای کتاب مطالعات پایه هشتم است.



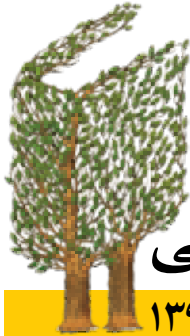

بیانیه گروه داوران مطالعات و علوم اجتماعی

یازدهمین جشنواره کتاب‌های آموزشی و تربیتی رشد، سال ۱۳۹۳

«سازمان پژوهش و برنامه‌ریزی آموزشی» مکلف به تأمین منابع و مواد آموزشی و تربیتی مورد نیاز مخاطبان تعلیم و تربیت رسمی کشور است. سازمان پژوهش به روش‌های مستقیم و غیرمستقیم به این وظیفه عمل می‌کند. در روش مستقیم تأمین محتوای آموزشی، مسئولیت پژوهش، سیاست‌گذاری، برنامه‌ریزی، اجرا و ارزشیابی بر عهده سازمان است. در روش غیرمستقیم، سازمان با هدایت، نظارت و حمایت از ظرفیت سایر بخش‌های فرهنگی جامعه، به فرایند تولید و توزیع محتواهای آموزشی و تربیتی مورد نیاز مدد می‌رساند. هماهنگی تولیدات درون‌سازمانی و برون‌سازمانی برای تحقق تربیت مطلوب از وظایف سازمان پژوهش است که باید پیش‌نیازها و شایستگی‌های فرهنگی، علمی، قانونی و مالی لازم برای عمل به این وظیفه را به‌دست آورد.

«جشنواره کتاب‌های آموزشی و تربیتی رشد» محمل این هماهنگی، برای استفاده بهینه از توان بالقوه و بالفعل فرهنگی و تربیتی جامعه در خدمت به آینده‌سازان ایران اسلامی است. نقش هدایتی، نظارتی و حمایتی سازمان پژوهش به‌منظور هم‌افزایی ظرفیت‌های فرهنگی جامعه برای پاسخ‌گویی به نیازهای واقعی تربیت، در این جشنواره نمودار می‌شود. رونق جشنواره رشد به معنی تعهد نیروهای فرهنگی رسمی و غیررسمی به رسالت فرهنگی - تمدنی خویش، و کم‌فروغی آن، عمدتاً محصول بی‌اعتنایی یا کم‌کاری یک یا دو طرف این رابطه است.

ارزیابی دقیق عملکرد جشنواره رشد و تشخیص فرصت‌ها و محدودیت‌های آن ضرورتی فوری است. به راستی جشنواره رشد از آرمان تا واقعیت به چه میزان در شناسایی رسالت خویش و عمل به آن موفق بوده است؟ توفیق‌ها و شکست‌های احتمالی آن کدام‌اند؟ توصیف و تبیین دقیق وضعیت فعلی جشنواره رشد برای ارائه تجویزهای لازم در راستای بهبود عملکرد آن در اولویت است.

خداوند سبحان را سپاس گزاریم که در این دوره، فرصت مطالعه و استفاده از اندیشه‌ها و آثار جمعی از فرهیختگان ایران اسلامی را به ما ارزانی داشت. کتاب‌هایی که در حوزه مطالعات اجتماعی به جشنواره راه یافتند، در راستای رسالت پیش‌گفته و با دقت و وسواس کامل مطالعه و داوری شدند. هیئت داوران لازم می‌داند از «کانون اندیشه جوان» در تولید کتاب‌های مورد نیاز نسل جوان کشور با رویکرد فرهنگی - تمدنی تقدیر کند. بدین‌وسیله از مسئولان ارجمند این انتشاراتی تقاضا کند نسبت به نیازها و مسائل جوانان دانش‌آموز عنایت بیشتری مبذول دارند. همچنین، فعالیت «انتشارات فنی ایران» را در خور تقدیر می‌شمارد. اگرچه یادآوری این نکته را لازم می‌بیند که در صورت بومی‌سازی و متناسب‌سازی تصویر کتاب‌های منتشر شده، امکان بهره‌گیری بهتر برای دانش‌آموزان ایرانی فراهم می‌شود.

از خداوند منان می‌خواهیم به همه ما توفیق دهد با کاستی‌های حوزه نشر کتاب‌های کمک‌آموزشی که همچون زخمی بر پیکره تعلیم و تربیت نشسته است، متعهدانه مواجه شویم. بدین‌وسیله آموزش و پرورش، ناشران، فرهیختگان، نویسندگان، آموزگاران و اولیای محترم را به بازاندیشی مسئولیتشان در این‌باره فرامی‌خوانیم.

گروه معارف اسلامی

سید محمد دلبری (۱۳۵۴)

دکترای الهیات (علوم قرآن و حدیث)، آموزگار و دبیر مدارس (از سال ۱۳۷۰ تا ۱۳۹۱)، رئیس گروه قرآن و معارف دفتر برنامه‌ریزی و تألیف (از ۱۳۹۱ تاکنون) و همکار مجله رشد معارف اسلامی. ایشان از مؤلفان کتاب دین و زندگی ۳ بوده است و خود نیز کتابی درباره تحلیل داستان زندگی حضرت ابراهیم با رویکرد تربیتی در قرآن دارد.

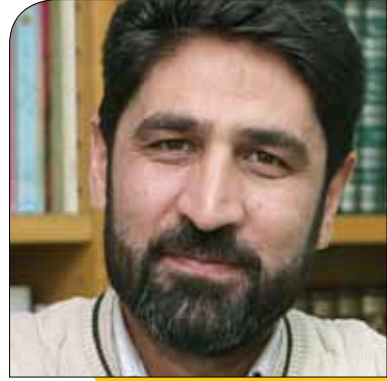

محمد مهدی اعتصامی (۱۳۳۵)

دکترای فلسفه، همکار گروه دینی و قرآن دفتر برنامه‌ریزی و تألیف کتب درسی (۱۳۷۳ تاکنون)، کارشناس مسئول درس دینی (۱۳۷۴ تا ۱۳۸۴)، مدیر تدوین برنامه جدید درس‌های دینی دوره‌های متوسطه و پیش‌دانشگاهی و نیز مدیر تدوین برنامه جدید درس دینی دوره‌های ابتدایی و متوسطه اول (۱۳۷۴ تا ۱۳۸۴)، و مدرس دانشگاه در زمینه فلسفه غرب (۱۳۸۰ تاکنون). ایشان در تألیف کتاب هدیه‌های آسمان پایه دوم ابتدایی و کتاب کار و معلم آن، و نیز کتاب درسی دین و زندگی اول متوسطه و راهنمای آن، مشارکت داشته است. اعتصامی تألیف مجموعه‌ای چند جلدی (پاسخ به سؤالات اساسی مذهبی) را مدیریت کرده و مجموعه‌ای پنج جلدی نیز در موضوع حرکت و زمان تألیف کرده است.



یاسین شکرانی (۱۳۶۰)

دانشجوی دکترای فلسفه و کلام اسلامی، کارشناس گروه قرآن و معارف در بخش متوسطه دفتر تألیف کتاب‌های درسی از ۱۳۸۷ تاکنون، عضو شورای برنامه‌ریزی کتاب‌های دوره‌های ابتدایی و متوسطه، عضو هیئت تحریریه مجله رشد معارف اسلامی (۱۳۹۱ تاکنون). ایشان در تألیف کتاب‌های «هدیه‌های آسمان» و کتاب «راهنمای معلم» دینی همکاری داشته است. شکرانی تاکنون چند جلد کتاب درباره مباحث فلسفی و نیز زندگی بزرگانی نظیر ملاصدرا و امام جعفر صادق نوشته و مقالاتی نیز در نشریات به چاپ رسانده است.



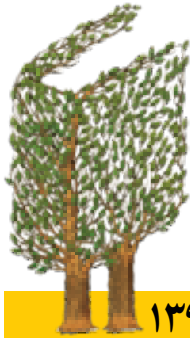

بیانیه گروه داوران معارف اسلامی



یازدهمین جشنواره کتاب‌های آموزشی و تربیتی رشد، سال ۱۳۹۳

تمام مؤلفه‌های دخیل در نظام آموزشی، با وجود تفاوت موضوعات و مفاهیم، به میزان نسبتی که با امر تعلیم و تربیت دارند، در ساختاری منسجم، باید رسیدن به اهداف تربیت دینی را آرمان خود قرار دهند. تهیه و تدوین کتاب‌ها و سایر ابزارهای کمک‌آموزشی براساس معیارها، راهبردی اساسی در این زمینه است. از جمله این معیارها می‌توان به جنبه‌های علمی و محتوایی و سازمان‌دهی مناسب محتوا، توجه به نیازهای مخاطبان و به‌ویژه هم‌سویی آن‌ها با اهداف برنامه درسی تعلیم و تربیت دینی اشاره کرد.

هیئت داوران ضمن تقدیر از ناشران محترم، در جهت ارتقای وضعیت موجود، نکاتی به این شرح پیشنهاد می‌کند:

۱. با توجه به نیازهای گوناگون مخاطبان، تمرکز بر تولید کتاب‌های دانش‌افزایی، سبب غفلت از تولید کتاب در حوزه ارزشیابی، فرایند یاددهی - یادگیری، تولید کتب مرجع و... خواهد شد. این در حالی است که به تولید و تدوین کتاب در سایر بخش‌ها نیاز مبرمی وجود دارد.

۲. اکثر کتاب‌ها با اهداف برنامه درسی تعلیم و تربیت دینی فاصله دارند. مطالعه برنامه درسی هر یک از دوره‌های تحصیلی به کم شدن این نقص کمک خواهد کرد.

۳. با عنایت به نگاه تلفیقی در حوزه آموزش دینی، قرآن و عربی در برنامه درسی ملی، تولید آثاری با این رویکرد اولویت خواهند داشت.

گروه مکانیک



داوود نجف‌زاده (۱۳۳۵)

لیسانس مهندسی مکانیک، رئیس هنرستان‌های فنی و حرفه‌ای (۱۳۶۴ تا ۱۳۶۶)، کارشناس رشته تأسیسات در دفتر آموزش‌های فنی و حرفه‌ای معاونت آموزشی وزارت آموزش و پرورش (۱۳۷۵ تا ۱۳۷۹)، کارشناس تخصصی دفتر برنامه‌ریزی و تألیف کتب درسی آموزش‌های فنی و حرفه‌ای و کاردانش (۱۳۷۹ تا ۱۳۹۳)، و داور و سرگروه داوری جشنواره کتاب‌های آموزشی رشد (۱۳۷۹ تاکنون). ایشان تاکنون حدود ۱۰ عنوان کتاب کمک‌آموزشی در رشته مکانیک در موضوع سیستم سوخت‌رسانی، سیستم‌های الکتریکی و باتری خودرو تألیف کرده است.



احمد آفازاده هریس (۱۳۳۲)

لیسانس مهندسی مکانیک، کارشناس تخصصی برنامه‌ریزی درسی رشته تأسیسات (از ۱۳۷۸ تاکنون)، مدرس هنرستان‌های تهران (از ۱۳۵۹ تا ۱۳۸۷) و آموزشکده‌ها و دانشگاه شهید رجایی (از ۱۳۶۲ تا ۱۳۷۸). ایشان تألیف ۱۱ جلد کتاب را در پرونده کاری خود دارد که در زمینه‌های تأسیسات (حرارتی، برودتی، بهداشتی، و آب و فاضلاب)، رسم فنی، نقشه‌کشی تأسیسات و حساب فنی نگاشته شده‌اند.



محمد لطفی نیا (۱۳۴۹)

دانشجوی فوق لیسانس برنامه‌ریزی درسی و هنرآموز، معاون و مدیر هنرستان فنی و حرفه‌ای و کارشناس مسئول مکانیک (از ۱۳۸۹ تا ۱۳۹۳). ایشان مؤلف چندین جلد کتاب در رشته‌های کاردانش و فنی حرفه‌ای، و یک جلد کتاب راهنمای معلم است و تهیه و تدوین برنامه درسی رشته صنایع چوب در نظام جدید- براساس برنامه درسی ملی- را نیز در فهرست فعالیت‌هایش دارد.



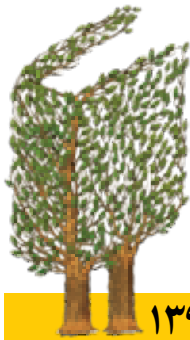

بیانیه گروه داوران مکانیک

یازدهمین جشنواره کتاب‌های آموزشی و تربیتی رشد، سال ۱۳۹۳

تجلیل و تقدیر از پدیدآوران منابع آموزشی و کمک‌آموزشی گام ارزشمند و اثرگذاری است که می‌تواند بسترساز مناسبی برای همدلی و همیاری ناشران بخش خصوصی و هم‌سویی آنان با نیازهای آموزشی در آموزش رسمی کشور باشد.

داوران گروه مکانیک، در راستای تحقق اهداف برنامه سامان‌دهی منابع آموزشی و تربیتی، جمع‌بندی نظرهای خود را به شرح زیر اعلام می‌دارد:

- تولید کتاب‌های مناسب در حوزه مکانیک، با توجه به آهنگ سریع رشد فناوری، روند نزولی داشته است. این نکته به تعمق و توجه نیاز دارد و لازم است به آن پرداخته شود.
- بسترسازی برای ارتباط بیشتر و تعامل مؤثر کارشناسان برنامه‌ریزی و تألیف کتاب‌های درسی با ناشران و مؤلفان بخش خصوصی می‌تواند گام مؤثری برای تحقق اهداف طرح سامان‌دهی کتاب‌های آموزشی تربیتی محسوب شود.
- با توجه به اینکه تولید کتاب‌های کمک‌آموزشی مناسب آموزش‌های فنی و حرفه‌ای، هم‌گامی و همراهی حوزه نشر را می‌طلبد، لذا توجه وزارت آموزش و پرورش به تدوین راهبردها و راهکارهای هدایتی و حمایتی، دریچه‌ای است که می‌تواند این امر را محقق سازد.

گروه نقشه‌کشی معماری



پرستو آریا نژاد (۱۳۵۵)

فوق لیسانس معماری، عضو کمیسیون تخصصی رشته معماری و کارشناس «دفتر برنامه‌ریزی و تألیف کتب درسی فنی و حرفه‌ای و کاردانش» (از ۸۴ تا ۹۳)، کارشناس مسئول هنر دفتر دفتر تألیف آموزش‌های فنی و حرفه‌ای و کاردانش (از ۸۴ تاکنون)، و عضو سازمان نظام مهندسی استان تهران (از ۸۶ تا ۹۳). ایشان مؤلف چند کتاب آموزشی و مقاله تخصصی است.



وبدا تقوایی (۱۳۳۹)

دکترای معماری، مدیر گروه و مسئول انستیتو دانشکده شریعتی (از ۱۳۷۹ تاکنون)، عضو کمیسیون دکترای معماری دفتر برنامه‌ریزی و تألیف کتب درسی فنی و حرفه‌ای و کاردانش (۱۳۸۶ تاکنون)، و عضو شورای پژوهشی دانشگاه فنی و حرفه‌ای (از ۱۳۹۰ تاکنون). ایشان که چند کتاب و جزوه درسی در زمینه معماری و هنر اسلامی دارد، تاکنون مقالات پژوهشی متعددی در زمینه معماری ایرانی و اسلامی در نشریات معتبر هنری به چاپ رسانده است.



ملک طباطبایی زواره‌ای (۱۳۳۶)

فوق لیسانس معماری و شهرسازی، هنرآموز هنرستان‌های فنی و حرفه‌ای (از سال ۱۳۷۰ تا ۱۳۸۸)، مدرس دانشگاه‌های شریعتی و آزاد واحد غرب و علمی کاربردی (از ۱۳۹۰ تا ۱۳۹۳). ایشان تاکنون سه جلد کتاب و مقالات متعددی در زمینه مبانی نظری معماری، فضای شهری و طراحی معماری به چاپ رسانده است. طباطبایی در سال ۱۳۸۳ به عنوان پژوهشگر نمونه و در سال ۱۳۸۵ به عنوان معلم نمونه در منطقه ۲ انتخاب شد.



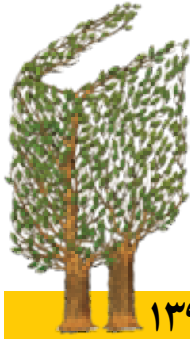

بیانیه گروه داوران نقشه‌کشی معماری

یازدهمین جشنواره کتاب‌های آموزشی و تربیتی رشد، سال ۱۳۹۳

برگزاری یازدهمین جشنواره کتاب‌های آموزشی و تربیتی رشد مستلزم تلاش مستمر و منسجم یک‌ساله دست‌اندرکاران اجرایی آن است. گروه داوری رشته نقشه‌کشی معماری بدین وسیله تلاش این بزرگواران را ارج می‌نهد. آثار ارسالی به جشنواره در این گروه از نظر کمیت و تعداد، تفاوت قابل توجهی با سال‌های پیش نداشت، اما این قیاس از نظر محتوا صادق نبود.

خوش‌بختانه چند سالی است که به‌دلیل استقبال جامعه دانش‌آموزی و دانشجویی از کتاب‌های حوزه معماری، انتشار این کتاب‌ها افزایش داشته است. اکثر کتاب‌های این حوزه براساس دغدغه‌های ذهنی مؤلفان و سرفصل درس‌های دانشگاهی تألیف می‌شوند و تعدادی نیز مختص هنرجویان رشته نقشه‌کشی معماری تدوین و تألیف شده‌اند که بیشتر آن‌ها خلاصه کتاب‌های درسی رشته یا مجموعه‌ای از سؤالات چهارگزینه‌ای از متن کتاب‌های درسی هستند و متأسفانه منبع آن‌ها ذکر نشده است.

این کتاب‌ها با توجه به نداشتن مشخصات اصلی یک اثر تألیفی، در مراحل اولیه داوری حذف شدند. در مجموع، کتاب‌هایی که در این گروه نامزد دریافت جایزه شدند، بخش‌هایی از محتوای برنامه و اهداف درسی رشته را پوشش می‌دهند و مخاطب اصلی آن‌ها دانشجویان و فعالان این حوزه هستند. این نکته نویدبخش امکان تولید کتاب‌های کمک آموزشی متناسب با اهداف و محتوای رشته است که امیدواریم با مشخص‌تر شدن جایگاه ارزشمند این جشنواره، شاهد سرمایه‌گذاری مؤلفان و ناشران در این بخش باشیم.

هیئت داوران گروه نقشه‌کشی معماری نظرات و پیشنهادات خود را در خصوص افزایش کیفیت آثار بدین شرح اعلام می‌دارد:

- اطلاع‌رسانی وسیع‌تر به ناشران در زمینه کتاب‌های کمک‌آموزشی در راستای اهداف جشنواره؛
- ارتباط بیشتر دفتر انتشارات و تکنولوژی آموزشی با مراکز تهیه و توزیع کتاب‌های غیردرسی هنرستان‌ها؛
- تشویق ناشران به سرمایه‌گذاری بیشتر در زمینه کتاب‌های فنی و حرفه‌ای و کار دانش.

گروه نمایش، موسیقی و انیمیشن



احمد نوری (۱۳۳۴)

لیسانس کارگردانی تئاتر، کارشناس اداره کل فرهنگی و هنری وزارت آموزش و پرورش (از ۱۳۷۲ تا ۱۳۷۴)، و کارشناس دفتر برنامه‌ریزی و تألیف کتب آموزش‌های فنی و حرفه‌ای (از ۱۳۷۵ تاکنون). ایشان در تألیف کتاب‌های درسی نمایش و موسیقی، و در طراحی و برنامه‌ریزی درسی رشته انیمیشن همکاری داشته و خود بازیگر تئاتر و تلویزیون است.

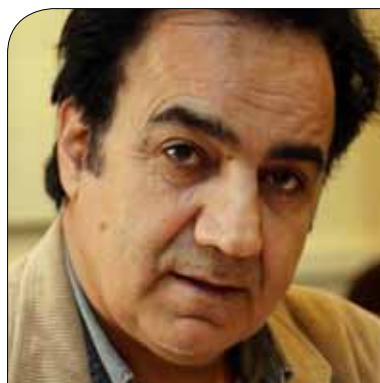

قطب‌الدین صادقی (۱۳۳۱)

دکترای نویسندگی و کارگردانی تئاتر، و مدرس دانشکده‌های هنری (از ۱۳۶۴ تاکنون). ایشان مؤلف ۴۰ نمایش‌نامه، ۶۰ مقاله پژوهشی و ۶۰ نقد، مترجم ۱۸ جلد کتاب، کارگردان ۴۸ نمایش صحنه‌ای و تلویزیونی، و سرپرست نویسندگان مجموعه یکصد جلدی «نمایش معاصر جهان» است.

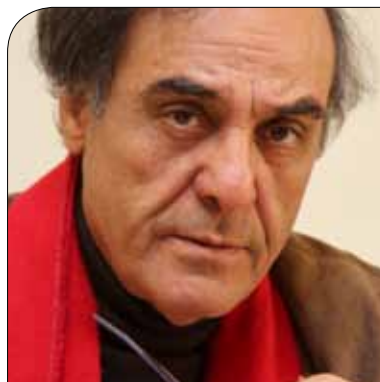

رضا مهدوی (۱۳۴۸)

دارای مدرک تحصیلی درجه یک هنری (دکتر) با ۲۸ سال سابقه فعالیت در حوزه هنری به عنوان مدیر گروه آموزشی دانشگاه سوره، مدیر کل مرکز موسیقی و مدیر پژوهش‌های کاربردی پژوهشگاه فرهنگ و هنر، عضو شورای تخصصی و موضوعی (کارشناس مدعو) دفتر برنامه‌ریزی و تألیف کتب درسی، و داور گروه موسیقی جشنواره کتاب‌های آموزشی و تربیتی رشد (از ۱۳۷۵ تاکنون). ایشان که عضو چند شورای سیاست‌گذاری و سردبیر «کتاب فصل مقام موسیقایی» است، تاکنون پنج جلد کتاب تألیفی و ده‌ها مقاله آموزشی، پژوهشی و انتقادی به چاپ رسانده است.



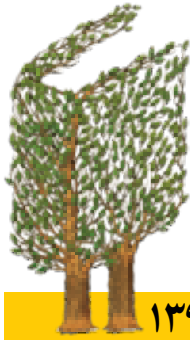

بیانیه گروه نمایش، موسیقی و انیمیشن

یازدهمین جشنواره کتاب‌های آموزشی و تربیتی رشد، سال ۱۳۹۳

در فرهنگ آموزشی و پرورشی جهان کنونی، کتاب‌هایی پرورشی که بتوانند به‌عنوان مکمل آموزش‌های رسمی مدارس در رشد استعدادها، ذوق، توانایی‌های فکری و حسی و کسب مهارت‌های گوناگون اجتماعی کودک و نوجوان نقشی تعیین‌کننده ایفا کنند، اهمیت و جایگاه ویژه‌ای دارند. جای خوشوقتی است که در میان آثار مربوط به منابع کمک‌آموزشی هنرهای نمایشی، موسیقی و انیمیشن (و نیز پژوهش‌های مربوط به آن‌ها) تعداد کتاب‌های واسله به گروه داوران و میزان کتاب‌های مناسب تعداد برگزیده و تقدیری و... صرفاً به کلیاتی این‌چنینی پرداخته‌اند. با ویژگی‌های خاص کتاب‌های داوری شده نقشی اساسی و کارساز دارند و مریدان و دانش‌آموزان از آن‌ها استقبال و استفاده بسیار می‌کنند. در این راستا، کاربردی بودن آثار برگزیده، برای داوران اهمیت و اولویت خاصی دارد. یادآوری می‌کنیم، ورود این‌گونه منابع و آثار هنری به فضای کلاسی مدارس، هم می‌تواند فضای آموزشی ما را تلطیف و فرهنگی کند، و هم در جای خود انگیزه‌ای شود نیرومند برای ناشران گوناگون، تا فرهنگ و هنر مربوط به میلیون‌ها کودک و نوجوان را به فراموشی نسپارند. در هر صورت، نقش یاری‌دهندگی این منابع و کتاب‌های هنری در تسهیل انتقال مباحث درسی به دانش‌آموزان را نمی‌توان انکار کرد، زیرا علاوه بر تعلیم درست‌تر، در جای خود طراوتی به فضای آموزشی مدارس ما می‌بخشد که همگان به آن سخت نیازمندند.

گروه نمایش نامه



پدا... وفاداری (۱۳۲۶)

دکترای پژوهش هنر، مربی کارگردانی کانون پرورش فکری کودکان و نوجوانان (از ۱۳۵۶ تا ۱۳۶۰)، کارشناس امور هنری منطقه ۶ آموزش و پرورش تهران (از ۱۳۶۰ تاکنون)، دبیر هنر مدرسه راهنمایی فلق (از ۱۳۶۵ تا ۱۳۷۵)، کارشناس مسئول امور هنری وزارت آموزش و پرورش (از ۱۳۶۷ تا ۱۳۷۱)، مدرس درس تئاتر کودک و ادبیات کودکان در دانشگاه تهران (از ۱۳۷۰ تاکنون)، عضو شورای تئاتر کانون پرورش فکری (از ۱۳۷۱ تا ۱۳۸۰)، و کارشناس مسئول امور هنری بنیاد شهید (از ۱۳۷۴ تا ۱۳۷۸). ایشان در سال ۱۳۷۴ نمایش عروسکی «شیطان»، نوشته عبدالرضا جلالی را با همکاری حدود ۴۰ نوجوان در کانون پرورش فکری به روی صحنه برد.



علیرضا لبش (۱۳۶۰)

فوق لیسانس جامعه‌شناسی و از طنزپردازان همکار مجلات «رشد نوجوان» و «رشد جوان». ایشان که مدیر سایت دفتر طنز، دبیر شعر مجله سیمرغ، دبیر اجرایی جشنواره فیلم پیامبر اعظم (ع) و دبیر سایت هنر اسلامی است، تاکنون پنج مجموعه داستان طنز و دو دفتر شعر به دست چاپ سپرده است.



شیوا منتظری (۱۳۶۲)

فوق لیسانس ایران‌شناسی، آموزگار دوره ابتدایی (۱۳۸۸) و دبیر دبیرستان (۱۳۸۵-۱۳۸۴)، و مدرس دانشگاه (از ۱۳۸۸ تا ۱۳۹۳). ایشان که در زمینه فیلم و سینما قلم می‌زند، نمایش‌نامه «زن، مسلسل، جاده» را مشاور متن و کارگردانی (دستیار) کرده است و یک فیلم‌نامه ثبت شده در خانه سینما نیز دارد. مجموعه داستان‌هایی کوتاه (اپرای موش‌ها) نیز از او نیز در دست چاپ است.



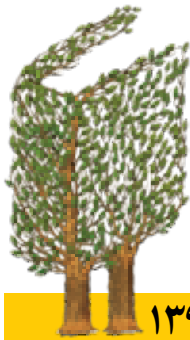

بیانیه گروه داوران نمایش نامه



یازدهمین جشنواره کتاب‌های آموزشی و تربیتی رشد، سال ۱۳۹۳

هیئت داوران بررسی و انتخاب نمایش‌نامه‌ها، ضمن تشکر و قدردانی از ناشران محترم که برای رشد و تعالی فرهنگی و هنری دانش‌آموزان این مرزوبوم به چاپ و نشر متون نمایش اقدام کرده‌اند، لازم می‌داند پیشنهادهای خود را به‌منظور بهبود سطح کمی و کیفی این‌گونه آثار، به این شرح ارائه کند:

۱. توجه و عنایت لازم به دستورالعمل‌ها و بخش‌نامه‌های وزارت آموزش و پرورش در مورد اجرای نمایش در مدارس؛
۲. استفاده از مشاوران متعهد و متخصص در زمینه متون نمایشی، و انتخاب آثار ارزشمند، تأثیرگذار و سازنده برای چاپ تا موجب رشد و بالندگی جامعه هدف (دانش‌آموزان) شود؛
۳. چاپ هر نمایش‌نامه به‌صورت مجزا، برای استفاده بهینه دانش‌آموزان و تفکیک صحیح این‌گونه آثار از جانب اولیا و مربیان و در نهایت قیمت متناسب با قدرت خرید دانش‌آموز.



فرایند انتخاب ناشران برتر

در یازدهمین جشنواره کتاب‌های آموزشی و تربیتی رشد

برگزیده، موجب می‌شد فرصت بیشتری به ناشران کوچک‌تری داده شود که به کیفیت کتاب‌هایشان بیشتر اهمیت داده بودند. به هر حال، بر مبنای محاسبه مذکور، ۲۰ ناشری که بیشترین امتیاز را به دست آوردند در جدول آورده شده است و همان‌طور که گفته شد، از میان آن‌ها پنج ناشر برتر در مراسم پایانی معرفی خواهند شد.

انتخاب ناشران برتر، همانند سال‌های گذشته، دغدغه یازدهمین جشنواره کتاب‌های آموزشی و تربیتی رشد نیز بود. در این دوره از جشنواره چندین روش متفاوت برای عادلانه شدن انتخاب ناشران پیشنهاد شد که در نهایت شیوه‌ای رأی آورد که تقریباً در سال‌های گذشته دنبال شده بود. در نهایت همین پیشنهاد به کمیته علمی رفت و مورد موافقت اعضای محترم این کمیته قرار گرفت.

در جشنواره یازدهم جدید، چند تغییر در این زمینه رخ داد: تعداد ناشران برگزیده از سه به پنج ناشر برسد؛ امتیاز کتاب‌های برگزیده و تقدیری ناشران قدری افزایش یابد و یک پیش شرط در انتخاب ناشر برگزیده قرار داده شود. پیش شرط این بود که ناشر برگزیده، حداقل می‌بایست صاحب یک کتاب برگزیده یا تقدیری از جشنواره همین دوره شده باشد. این پیش شرط موجب شد به طور بالقوه، ۳۳ ناشر نامزد دریافت جایزه ناشر برتر در این دوره باشند.

اما امتیاز ناشران نامزد شده، که از بین ۴۲ ناشر، موفق به گذر از خان شده بودند، به این ترتیب محاسبه شد.

نخستین عامل مؤثر در امتیاز هر ناشر تعداد کتاب‌های ارسالی آن بود؛ در واقع احتساب این عامل، ارج گذاشتن به مشارکت و همراهی ناشر با دبیرخانه سامان‌دهی منابع آموزشی و تربیتی بود؛ البته برای تعداد کتاب‌های ارسالی حداقل ضریب (یک) در نظر گرفته شد. عامل بعدی، تعداد کتاب‌های مناسب هر ناشر بود که با ضریب ۱۰ محاسبه شد. و عامل مهم‌تر تعداد کتاب‌های منتخب هر ناشر توسط گروه‌های محترم داوری بود که به ازای هر کتاب نامزد شده، تقدیری و برگزیده، به ترتیب ۲۰، ۵۰ و ۱۰۰ امتیاز در نظر گرفته شد تا ضمن پرنگ‌تر شدن داوری‌ها در انتخاب ناشر، به دغدغه کیفیت کتاب و زحمتی که ناشر در آماده‌سازی و انتشار آن متحمل شده است، پاسخ مناسب داده باشد.

به زبان ساده برای محاسبه امتیاز هر ناشر این اتفاق رخ داد:
مجموع امتیاز هر ناشر = تعداد کتاب‌های ارسالی (۱ ×) + تعداد کتاب‌های مناسب (۱۰ ×) + تعداد کتاب‌های فقط نامزد دریافت جایزه (۲۰ ×) + تعداد کتاب‌های تقدیری (۵۰ ×) + تعداد کتاب‌های برگزیده (۱۰۰ ×)

به تصور ما، در نظر گرفتن ضریب بالا برای کتاب‌های تقدیری و

محاسبه امتیاز ناشران برتر	
یازدهمین جشنواره کتاب‌های آموزشی و تربیتی رشد	
ناشر	ردیف
آوند دانش	۱
پردیس دانش	۲
پیشروان	۳
تیمورزاده	۴
چکه	۵
دانش نگار	۶
زعفران	۷
سوره مهر	۸
شرکت انتشارات فنی ایران	۹
شهر قلم	۱۰
فاطمی	۱۱
فرهنگسرای میردشتی	۱۲
قدیانی	۱۳
کانون اندیشه جوان	۱۴
کانون پرورش فکری کودکان و نوجوانان	۱۵
کتاب آبان	۱۶
گل‌واژه	۱۷
مبتکران	۱۸
مدرسه	۱۹
نظری	۲۰



جشنواره یازدهم در آینه رسانه‌ها



بازتاب خبری





خبرگزاری جمهوری اسلامی

معاون وزیر آموزش و پرورش وقت برخورد با ناشوران کتاب های نامناسب است

تهران - ایرنا - معاون پرورش وزارت آموزش و پرورش گفت که باید جلوی انتشار کتاب های نامناسب را در برخورد کودکان و نوجوان گرفته شود و این نامه سامانه کتاب های مناسب، ظرفیت های فزاینده آن پروژه را با متخلفان دارد.

به گزارش روزنامه گروه فرهنگی ایرنا از شماره کتاب های تربیتی رشد همبرها گذشت: وزارت آموزش و پرورش مرجع اصلی تشخیص کتاب مناسب برای انتشار هر اثری است. همه این آثار باید حوزو تخصصی و مراجع مورد تأیید این دستگاه را امضا کنند و دست کارگران از جمله وزارت فرهنگ و ارشاد اسلامی به عنوان مرجع صدور مجوزها هم به این امر واقع و به اجرای آن راضی هستند.

13 فروردین 1393

خبرگزاری پارس

صفحه اصلی | معاون اخبار سیاسی | این العالم | ایرانی اسلامی | فرهنگی | اقتصادی

گروه ای آر اخبار: شرح جدید حذف ۲۰ درصد پارتنرهای ایران و آزادسازی قیمت موبخت برای کمک های بازرسی

مجموعه اصلی - دیجی‌سای

بازتاب

سفر آموزشی علم آموزان و کودکان

تالیتهای درسی میباید با برای کشور مواد آموزشی بستر باز کنند

مجموعه اصلی

مجموعه اصلی

سفر آموزشی علم آموزان و کودکان

تالیتهای درسی میباید با برای کشور مواد آموزشی بستر باز کنند

مجموعه اصلی

مدیرکل دفتر انتشارات کمک آموزشی وزارت آموزش و پرورش در گفت و گو با تسنیم عنوان کرد:

تیمش به ریشه آموزش با اعطای مجوز انتشار به کتاب کمک آموزشی بدون توجه به خط قرمزها

دفتر تکنولوژی آموزشی و انتشارات کمک آموزشی

کتاب های کمک آموزشی

آموزش

آموزش

آموزش

آموزش

تابناک

تابناک

تابناک

تابناک

خبرگزاری پانا

راه پایی داستان، شعر و نمایشنامه هم به یازدهمین جشنواره کتاب های آموزشی و

عصر ایرانیان

عصر ایرانیان

عصر ایرانیان

خبرگزاری پانا

تاریخ: Tuesday, January 06, 2025 | 147/1177 | 1393

کد مطلب: 293814

آموزش و پرورش

فکر گل دفتر تألیف کتاب درسی ابتدایی و متوسطه نظری مطرح کرد:

بخش مدرسه، فرصتی برای رساندن کتاب های مناسب به خانواده ها

رسانه به نسخه چاپی

خبرگزاری پانا: دفتر گل دفتر تألیف کتاب درسی ابتدایی و متوسطه نظری با گزاره بندی از بودجه نظام آموزشی و بخشنامه که دفتر باشد محصولات نیاید شده را به نظر مؤثر به تقاضای برنامهدار بخش مدرسه را فرصتی برای رساندن کتاب های مناسب به خانواده ها نمود کرد.

عصر ایرانیان

عصر ایرانیان

عصر ایرانیان

عصر ایرانیان

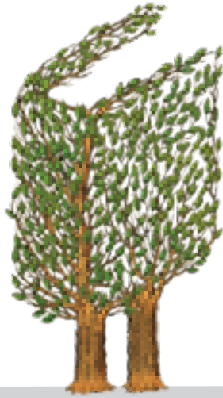



چکیده‌ای از یافته‌های ارزشیابی میزان موفقیت طرح سامان‌دهی کتاب‌های آموزشی

تهیه‌چکیده: اکرم یغمائیان
مجری پژوهش: دکتر محمود شهابی

اشاره

درصد بالایی از عرضه و تقاضای کتاب در کل کشور به کتاب‌های آموزشی اختصاص دارد؛ کتاب‌هایی که به دلیل تأثیر آموزشی و تربیتی، حساسیت فراوانی نسبت به آن‌ها وجود دارد. بر اساس همین حساسیت، کارشناسان وزارت آموزش و پرورش نسبت به شکل و محتوای برخی از این کتاب‌ها و عدم انطباق آن‌ها با استانداردهای کتاب‌های آموزشی ابراز نگرانی کرده‌اند. وجود چنین مسائلی و مشکلاتی از سال‌ها قبل، سرانجام به مداخله آموزش و پرورش در بازار عرضه و تقاضای کتاب‌های آموزشی و شکل‌گیری ایده سامان‌دهی کتاب‌های مزبور انجامید. دکتر محمود شهابی، طی سال‌های ۹۳-۱۳۸۹، به منظور بررسی میزان اثربخشی طرح سامان‌دهی، پژوهشی با همین عنوان انجام داده است. که خلاصه این پژوهش به نظر شما می‌رسد.

ضرورت این ارزشیابی

«طرح سامان‌دهی کتاب‌های آموزشی» با هدف هدایت ناشران، مؤلفان و دست‌اندرکاران امر چاپ و نشر (اعم از دولتی و غیردولتی) به سوی تولید و انتشار کتاب‌های آموزشی مطلوب منطبق با راهنماهای برنامه درسی دوره‌های تحصیلی، یکی از مؤلفه‌های اصلاحات در نظام آموزش و پرورش محسوب می‌شود که از سال ۱۳۷۹ اجرا شده است. اجرای این طرح انرژی، زمان و هزینه‌های نسبتاً زیادی را به نظام آموزش و پرورش تحمیل می‌کند. از این رو، تنها دلیل توجیه‌کننده تداوم چنین طرحی، اثربخشی آن مطابق با اثرات مورد انتظار است. تحقیق حاضر با هدف بررسی میزان موفقیت این طرح و برای پاسخ به سؤال‌های زیر انجام شده است:

● اثرات مورد انتظار دفتر انتشارات و تکنولوژی آموزشی از اجرای طرح سامان‌دهی در نگرش‌ها و رفتارهای هر یک از

نقش آفرینان عرصه تولید و مصرف کتاب‌های آموزشی کدام‌اند؟
● تا چه حد اثرات مورد انتظار آن دفتر از اجرای طرح سامان‌دهی در نگرش‌ها و رفتارهای هر یک از نقش آفرینان عرصه تولید و مصرف کتاب‌های آموزشی تحقق یافته‌اند؟
● چه راهکارهایی برای افزایش میزان تحقق اثرات مورد انتظار به‌ویژه از طریق اصلاح فرایند اجرای طرح سامان‌دهی می‌توان پیشنهاد کرد؟

در واقع این پژوهش در پی آن است که دریابد، طرح سامان‌دهی کتاب‌های آموزشی تا چه حد در دستیابی به اهداف خود در دو زمینه عرضه و تقاضای کتاب‌های آموزشی (یعنی تشویق ناشران، مؤلفان و مترجمان، به تأمین نیازهای آموزشی دانش‌آموزان و معلمان و تبعیت از استانداردهای اعلام‌شده، و ترغیب معلمان، دانش‌آموزان و والدین آنان به خرید و مطالعه کتاب‌های معرفی‌شده) موفق بوده است و برای اصلاح نقاط ضعف احتمالی طرح چه توصیه‌ها و پیشنهادهایی می‌توان ارائه کرد.

پژوهش حاضر از نظر شیوه گردآوری اطلاعات پیمایشی، از نظر هدف توصیفی، و از نظر نوع و ماهیت نتایج، یک تحقیق کاربردی است. جامعه آماری تحقیق شامل شش گروه ناشران، مؤلفان و مترجمان، معلمان، دانش‌آموزان و اولیای آن‌ها بوده است. با توجه به دسترسی محقق به چارچوب نمونه‌گیری در مورد هر شش جامعه آماری، نمونه‌های انتخاب‌شده همگی با روش‌های نمونه‌گیری تصادفی طبقه‌ای تعیین شدند. حجم نمونه برای شش گروه فوق به ترتیب عبارت‌اند از ۴۷، ۳۴، ۲۴۱، ۴۷۶، ۳۴۸ و ۶۰ نفر (در مجموع ۱۲۰۲ نفر).

یافته‌های پژوهش

اجزا و مؤلفه‌های طرح سامان‌دهی را می‌توان در قالب چهار بعد درون‌دادها (ورودی‌ها)، فعالیت‌ها، برون‌دادها (خروجی‌ها) و برایندها به یکدیگر پیوند داد. در اینجا ضمن معرفی این چهار

مؤلفه، مصادیق آن را در رابطه با طرح سامان بخشی بیان می‌کنیم:

دروندادها: منظور از دروندادها منابعی هستند که به اجرای یک برنامه یا طرح خاص اختصاص می‌یابد؛ اعم از پول، تأسیسات، کارکنان و زمان داوطلبانه‌ای که افراد برای انجام امور صرف می‌کنند. مثلاً در مورد طرح سامان‌دهی می‌توان به اعتبار یا بودجه اختصاص یافته به اجرای این طرح، تأسیسات و امکانات سازمان پژوهش و برنامه‌ریزی آموزشی در وزارت آموزش و پرورش، کارکنان دفتر انتشارات و تکنولوژی آموزشی و زمان داوطلبانه‌ای که همه طرف‌های ذی‌نفع در اختیار اجرای طرح سامان‌دهی قرار می‌دهند، اشاره کرد. منظور از دروندادها، منابع مالی سازمان پژوهش و برنامه‌ریزی آموزشی برای اجرای طرح سامان‌دهی، تأسیسات و امکانات سازمان، و کارکنان سازمان، و وقت و انرژی اختصاص یافته به طرح سامان‌دهی کتاب‌های آموزشی است.

فعالیت‌ها: منظور از فعالیت‌ها این است که یک برنامه با استفاده از دروندادهای خود و برای انجام مأموریت خود چه می‌کند. فعالیت‌ها و فرایندها به منظور تحقق اهداف برنامه طراحی می‌شوند. مثلاً در مورد طرح سامان‌دهی می‌توان به این فعالیت اشاره کرد: اطلاع‌رسانی در مورد محتوای برنامه درسی مصوب وزارت آموزش و پرورش؛ تهیه و ارسال مجموعه راهنماهای تولید کتاب‌های آموزشی برای ناشران؛ برگزاری جشنواره کتاب‌های آموزشی و تربیتی رشد؛ انتشار متن بیانیه داوران کتاب‌های آموزشی حاضر در جشنواره رشد؛ انتشار فصل‌نامه رشد جوانه؛ معرفی کتاب‌های مناسب در کتاب‌نامه رشد و در انتهای کتاب‌های درسی.

دفتر انتشارات و تکنولوژی آموزشی به‌عنوان متولی اجرای طرح سامان‌دهی و برای نیل به اهداف این طرح، فعالیت‌ها و اقدامات زیر را در فاصله سال‌های ۱۳۷۹ تاکنون (مرداد ۱۳۹۳) به انجام رسانده است:

- تشکیل دبیرخانه و شورای طرح سامان‌دهی کتاب‌های آموزشی با حضور نمایندگان معاونت‌های ذی‌ربط وزارت آموزش و پرورش و اتحادیه ناشران و صاحب‌نظران حوزه نشر؛
- تشکیل گروه‌های کارشناسی موضوعی (گرایش اصلی) به تفکیک دوره‌های تحصیلی سه‌گانه، به‌منظور بررسی میزان انطباق کتاب‌های آموزشی با معیارها یا استانداردهای تعیین‌شده؛
- تعیین و اعلام استانداردهای عمومی و اختصاصی کتاب‌های آموزشی در دوره‌های تحصیلی و حوزه‌های درسی گوناگون و اعلام نیازهای آموزشی به مؤلفان و ناشران در قالب نشریات و مجموعه راهنماهای موضوعی تولید کتاب‌های آموزشی، همچون بیانیه‌های هیئت‌داوران جشنواره‌ها و ۲۳ جزوه تحت عنوان ویژگی‌های کتاب‌های آموزشی؛
- برگزاری ۱۰ دوره جشنواره کتاب‌های آموزشی به تفکیک دوره‌های تحصیلی از سال ۱۳۷۹ تا ۱۳۹۲؛

● معرفی کتاب‌های آموزشی تأییدشده به مخاطبان (دانش‌آموزان و معلمان) از طریق درج مشخصات آن‌ها در ۲۳ شماره کتاب‌نامه رشد دوره‌های ابتدایی، راهنمایی و متوسطه

- نظری، و فنی و حرفه‌ای و کاردانش؛
- معرفی کتاب‌های آموزشی مناسب در انتهای کتاب‌های درسی دوره‌های ابتدایی، راهنمایی و متوسطه برای استفاده دانش‌آموزان؛
- انتشار ۴۳ شماره از نشریه شورای سامان‌دهی کتاب‌های آموزشی (جوانه) تا بهار ۱۳۹۳؛
- برقراری طراحی «وبسایت اطلاع‌رسانی سامان کتاب» به‌هنگام و ارتباط دوسویه با گروه‌های مخاطب و نهادهای ذی‌نفع؛
- راه‌اندازی کارگاه آموزشی تولید کتاب‌های آموزشی برای مؤلفان و ناشران؛
- هماهنگی با «مؤسسه منادی تربیت» برای خرید و توزیع کتاب‌های آموزشی تأییدشده در مدارس کشور بدون داوری مجدد آن‌ها؛
- انتشار خبرنامه آینده.

بروندادها: منظور از بروندادها نتایج یا پیامدهای کوتاه‌مدت ناشی از اجرای یک فعالیت است. کسب مهارت خاص یا تغییر نگرش می‌تواند از مصادیق این ستاندها باشد. در مورد طرح سامان‌دهی می‌توان به افزایش کیفیت کتاب‌های آموزشی تولیدشده از سوی مؤلفان و ناشران در بازار این نوع کتاب‌ها یا افزایش کیفیت تدریس

معلمان بهره‌مند از این کتاب‌ها و یا افزایش میزان مطالعه کتاب‌های آموزشی استاندارد در میان دانش‌آموزان اشاره کرد. اولین برونداد مورد انتظار از اجرای طرح سامان‌دهی کتاب‌های آموزشی، افزایش کتاب‌های آموزشی مناسب و مرتبط با برنامه درسی در بازار کتاب است. به‌عبارت‌دیگر، سخن بر سر این موضوع است که مؤلفان و ناشران کتاب‌های آموزشی به ملاک‌ها و دستورالعمل‌های متولیان طرح سامان‌دهی توجه کنند و روزبه‌روز بر تعداد کتاب‌های استاندارد در بازار این‌گونه کتاب‌ها افزوده شود. در خصوص افزایش کتاب‌های آموزشی استاندارد در بازار کتاب‌های آموزشی یا در مجموعه کتاب‌های ارسال شده به جشنواره‌های رشد از سال ۱۳۷۹ تا ۱۳۸۹ باید گفت، بنا بر ارزیابی خود دفتر انتشارات کمک‌آموزشی در سال اول اجرای طرح سامان‌بخشی ۱۰ درصد از کتاب‌های موجود در بازار منطبق با استانداردهای کتاب‌های آموزشی بوده‌اند. اکنون پس از ۱۰ سال این رقم به‌طور میانگین به ۴۰ درصد رسیده است. در خصوص تمکین ناشران و مؤلفان از انتظارات طرح سامان‌دهی باید گفت بر اساس یافته‌های تحقیق حاضر، میانگین عمل آنان به توصیه ۳/۵ و ۳/۲۱ از ۶ بوده است.

دومین برونداد مورد انتظار این بود که معلمان مورد مطالعه، هم خود از کتاب‌های آموزشی راهنمای ویژه معلمان استفاده کنند و هم دانش‌آموزان را به استفاده از کتاب‌های آموزشی مورد تأیید وزارت آموزش و پرورش تشویق کنند. یافته‌های تحقیق حاکی از

یافته‌های تحقیق نشان می‌دهند، ۶۲/۶ درصد از دانش‌آموزان برای انتخاب کتاب‌های آموزشی به کتاب‌های آموزشی مندرج در انتهای کتاب‌های درسی مراجعه کرده‌اند

آن است که بیش از ۵۰ درصد معلمان در حد متوسط و بالاتر، کتاب‌های آموزشی دانش‌افزا و راهنما را مطالعه و کتاب‌های آموزشی تأییدشده را انتخاب کرده و به دانش‌آموزان توصیه کرده‌اند.

سومین برون‌داد مورد انتظار این بود که دانش‌آموزان نیز از کتاب‌های مورد تأیید وزارت آموزش و پرورش استفاده کنند. یعنی هم رفتار جست‌وجوی کتاب، هم رفتار خرید کتاب و هم رفتار کتاب‌خوانی آنان منطبق با انتظارات طرح سامان‌دهی باشد. در خصوص رفتار جست‌وجوی کتاب‌های آموزشی،

یافته‌های تحقیق نشان می‌دهند، ۶۲/۶ درصد از دانش‌آموزان برای انتخاب کتاب‌های آموزشی به کتاب‌های آموزشی مندرج در انتهای کتاب‌های درسی مراجعه کرده‌اند، ولی ۶۹/۳ درصد از دانش‌آموزان کتاب‌نامه رشد را تاکنون ندیده‌اند. به نظر می‌رسد اکثر دانش‌آموزان، انتخاب کتاب‌های آموزشی را به «دیگران مهم»، یعنی معلمان و اولیای خود واگذار کرده‌اند. حتی دانش‌آموزانی که این کتاب‌نامه‌ها را دیده‌اند، به‌ندرت کتابی را از فهرست کتاب‌های آموزشی تأییدشده انتخاب کرده‌اند. یعنی فقط هشت درصد از دانش‌آموزان از میان فهرست مذکور کتاب‌هایی را انتخاب و خریداری کرده‌اند. بنابراین توصیه‌های کارشناسان وزارت آموزش و پرورش در مورد کتاب‌های آموزشی مناسب که در انتهای کتاب‌های درسی، در کتاب‌نامه رشد و در مطبوعات و مجلات کشور اعلام شده‌اند، در مقایسه با سایر منابع اثرگذاری روی انتخاب و خرید کتاب‌های آموزشی از اهمیت کمتری برخوردار بوده‌اند.

۴۹ درصد از دانش‌آموزان بر اساس توصیه معلمان خود در سال جاری کتاب‌های کمک‌آموزشی و کمک‌درسی خریده‌اند که این خود بیانگر مرجعیت معلمان در این زمینه است. در خصوص رفتار خرید یافته‌ها نشان می‌دهند، ۷۵/۸ درصد از دانش‌آموزان هنگام خرید کتاب‌های آموزشی به فهرست کتاب‌های توصیه‌شده در انتهای کتاب‌های درسی مراجعه نمی‌کنند و ۸۶/۹ درصد اعلام کرده‌اند به کتاب‌های توصیه‌شده در کتاب‌نامه رشد توجهی ندارند.

یکی دیگر از برون‌دادهای مورد انتظار این بود که طرف‌های ذی‌ربط و ذی‌نفع، مرجعیت داوران در تشخیص کتاب‌های آموزشی مناسب را بپذیرند. بر اساس یافته‌های تحقیق حاضر، بیش از نیمی از والدین بر اساس توصیه معلم امسال فرزند خود، به خرید کتاب دست زده‌اند. ۱/۲ درصد از والدین فهرست کتاب‌های معرفی‌شده در انتهای کتاب‌های درسی و ۰/۳ درصد کتاب‌نامه رشد را ملاک انتخاب کتاب قرار داده‌اند.

پنجمین برون‌داد مورد انتظار طرح سامان‌دهی مشاهده تغییر مورد انتظار در رفتار جست‌وجوی کتاب، رفتار خرید کتاب و تشویق فرزندان به مطالعه کتاب‌های آموزشی از سوی والدین آنان بود. در این خصوص درصد عمده‌ای از والدین با فهرست کتاب‌های آموزشی مناسب در انتهای کتاب‌های درسی و با کتاب‌نامه رشد آشنایی ندارند. بدیهی است هنگامی که تعداد کمی از والدین با کتاب‌نامه رشد آشنایی داشته باشند، مسلماً تعداد کمتری هم بر این اساس کتاب‌های کمک‌آموزشی برای فرزندشان

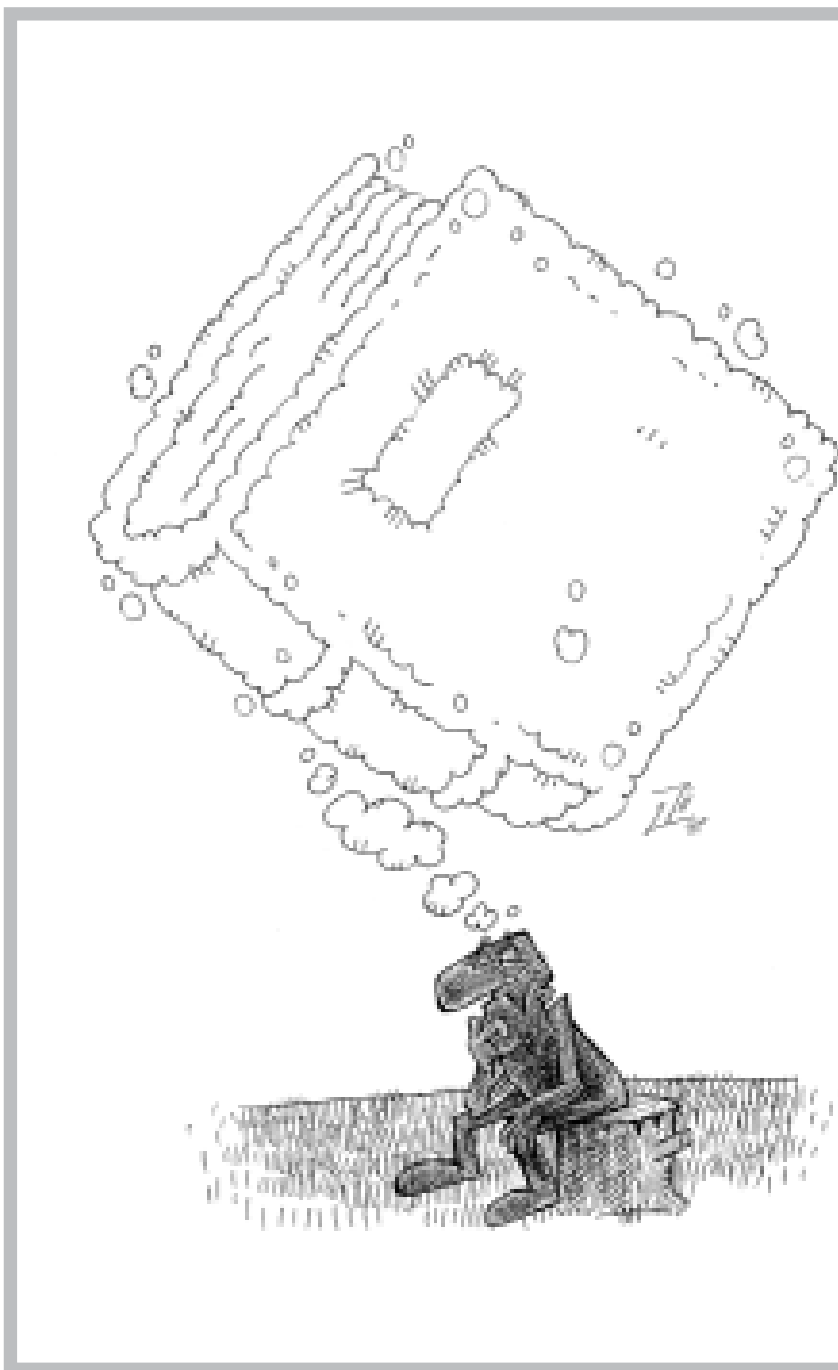

می‌خرند. در خصوص رفتار خرید نیز نتایج تحقیق نشان می‌دهند که درصد قابل توجهی از والدین یعنی ۸۷ درصد از آنان در سال ۱۳۹۰ برای فرزند خود کتاب‌های آموزشی خریده‌اند.

ششمین برون‌داد مورد انتظار این بود که مصرف‌کنندگان کتاب‌های آموزشی (معلمان، دانش‌آموزان و اولیای آنان) از کتاب‌های آموزشی مورد تأیید وزارت آموزش و پرورش رضایت داشته باشند. بیش از ۵۰ درصد از معلمان و والدین رضایت داشته‌اند.

برآیندها: منظور از برآیندها، مزایای ناشی از اجرای برنامه است؛ یعنی مزایایی که نصیب مشارکت‌کنندگان در برنامه (ذی‌نفعان) می‌شود. به عبارت دیگر، منظور از برآیندها، تحقق اهداف و مقاصد یک برنامه است. در طرح سامان‌دهی کتاب‌های آموزشی، افزایش تقاضا برای کتاب‌های آموزشی تأییدشده از سوی وزارت آموزش و پرورش و به عبارت دیگر، افزایش میزان فروش و میزان شمارگان آن کتاب‌ها، افزایش عملکرد آموزشی معلمان و افزایش عملکرد یا موفقیت تحصیلی دانش‌آموزان، همگی برآیند اجرای طرح سامان‌دهی محسوب می‌شوند. یکی از برآیندهای مورد انتظار از اجرای طرح سامان‌دهی کتاب‌های آموزشی این است که انتخاب یک کتاب به‌عنوان کتاب برتر یا استاندارد در جشنواره رشد و تبلیغ رایگان آن از سوی متولیان طرح در کتاب‌نامه رشد و انتهای کتاب‌های درسی، به افزایش تقاضا برای آن کتاب و در نتیجه افزایش شمارگان و میزان فروش آن در بازار کتاب بینجامد، اما نتایج به‌دست‌آمده از تحقیق چنین رابطه‌ای را به‌طور قطعی تأیید نکرد.

استفاده از دو راهکار بازاریابی یعنی کتاب‌نامه رشد و انتهای کتاب‌های درسی به ترتیب در رتبه‌های هفتم و هشتم قرار گرفته‌اند، زیرا راهکارهای بسیاری برای بازاریابی کتاب‌های آموزشی (که به ترتیب عبارت‌اند از تخفیف دادن به خریداران کتاب، حضور در نمایشگاه بین‌المللی کتاب تهران، برقراری ارتباط با معلمان برای معرفی کتاب به دانش‌آموزان، قرار دادن کتاب‌ها در فهرست خرید شهرداری، تبلیغ کتاب‌ها از طریق مطبوعات، قرار دادن کتاب‌های در فهرست کتاب‌های مناسب «انتشارات منادی تربیت» برای شرکت در نمایشگاه کتاب در مدارس کشور) وجود دارد. بنابراین در صورت عدم تأیید کتاب‌های آموزشی یک مؤسسه انتشاراتی در جشنواره‌های رشد، ناشران از راهکارهای دیگری نیز استفاده می‌کنند.

از نظر چهار گروه ناشران، مؤلفان، داوران و معلمان مهم‌ترین

مشکلات و نقاط ضعف طرح سامان‌دهی کتاب‌های آموزشی عبارت‌اند از: عدم اطلاع‌رسانی به‌موقع در مورد تغییر محتوای کتاب‌های درسی؛ دسترسی نابرابر به اطلاعات مربوط به تغییر محتوای کتاب‌های درسی؛ تغییر مداوم محتوای کتاب‌های درسی؛ عملیاتی و مصداقی نبودن معیارها یا استانداردهای اعلام‌شده از سوی وزارت آموزش و پرورش؛ عدم خریداری کتاب‌های معرفی‌شده به‌عنوان کتاب‌های مناسب از سوی وزارت آموزش و پرورش و وزارت فرهنگ و ارشاد اسلامی؛ برقراری ارتباط برخی ناشران با معلمان به‌منظور معرفی کتاب‌های آموزشی به دانش‌آموزان؛ عدم توجه انتشارات منادی تربیت (به‌عنوان برگزارکننده نمایشگاه‌های هفته کتاب در مدارس کشور) به فهرست کتاب‌های مناسب و برگزیده

جشنواره؛ بی‌توجهی «کانون پرورش فکری کودکان و نوجوانان» به فهرست کتاب‌های مناسب و برگزیده جشنواره هنگام خرید کتاب؛ عدم تناسب نداشتن نیازهای آموزشی اعلام‌شده از سوی وزارتخانه با علاقه‌های مؤلفان/ مترجمان؛ عدم تناسب و بی‌ارتباط بودن اکثر کتاب‌های آموزشی موجود در بازار با برنامه درسی مصوب؛ تناسب نداشتن نیازهای آموزشی اعلام‌شده از سوی وزارتخانه با نیازهای آموزشی دانش‌آموزان؛ به‌روز نبودن کتاب‌های معرفی‌شده در انتهای کتاب‌های درسی (یعنی کتاب‌هایی معرفی شده‌اند که خیلی

از ناشران آن‌ها را دیگر چاپ نمی‌کنند)؛ بی‌توجهی ممیزان وزارت و فرهنگ و ارشاد اسلامی به معیارها یا استانداردهایی که از سوی مجریان طرح سامان‌دهی برای ارزشیابی کتاب‌های آموزشی در نظر گرفته شده‌اند.

بنابراین، باوجود اینکه طرح سامان‌دهی کتاب‌های آموزشی یکی از قدم‌هایی است که برای تحقق آموزش کیفی در نظام آموزش و پرورش کشور برداشته شده است، اما برای ارتقای کیفیت در نظام آموزش و پرورش، باید ضمن حفظ، تداوم و آسیب‌شناسی مستمر این طرح، به سایر مؤلفه‌های نظام آموزش و پرورش هم توجه کرد. به عبارت دیگر، این طرح از قدم‌های لازم (و نه کافی) برای تحقق آموزش و پرورش با کیفیت است.

**ششمین برون‌داد
مورد انتظار این بود
که مصرف‌کنندگان
کتاب‌های آموزشی
(معلمان، دانش‌آموزان و
اولیای آنان) از کتاب‌های
آموزشی مورد تأیید وزارت
آموزش و پرورش رضایت
داشته باشند. بیش از ۵۰
درصد از معلمان و والدین
رضایت داشته‌اند**



فراخوان ارسال آثار

- فصل نامه آموزشی، تحلیلی و پژوهشی «رشد جوانه» از تمامی صاحب نظران، نویسندگان، مترجمان و پدیدآورندگان منابع آموزشی و اندیشمندان علاقه مند به مباحث تولید منابع آموزشی و تربیتی دعوت می کند نوشته های خود را در زمینه های موضوعی زیر، برای دبیرخانه سامان دهی منابع آموزشی ارسال دارند:
۱. مطالعات تطبیقی (شیوه های تولید مواد و رسانه های آموزشی جهان)
 ۲. کاربرد انواع فناوری اطلاعات و ارتباطات در تولید منابع آموزشی
 ۳. تبیین و به روز رسانی ویژگی ها، استانداردها و معیارهای منابع آموزشی و تربیتی
 ۴. معرفی توصیفی کتاب های آموزشی مناسب و برتر
 ۵. معرفی نشریات، منابع علمی و بانک اطلاعات کتاب های آموزشی داخل و خارج از کشور
 ۶. کالبد شکافی محصولات آموزشی موجود و نقد و بررسی آن ها
 ۷. نیازسنجی آموزشی و مخاطب شناسی
 ۸. ارائه یافته های علمی و ایده های نو و تجربه ها در زمینه فرایند تولید منابع آموزشی مناسب
 ۹. معرفی دبیرخانه سامان دهی منابع آموزشی و تربیتی و مؤسسه های انتشاراتی موفق
 ۱۰. تبیین روش های نوین خودیادگیری و خودارزشیابی
 ۱۱. مدیریت و مشارکت در تولید منابع آموزشی و تربیتی
 ۱۲. تبیین راهبردهای برنامه ریزی، تولید و ارزشیابی منابع آموزشی
 ۱۳. چشم انداز آینده تولیدات منابع آموزشی و ملزومات آن ها
 ۱۴. تبیین اصول، رویکردها و اهداف نوین حاکم بر تولید منابع آموزشی مناسب
 ۱۵. مباحث تحلیلی و کاربردی مربوط به کتاب، کتابخانه های آموزشی و کتاب خوانی دانش آموزان
 ۱۶. ترویج فرهنگ مطالعه، کتاب خوانی و دانش افزایی (موانع و راهکارها)
 ۱۷. آشنایی با مقررات و قوانین مرتبط با به کارگیری مواد و رسانه ها



راهنمای تهیه آثار

نشریه آموزشی، تحلیلی و پژوهشی «رشد جوانه» با هدف اطلاع رسانی، اشاعه یافته های علمی و ایده های نو و تبادل نظر و تجربه بین صاحب نظران در زمینه مباحث مربوط به فرایند تولید منابع آموزشی مناسب منتشر می شود تا از این طریق، پدیدآورندگان در راستای تحقق هدف های آموزش و پرورش، به صورت مستمر و پویا بر غنای دانش و تجربه حرفه ای خود بیفزایند و با به کارگیری بهینه ظرفیت های موجود، کیفیت تولید منابع آموزشی را ارتقا بخشند.

از استادان، صاحب نظران و اندیشمندان محترم عرصه منابع آموزشی و تربیتی که به منظور همراهی با این فصل نامه، نوشته های خود را برای انتشار در «رشد جوانه» ارسال می دارند، تقاضا می شود در حد امکان نکات زیر را رعایت فرمایند:

- حجم مطالب از ۶ صفحه تایپ شده و ۱۱ صفحه دست نوشته تجاوز نکند.
- نوشته حاوی مقدمه ای کوتاه، سابقه موضوع، نتیجه و جمع بندی موضوع باشد.
- نسخه اصلی نوشته ارسال شود.
- نوشته ترجمه شده باید با متن اصلی هم خوانی داشته باشد و متن اصلی همراه آن ارسال شود. چنانچه نوشته را خلاصه می کنید، این موضوع را قید بفرمایید.
- نوشته در مجله یا نشریه دیگری به چاپ نرسیده باشد.
- محل قرار دادن جدول ها، نمودارها، سوتیترها، شکل ها و عکس ها در متن مشخص شود.
- «رشد جوانه» در رد، قبول، ویرایش و تلخیص آثار رسیده آزاد و از بازگرداندن آن ها نیز معذور است.
- آرای مندرج در «رشد جوانه» ضرورتاً مبین رأی و نظر «دبیرخانه سامان دهی منابع آموزشی و تربیتی» نیست. بنابراین، مسئولیت پاسخ گویی به پرسش های خوانندگان با خود نویسنده یا مترجم است.
- اطلاعات منابع مورد استفاده برای تدوین اثر، به ترتیب زیر تنظیم شود:
- نام نویسنده، نام اثر، نام مترجم (اگر ترجمه باشد)، نام مجله یا نشریه، شماره مجله، سال نشر، شماره صفحه.
- نوشته را به ضمیمه نام و نام خانوادگی نگارنده یا مترجم، درجه علمی یا سمت، نشانی محل کار یا سکونت و شماره تلفن، به نشانی زیر ارسال فرمایید:

تهران، پل کریمخان زند، خیابان ایرانشهر شمالی، ساختمان شماره ۴ وزارت آموزش و پرورش، پلاک ۲۶۶، دفتر انتشارات و تکنولوژی آموزشی. صندوق پستی: ۱۵۸۷۵/۳۳۳۱، فصل نامه «رشد جوانه»
نشانی پست الکترونیک فصل نامه جوانه: javaneh@roshdmag.ir

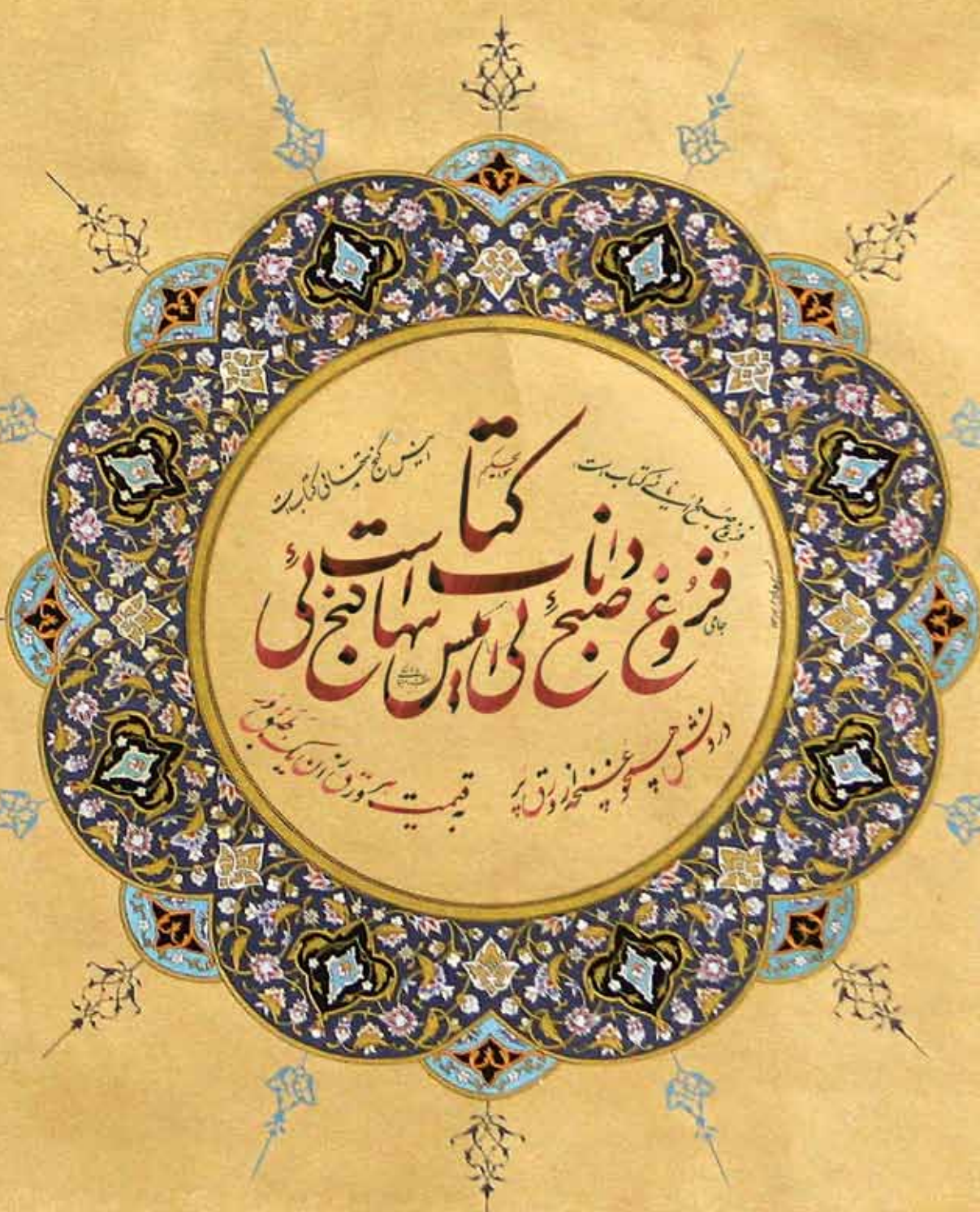

این کتاب نخستین کتاب است
 در شرح و تفسیر این کتاب است
کتابت
فرز و نوح صبح
 در دانش پس گویند که از وقت
 قیامت روز آن کتاب است

